

INTEGRA 8000



(D)	Gebrauchsanweisung Drainage-Tauchpumpe	01
(GB)	Operating Instructions Submersible drainage pump	07
(F)	Mode d'emploi Pompe submersible de drainage	13
(I)	Istruzioni per l'uso Pompa sommersibile per il drenaggio	19
(E)	Instrucciones para el manejo Bomba sumergida de drenaje	25
(NL)	Handleiding Drainage-dompelpomp	31
(GR)	Οδηγίες Χρήσης Αποχέτευση Υποβρύχια αντλία	37
(H)	Használati utasítás Merülőszivattyú drénezéshez	44
(PL)	Instrukcja użytkowania Drenażowa pompa zanurzeniowa	50
(CZ)	Uživatelský návod Ponorné čerpadlo pro drenáž	57
(TR)	Kullanım Talimatı Drenaj dalgıç pompası	63
(BG)	Упътване за употреба Потъваща помпа за дренаж	69
(RO)	Instructiuni de utilizare Pompă imersă pentru drenare	75
(HR)	Upute za uporabu Crpka za drenažnu vodu	81
(SK)	Návod na použitie Ponorné drenážne čerpadlo	87
(SLO)	Navodila za uporabo Potopna črpalka za drenažo	93
(RUS)	Инструкция по эксплуатации Дренажные погружные насосы	99
(UA)	ІНСТРУКЦІЯ З ЕКСПЛУАТАЦІЇ Дренажні заглибні насоси	105

<p>(D) EG-Konformitätserklärung Wir, die Firma T.I.P. Technische Industrie Produkte GmbH, Siemensstr. 17, D-74915 Waibstadt, erklären unter alleiniger Verantwortung, dass die unten genannten Produkte die grundlegenden Anforderungen der nachfolgenden aufgeführten EU-Richtlinien - und aller nachfolgenden Änderungen - erfüllen: 2006/95/EC, 2004/108/EC .</p>	<p>(CZ) Prohlášení o shodě v rámci ES My, společnost T.I.P. Technische Industrie Produkte GmbH, Siemensstr. 17, D-74915 Waibstadt, prohlašujeme na vlastní odpovědnost, že níže uvedené výrobky splňují základní požadavky níže uvedených směrnic EU a všech následujících změn: 2006/95/EC, 2004/108/EC .</p>
<p>(GB) EC declaration of conformity We, T.I.P. Technische Industrie Produkte GmbH, Siemensstr. 17, D-74915 Waibstadt, declare in our sole responsibility that the products identified below comply with the basic requirements imposed by the EU directives specified below including all subsequent amendments: 2006/95/EC, 2004/108/EC .</p>	<p>(TR) AB Konformite Beyanı Biz, T.I.P. Technische Industrie Produkte GmbH firması, Siemensstr. 17, D-74915 Waibstadt, münhasıran sorumlu olmak üzere, aşağıda belirtilen ürünlerin yine aşağıdaki AB Yönergelerinin - ve takip eden bütün değişikliklerin - öngördüğü temel şartlara uygun olduğunu beyan ederiz: 2006/95/EC, 2004/108/EC .</p>
<p>(F) Déclaration de conformité CE Par la présente nous, l'entreprise T.I.P. Technische Industrie Produkte GmbH, Siemensstr. 17, D-74915 Waibstadt, nous déclarons comme seul et unique responsable que les produits énoncés ci-dessous répondent aux exigences fondamentales des directives européennes ci-présente - et à toutes les modifications suivantes: 2006/95/EC, 2004/108/EC .</p>	<p>(BG) Декларация за съответствие (EO) Ние, фирма "Т.П.П. Технически промишлени продукти" ГмбХ (Т.И.П. Technische Industrie Produkte GmbH), D-74915 Ваїбщадт, Сименсщрасе 17, декларираме на собствена отговорност, че посочените по-долу продукти изпълняват основните изисквания на следните Директиви на ЕС - и на всички следващи промени: 2006/95/EC, 2004/108/EC .</p>
<p>(I) Dichiarazione di conformità CE La ditta T.I.P. GmbH Technische Industrie Produkte sita in Siemenstr. 17, D-74915 a Waibstadt, dichiara sotto la propria responsabilità, che i prodotti sotto indicati sono costruiti in conformità con le direttive EU in vigore e loro successive modifiche: 2006/95/EC, 2004/108/EC .</p>	<p>(RO) Declarație de conformitate CE Noi, societatea T.I.P. Technische Industrie Produkte GmbH, Siemensstr. 17, D-74915 Waibstadt, declarăm pe răspunderea proprie că produsele enumerate mai jos corespund exigențelor esențiale ale următoarelor directive CE și toate schimbările care urmează: 2006/95/EC, 2004/108/EC .</p>
<p>(E) Declaración CE de conformidad La empresa T.I.P. Technische Industrie Produkte GmbH, Siemenstr. 17, D-74915 Waibstadt, declara bajo su propia responsabilidad que los productos mencionados abajo cumplen los requisitos de las siguientes directivas de la CE y modifica-ciones sucesivas: 2006/95/EC, 2004/108/EC .</p>	<p>(HR) EU- izjava o skladnosti Mi, firma T.I.P. Technische Industrie Produkte GmbH, Siemensstr. 17, D-74915 Waibstadt, izjavljujemo pod vlastitom odgovornosti, da niže naznačeni proizvodi ispunjavaju u daljnjem naznačene EU smjernice - i sve slijedeće izmjene: 2006/95/EC, 2004/108/EC .</p>
<p>(NL) EG-verklaring van overeenstemming Wij, de firma T.I.P. Technische Industrie Produkte GmbH, Siemensstr. 17, D-74915 Waibstadt, verklaren op eigen verantwoordelijkheid dat de hieronder genoemde producten aan de fundamentele eisen van de hieronder vermelde EU-richtlijnen - en alle navolgende wijzigingen - voldoen: 2006/95/EC, 2004/108/EC .</p>	<p>(SK) Vyhlásenie o zhode v rámci ES My, spoločnosť T.I.P. Technische Industrie Produkte GmbH, Siemensstr. 17, D-74915 Waibstadt, vyhlasujeme na vlastnú zodpovednosť, že nižšie uvedené výrobky spĺňajú základné požiadavky nižšie uvedených smerníc EÚ a všetkých nasledujúcich zmien: 2006/95/EC, 2004/108/EC .</p>
<p>(GR) Δήλωση αναρμόνισης Ε.Ε. Εμείς, η εταιρία T.I.P. Technische Industrie Produkte GmbH (Τεχνικά Βιομηχανικά Προϊόντα Ε.Π.Ε.), οδός Siemensstrasse 17, D-74915 Waibstadt, δηλώνουμε με αποκλειστική ευθύνη ότι, τα παρακάτω αναγραφόμενα προϊόντα ανταποκρίνονται στις βασικές απαιτήσεις των ακόλουθων αναφερόμενων οδηγιών της Ε.Ε. - και όλων των ακόλουθων τροποποιήσεων: 2006/95/EC, 2004/108/EC .</p>	<p>(SLO) ES-Izjava o skladnosti Mi, podjetje T.I.P. Technische Industrie Produkte GmbH, Siemensstr. 17, D-74915 Waibstadt, izjavljamo na lastno odgovornost, da spodaj navedeni izdelki izpolnjujejo osnovne zahteve naknadno uvedenih direktiv EU in vseh dodatnih sprememb: 2006/95/EC, 2004/108/EC .</p>
<p>(H) EU-Megfelelési nyilatkozat A T.I.P. Technische Industrie Produkte GmbH, saját felelősségére kijelenti, hogy az alább megjelölt termékek az alpvető biztonsági követelményeknek és az itt felsorolt EU-irányelveknek - és azok későbbi változatainak - megfelelnek: 2006/95/EC, 2004/108/EC .</p>	<p>(RUS) Заявление о соответствии ЕС Мы, компания «Т.И.П. Технише Индустри Продукте ГмбХ» («Т.И.П. Technische Industrie Produkte GmbH»), Сименсштр. 17, D-74915 Ваїбшадт, заявляем под единоличную ответственность, что указанные ниже продукты соответствуют основным требованиям приведенных ниже директив ЕС (и всех последующих изменений к ним): 2006/95/EC, 2004/108/EC .</p>
<p>(PL) Deklaracja zgodności WE My, firma T.I.P. Technische Industrie Produkte GmbH, Siemensstr. 17, D-74915 Waibstadt, oświadczamy niniejszym na wyłączną odpowiedzialność, że niżej wymienione produkty spełniają podstawowe wymagania opisanych poniżej dyrektyw UE - oraz wszystkich ich zmian: 2006/95/EC, 2004/108/EC</p>	<p>(UA) Заява про відповідність ЄС Ми, компанія «Т.І.П. Техніше Індустрі Продукте ГмбХ» («Т.І.П. Technische Industrie Produkte GmbH»), Сіменсштр. 17, D-74915 Ваїбшадт, заявляємо під одноособову відповідальність, що зазначені нижче продукти відповідають головним вимогам наведених нижче директив ЄС (та усіх подальших змін до них): 2006/95/EC, 2004/108/EC.</p>

Art.:
INTEGRA 8000

applied standards/ angewendete Normen:
EN 60335-1:2002 + A11:2004 + A1:2004 + A12:2006 + A2:2006 + A13:2008 + A14:2010
EN 60335-2-41:2003 + A1:2004 + A2:2010
EN 55014-1:2006 + A1:2009
EN 55014-2:1997 + A1:2001 + A2:2008
EN 61000-3-2:2006 + A1:2009 + A2:2009
EN 61000-3-3:2008
EN 62233:2008



T.I.P. Technische Industrie Produkte GmbH
Siemensstraße 17
D-74915 Waibstadt
Telefon: + 49 (0) 7263 / 91 25 0
Telefax + 49 (0) 7263 / 91 25 25
E-Mail: info@tip-pumpen.de



Waibstadt, 8.3.2013
T.I.P. Technische Industrie Produkte GmbH

Peter Haaf
- Leiter Produktmanagement -

Liebe Kundin, lieber Kunde,
 Herzlichen Glückwunsch zum Kauf Ihres neuen Gerätes von T.I.P.!
 Wie alle unsere Erzeugnisse wurde auch dieses Produkt auf der Grundlage neuester technischer Erkenntnisse entwickelt. Herstellung und Montage des Gerätes erfolgten auf der Basis modernster Pumpentechnik und unter Verwendung zuverlässigster elektrischer bzw. elektronischer und mechanischer Bauteile, so dass eine hohe Qualität und lange Lebensdauer Ihres neuen Produkts gewährleistet sind.
 Damit Sie alle technischen Vorzüge nützen können, lesen Sie bitte die Gebrauchsanweisung sorgfältig durch. Erläuternde Abbildungen befinden sich als Anhang am Ende der Gebrauchsanweisung.
 Wir wünschen Ihnen viel Freude mit Ihrem neuen Gerät.

Inhaltsverzeichnis

1.	Allgemeine Sicherheitshinweise.....	1
2.	Einsatzgebiet	1
3.	Technische Daten	2
4.	Lieferumfang.....	2
5.	Installation.....	2
6.	Elektrischer Anschluss	3
7.	Inbetriebnahme	3
8.	Wartung und Hilfe bei Störfällen	4
9.	Garantie	6
10.	Bestellung von Ersatzteilen.....	6
11.	Service.....	6
	Anhang: Abbildungen	

1. Allgemeine Sicherheitshinweise

Lesen Sie diese Gebrauchsanweisung bitte sorgfältig durch und machen sich mit den Bedienelementen und dem ordnungsgemäßen Gebrauch dieses Produktes vertraut. Wir haften nicht für Schäden, die in Folge einer Missachtung von Anweisungen und Vorschriften dieser Gebrauchsanweisung verursacht werden. Schäden in Folge einer Missachtung von Anweisungen und Vorschriften dieser Gebrauchsanweisung fallen nicht unter Garantieleistungen. Bewahren Sie diese Gebrauchsanweisung gut auf und legen sie bei der Weitergabe des Gerätes bei. Kinder und mit dem Inhalt dieser Gebrauchsanweisung nicht vertraute Personen dürfen dieses Gerät nicht benutzen. Kinder sollten beaufsichtigt werden, um sicherzustellen, dass sie nicht mit dem Gerät spielen. In verschiedenen Ländern gültige Vorschriften begrenzen möglicherweise das Alter des Benutzers und sind unbedingt zu beachten.

Personen mit eingeschränkten physischen, sensorischen oder geistigen Fähigkeiten und Personen mit mangelnder Erfahrung und/oder Wissen dürfen das Gerät nicht benutzen, es sei denn sie werden durch eine für ihre Sicherheit zuständige Person beaufsichtigt oder erhalten von der dafür zuständigen Person Anweisungen, wie das Gerät zu benutzen ist.

Hinweise und Anweisungen mit folgenden Symbolen sind besonders zu beachten:



Eine Missachtung dieser Anweisung ist mit der Gefahr eines Personen- und/oder Sachschadens verbunden.



Eine Missachtung dieser Anweisung ist mit der Gefahr einer elektrischen Entladung verbunden, die zu Personen- und/oder Sachschäden führen kann.

Überprüfen Sie das Gerät auf Transportschäden. Im Falle eines Schadens muss der Einzelhändler unverzüglich - spätestens aber innerhalb von 8 Tagen ab Kaufdatum - benachrichtigt werden.

2. Einsatzgebiet

Klarwasser-Tauchpumpen von T.I.P. sind höchst effiziente Elektropumpen zur Förderung von klarem, sauberem oder mäßig verschmutztem Wasser, welches Festkörper bis zu der in den technischen Daten genannten maximalen Größe enthält. Diese hochwertigen Produkte mit ihren überzeugenden Leistungsdaten wurden für vielfältige Zwecke der Entwässerung und zum Umpumpen von Flüssigkeiten entwickelt.

Zu den typischen Einsatzgebieten von Klarwasser-Tauchpumpen zählen: Entleerung von Teichen, Becken und Vorratsbehältern sowie die Beförderung von Regen- oder Sickerwasser. Die Pumpen der Serie T.I.P. INTEGRA eignen sich durch den vertikalen Pumpenausgang und den integrierten Schwimmerschalter auch speziell zum Einsatz in engen Drainageschächten. Klarwasser-Tauchpumpen von T.I.P. eignen sich für feste oder temporäre Installationen. Die Pumpe ist nicht geeignet zum Betrieb in Tischbrunnen, Aquarien und ähnlichen Einsatzgebieten. Dieses Produkt ist für die private Nutzung im häuslichen Bereich und nicht für gewerbliche bzw. industrielle Zwecke oder zum Dauerumwälzbetrieb bestimmt. Beim Einsatz in einem Teich sind gegebenenfalls Vorkehrungen gegen das Ansaugen von Teichbewohnern zu treffen.



Die Pumpe eignet sich nicht zur Förderung von Salzwasser, Fäkalien, entflammaren, ätzenden, explosiven oder anderen gefährlichen Flüssigkeiten. Die Förderflüssigkeit darf die bei den technischen Daten genannte Höchsttemperatur nicht überschreiten.



In der Pumpe kommen Schmiermittel zum Einsatz, die bei unsachgemäßem Gebrauch oder bei Beschädigungen des Geräts die Förderflüssigkeit verschmutzen können. Die eingesetzten Schmiermittel sind biologisch abbaubar und gesundheitlich unbedenklich.

3. Technische Daten

Modell	INTEGRA 8000
Netzspannung / Frequenz	220 - 240 V ~ 50 Hz
Nennleistung	300 Watt
Schutzart	IP X8
Druckanschluss	AG 41,91 mm (1 1/4 ")
Max. Fördermenge (Q_{max}) ¹⁾	8.000 l/h
Max. Druck	0,7 bar
Max. Förderhöhe (H_{max}) ¹⁾	7 m
Max. Eintauchtiefe ∇	7 m
Max. Größe der gepumpten Festkörper	5 mm
Max. Temperatur der gepumpten Flüssigkeit (T_{max})	35 °C
Max. Anlasshäufigkeit in einer Stunde	30, gleichmäßig verteilt
Anschlusskabel	10 m
Kabelauführung	H05RN-F
Gewicht (netto)	ca. 4,6 kg
Min. Selbstansaugniveau bei manuellem Betrieb (A) ²⁾	10 mm
Min. Absaugniveau bei manuellem Betrieb (B) ²⁾	2 mm
Startniveau bei automatischem Betrieb (C) ²⁾	125 mm
Abschaltniveau bei automatischem Betrieb (D) ²⁾	50 mm
Abmessungen (B x T x H)	23 x 18 x 28 cm
Artikel-Nummer	30166

¹⁾ Die angegebenen Maximalleistungen wurden ermittelt bei freiem, unreduziertem Auslass.

²⁾ Die Angaben in Klammern beziehen sich auf die Abbildungen am Ende der Gebrauchsanweisung.

4. Lieferumfang

Im Lieferumfang dieses Produkts sind enthalten:

Eine Pumpe mit Anschlusskabel, ein Mehrdimensions-Anschlussstück, ein auf den Druckanschluss vormontiertes Rückschlagventil, eine Gebrauchsanweisung.

Überprüfen Sie den Lieferumfang auf Vollständigkeit. Je nach Anwendungszweck kann weiteres Zubehör erforderlich sein (siehe Kapitel „Installation“ und „Bestellung von Ersatzteilen“).

Bewahren Sie die Verpackung nach Möglichkeit bis zum Ablauf der Garantiezeit auf. Entsorgen Sie Verpackungsmaterialien umweltgerecht. Die verwendeten Materialien sind vollständig recyclingfähig.

5. Installation

5.1. Allgemeine Hinweise zur Installation



Während der gesamten Installation darf das Gerät nicht ans Stromnetz angeschlossen sein.



Die Pumpe und das gesamte Anschlussssystem müssen vor Frost geschützt werden.

Alle Anschlussleitungen müssen absolut dicht sein, da undichte Leitungen die Leistung der Pumpe beeinträchtigen und erhebliche Schäden herbeiführen können. Verwenden Sie gegebenenfalls geeignetes Dichtungsmaterial, damit die Montage luftdicht erfolgt.

Vermeiden Sie beim Anziehen von Verschraubungen übermäßige Kraft, die zu Beschädigungen führen kann. Achten Sie beim Verlegen der Anschlussleitungen darauf, dass kein Gewicht sowie keine Schwingungen oder Spannungen auf die Pumpe einwirken. Außerdem dürfen die Anschlussleitungen keine Knicke oder ein Gegengefälle aufweisen.

5.2. Installation der Druckleitung

Die Druckleitung befördert die Flüssigkeit von der Pumpe zur Entnahmestelle. Zur Vermeidung von Strömungsverlusten empfiehlt sich die Verwendung einer möglichst groß dimensionierten Druckleitung - idealerweise dem Pumpenausgang entsprechend.

Zur Erleichterung der Installation ist im Lieferumfang ein Mehrdimensions-Anschlussstück (10) mit folgenden Anschlussmöglichkeiten enthalten: Außengewindeanschluss von 41,91 mm (AG 1 ¼“), 33,25 mm (AG 1“), Schlauchanschluss von 25 mm und 38 mm Innendurchmesser.

Bei Verwendung der Außengewinde bzw. des Schlauchanschlusses von 38 mm sind die nicht benötigten engeren Teile des Mehrdimensions-Anschlussstückes an den vorgesehenen Schnittpunkten wie folgt abzutrennen (siehe Abbildung):

a - Außengewinde von 33,25 mm (AG 1“)

b - Schlauchanschluss von 38 mm

c - Außengewinde von 41,91 mm (AG 1 ¼“).

Für die Entfernung nicht benötigter Teile empfiehlt sich die Verwendung einer Haushaltssäge.

Führen Sie diese gegebenenfalls notwendige Anpassung durch, bevor Sie das Mehrdimensions-Anschlussstück am Rückschlagventil anbringen, das auf den Druckanschluss der Pumpe gesetzt wird.

Falls das Rückschlagventil entfernt wurde, muss es zur Installation der Druckleitung und Inbetriebnahme der Pumpe wieder auf den Druckanschluss gesetzt werden. Zur Montage des Rückschlagventils setzen Sie zunächst das Ventil mit Klappverschluss lose auf den Druckanschluss der Pumpe. Die Aufschrift „UP“ befindet sich auf der Oberseite des Klappverschlusses, der sich nach oben - in Richtung der Druckleitung - öffnen lassen muss. Befestigen Sie danach das Mehrdimensionsanschlussstück am Druckanschluss der Pumpe. Das zunächst lose aufgesetzte Rückschlagventil wird dadurch fixiert.

5.3. Festinstallation

Im Falle einer Festinstallation erweisen sich starre Rohre als ideale Druckleitung. Bei dieser Art der Installation sollte die Druckleitung gleich nach dem Pumpenausgang mit einem Rückschlagventil ausgestattet sein, damit nach dem Ausschalten der Pumpe keine Flüssigkeit zurück fließt. Die Pumpen der Serie T.I.P. INTEGRA verfügen bei Auslieferung serienmäßig über solch ein Rückschlagventil, welches zunächst lose auf den Druckanschluss gesetzt wird. Zur Erleichterung von Wartungsarbeiten empfiehlt sich außerdem die Installation eines Absperrventils hinter Pumpe und Rückschlagventil. Dies hat den Vorteil, dass bei einer Demontage der Pumpe durch Schließen des Absperrventils die Druckleitung nicht leer läuft.

5.4. Positionierung der Pumpe

Bei der Positionierung der Pumpe ist darauf zu achten, dass die bei den technischen Daten genannte max. Eintauchtiefe nicht überschritten wird. Desgleichen darf das min. Selbstansaugniveau nicht unterschritten werden. Während des späteren Betriebs darf sich dann der Wasserstand bis zum min. Absaugniveau reduzieren. Platzieren Sie die Pumpe auf festen Grund. Stellen Sie die Pumpe nicht direkt auf lose Steine oder Sand. Achten Sie bei der Positionierung unbedingt darauf, dass die Pumpe nicht umfallen oder mit ihren Ansaugöffnungen in den Grund einsinken kann. Das Ansaugen von Sand, Schlamm oder ähnlichen Stoffen muss vermieden werden. Zur Positionierung, zum Anheben und Tragen der Pumpe dient ausschließlich der Tragegriff. Gegebenenfalls ist zum Hinablassen und Hochziehen ein geeignetes Ablassseil zu verwenden, welches am Tragegriff befestigt wird. Zur Positionierung, zum Anheben oder Tragen der Pumpe dürfen keinesfalls der Druckschlauch, das Netzanschlusskabel oder das Kabel des Schwimmerschalters verwendet werden.

6. Elektrischer Anschluss

Das Gerät verfügt über ein Netzanschlusskabel mit Netzstecker. Netzanschlusskabel und Netzstecker dürfen nur durch Fachpersonal ausgetauscht werden, um Gefährdungen zu vermeiden. Tragen Sie die Pumpe nicht am Netzanschlusskabel, und benutzen Sie es nicht, um den Netzstecker aus der Steckdose zu ziehen. Schützen Sie Netzstecker und Netzanschlusskabel vor Hitze, Öl und scharfen Kanten.

Schließen Sie das Gerät nur an eine ordnungsgemäß installierte und leicht zugängliche Schutzkontakt-Steckdose an. Die Steckdose muss auch nach dem Anschließen leicht zugänglich bleiben, damit im Bedarfsfall schnell der Netzstecker gezogen werden kann.



Die vorhandene Netzspannung muss den in den technischen Daten genannten Werten entsprechen.

Die für die Installation verantwortliche Person muss sicherstellen, dass der elektrische Anschluss über eine den Normen entsprechende Erdung verfügt.



Der elektrische Anschluss muss mit einem hoch empfindlichen Fehlerstromschutzschalter (FI-Schalter) ausgestattet sein: $\Delta = 30 \text{ mA}$ (DIN VDE 0100-739).



Verwenden Sie nur ein Verlängerungskabel dessen Querschnitt ($3 \times 1,0 \text{ mm}^2$) und Gummi-Ummantelung mindestens dem der Anschlussleitung des Gerätes entspricht (siehe „Technische Daten“, Kabelauführung) und mit dem entsprechenden Kurzzeichen nach VDE gekennzeichnet ist. Netzstecker und Kupplungen müssen spritzwassergeschützt sein.

7. Inbetriebnahme



Während des Betriebs der Pumpe dürfen sich keine Personen im Wasser aufhalten.



Die Pumpe darf nur in dem Leistungsbereich verwendet werden, der auf dem Typenschild genannt ist.



Das Trockenlaufen - Betrieb der Pumpe, ohne Wasser zu fördern - muss verhindert werden, da Wassermangel zum Heißlaufen der Pumpe führt. Dies kann zu erheblichen Schäden am Gerät führen.



Stellen Sie sicher, dass sich die elektrischen Steckverbindungen in überflutungssicherem Bereich befinden.



Es ist absolut verboten, mit den Händen in die Öffnung der Pumpe zu greifen, wenn das Gerät an das Stromnetz angeschlossen ist.

Unterziehen Sie die Pumpe vor jeder Benutzung einer Sichtprüfung. Dies gilt insbesondere für die Netzanschlussleitung und den Netzstecker. Achten Sie auf den festen Sitz aller Schrauben und den einwandfreien Zustand aller Anschlüsse. Eine beschädigte Pumpe darf nicht benutzt werden. Im Schadensfall muss die Pumpe vom Fachservice überprüft werden.

Bei jeder Inbetriebnahme muss genauestens darauf geachtet werden, dass die Pumpe sicher und standfest aufgestellt ist.

Die Pumpe ermöglicht wahlweise einen automatischen oder manuellen Betrieb. Nur bei manuellem Betrieb lässt sich die Flüssigkeit bis zum minimalen Absaugniveau, das bei den technischen Daten genannt ist, abpumpen. Bei automatischem Betrieb entspricht der niedrigste erreichbare Restwasserstand dem bei den technischen Daten genannten Abschaltniveau.

7.1. Automatischer Betrieb



Vor allem beim automatischen Betrieb ist unbedingt auf eine senkrechte Aufstellung der Pumpe zu achten, damit sich der integrierte Schwimmerschalter frei bewegen kann. Versichern Sie sich, dass die Pumpe abschaltet, wenn der Wasserstand abnimmt und das Abschaltniveau erreicht ist.

Die Pumpe verfügt über einen integrierten Schwimmerschalter, welcher - je nach Wasserstand - eine automatische Ab- oder Einschaltung des Geräts bewirkt. Erreicht oder unterschreitet der Wasserstand das Abschaltniveau, schaltet die Pumpe ab. Erreicht oder überschreitet der Wasserstand das Startniveau, nimmt die Pumpe den Betrieb auf. Start- und Abschaltniveau sind bei den technischen Daten genannt und lassen sich nicht verändern. Zum automatischen Betrieb stellen Sie den an der Pumpe befindlichen Hebel auf „AO“.

Stecken Sie zur Inbetriebnahme den Netzstecker in eine 230-V-Wechselstromsteckdose. Erreicht oder überschreitet der Wasserstand das Startniveau, läuft die Pumpe sofort an.

Zur Beendigung des Betriebs ziehen Sie den Netzstecker aus der Steckdose.

7.2. Manueller Betrieb

Bei manuellem Betrieb der Pumpe ist der integrierte Schwimmerschalter deaktiviert. Dies führt - solange eine Verbindung mit dem Stromnetz hergestellt ist - zu einem dauerhaften Betrieb der Pumpe. Dadurch erhöht sich die Gefahr des Trockenlaufs, der zu schweren Schäden am Gerät durch Überhitzung führen kann. Achten Sie deshalb unbedingt darauf, dass die Pumpe nur dann in Betrieb ist, wenn sie genügend Flüssigkeit fördert.

Zum manuellen Betrieb stellen Sie den Hebel der Pumpe auf „M“.

Stecken Sie zur Inbetriebnahme den Netzstecker in eine 230-V-Wechselstromsteckdose. Die Pumpe läuft sofort an.

Zur Beendigung des Betriebs ziehen Sie den Netzstecker aus der Steckdose.

7.3. Thermischer Motorschutz

Die Elektropumpen der Serie T.I.P. INTEGRA verfügen über einen integrierten thermischen Motorschutz. Bei Überlastung schaltet sich der Motor selbst aus und nach erfolgter Abkühlung wieder an. Mögliche Ursachen und deren Behebung sind im Abschnitt „Wartung und Hilfe bei Störfällen“ genannt.

8. Wartung und Hilfe bei Störfällen



Vor Wartungsarbeiten muss die Pumpe vom Stromnetz getrennt werden. Bei nicht erfolgter Trennung vom Stromnetz besteht u. a. die Gefahr des unbeabsichtigten Startens der Pumpe.



Wir haften nicht für Schäden, die auf unsachgemäßen Reparaturversuchen beruhen. Schäden in Folge unsachgemäßer Reparaturversuche führen zu einem Erlöschen aller Garantiesprüche.

Die Beachtung der für dieses Gerät geltenden Einsatzbedingungen und Anwendungsgebiete reduziert die Gefahr möglicher Betriebsstörungen und trägt dazu bei, die Lebensdauer Ihres Gerätes zu verlängern. Schmirgelnde Stoffe in der Förderflüssigkeit - wie beispielsweise Sand - beschleunigen den Verschleiß und reduzieren das Leistungsvermögen.

Bei sachgemäßer Verwendung ist dieses Gerät wartungsfrei. Gegebenenfalls empfiehlt sich die Reinigung des hydraulischen Teils von Ablagerungen und Verschmutzungen. Dies kann durch eine Gegenspülung mit klarem Wasser erfolgen, die mit einem Schlauch über den Druckanschluss der Pumpe durchzuführen ist. Bitte beachten Sie, dass Sie vor dem Gegenspülen das Rückschlagventil entfernen. Zur Entfernung hartnäckiger Verschmutzungen lässt sich der der Pumpenfuß (8) durch Lösen von 5 Schrauben (9), abnehmen. Anschließend können Pumpenlaufrad (3) und Pumpenlaufradkammer (4) gesäubert werden. Sollte der Schwimmerschalter Ihrer Pumpe im automatischen Betrieb nicht mehr richtig funktionieren, so kann es evtl. daran liegen, dass er von Schmutzpartikeln blockiert wird. In diesem Fall stellen Sie den Wahlhebel für manuellen, bzw. automatischen Betrieb (15) auf Position A (automatischer Modus). Drücken Sie nun den Wahlhebel (14) mit leichtem Druck von oben in die Position „O“ (Öffnen). Die Abdeckung des Schwimmerschalters kann jetzt nach außen weggeklappt werden. Nachdem Sie den Schwimmer (2) von evtl. Verschmutzungen befreit haben, gehen Sie in umgekehrter Reihenfolge vor, um die Abdeckung des Schwimmerschalters wieder zu befestigen.

Jede weitere Demontage und das Ersetzen von Teilen darf nur durch den Hersteller oder einen autorisierten Kundendienst erfolgen, um Gefährdungen zu vermeiden.

Bei Frost kann in der Pumpe befindliches Wasser durch Einfrieren erhebliche Schäden verursachen. Deshalb muss bei Gefriertemperaturen die Pumpe aus der Förderflüssigkeit genommen und vollständig entleert werden. Lagern Sie die Pumpe an einem trockenen, frostsicheren Ort.

Überprüfen Sie bei Betriebsstörungen zunächst, ob ein Bedienungsfehler oder eine andere Ursache vorliegt, die nicht auf einen Defekt des Gerätes zurückzuführen ist - wie beispielsweise Stromausfall.

In der folgenden Liste sind einige eventuelle Störungen des Geräts, mögliche Ursachen und Tipps zu deren Behebung genannt. Alle genannten Maßnahmen dürfen nur durchgeführt werden, wenn die Pumpe vom Stromnetz getrennt ist. Falls Sie eine Störung nicht selbst beheben können, wenden Sie sich bitte an den Kundendienst bzw. an Ihre Verkaufsstelle. Weitergehende Reparaturen dürfen nur von Fachpersonal durchgeführt werden. Beachten Sie bitte unbedingt, dass bei Schäden in Folge unsachgemäßer Reparaturversuche alle Garantieansprüche erlöschen und wir für daraus resultierende Schäden nicht haften.

STÖRUNG	MÖGLICHE URSACHE	BEHEBUNG
1. Pumpe fördert keine Flüssigkeit, der Motor läuft nicht.	<ol style="list-style-type: none"> 1. Kein Strom vorhanden. 2. Thermischer Motorschutz hat sich eingeschaltet. 3. Kondensator ist defekt. 4. Laufrad blockiert. 5. Schwimmerschalter blockiert (bei automatischem Betrieb). 6. Schwimmerschalter defekt (bei automatischem Betrieb). 	<ol style="list-style-type: none"> 1. Überprüfen, ob Spannung vorhanden und der Stecker richtig eingesteckt ist. 2. Pumpe vom Stromnetz trennen, System abkühlen lassen, Ursache beheben. 3. An den Kundendienst wenden. 4. Laufrad von der Blockierung befreien. 5. Schwimmerschalter von der Blockierung befreien bzw. reinigen. 6. An den Kundendienst wenden.
2. Der Motor läuft, aber die Pumpe fördert keine Flüssigkeit.	<ol style="list-style-type: none"> 1. Ansaugöffnungen verstopft. 2. Druckleitung verstopft. 3. Eindringen von Luft in den Pumpenkörper. 4. Min. Absaugniveau unterschritten (bei manuellem Betrieb). 5. Rückschlagventil blockiert oder defekt. 	<ol style="list-style-type: none"> 1. Verstopfungen beseitigen. 2. Verstopfungen beseitigen. 3. Pumpe mehrmals starten, damit die gesamte Luft ausgestoßen wird. 4. Darauf achten, dass das min. Absaugniveau nicht unterschritten wird. 5. Rückschlagventil von der Blockierung befreien oder bei Beschädigung ersetzen.
3. Die Pumpe bleibt nach einer kurzen Betriebszeit stehen, weil sich der thermische Motorschutz eingeschaltet hat.	<ol style="list-style-type: none"> 1. Der elektrische Anschluss stimmt nicht mit den Angaben überein, die auf dem Typenschild genannt sind. 2. Festkörper verstopfen die Pumpe oder Ansaugöffnungen. 3. Flüssigkeit ist zu dickflüssig. 4. Flüssigkeit ist zu warm. 5. Trockenlauf der Pumpe. 	<ol style="list-style-type: none"> 1. Die Spannung auf den Leitungen des Anschlusskabels kontrollieren. 2. Verstopfungen entfernen. 3. Pumpe nicht geeignet für diese Flüssigkeit. Gegebenenfalls Flüssigkeit verdünnen. 4. Darauf achten, dass die Temperatur der gepumpten Flüssigkeit nicht den max. gestatteten Wert überschreitet. 5. Ursachen des Trockenlaufs beseitigen.
4. Aussetzende Funktion bzw. unregelmäßiger Betrieb.	<ol style="list-style-type: none"> 1. Siehe Punkt 1.4. 2. Siehe Punkt 3.3. 3. Siehe Punkt 3.4. 4. Netzspannung außerhalb der Toleranz. 5. Motor oder Laufrad defekt. 	<ol style="list-style-type: none"> 1. Siehe Punkt 1.4. 2. Siehe Punkt 3.3. 3. Siehe Punkt 3.4. 4. Dafür sorgen, dass die Netzspannung den Angaben auf dem Typenschild entspricht. 5. An den Kundendienst wenden.
5. Die Pumpe liefert zu geringe Wassermenge.	<ol style="list-style-type: none"> 1. Siehe Punkt 2.1. 2. Siehe Punkt 2.2. 3. Laufrad abgenutzt. 	<ol style="list-style-type: none"> 1. Siehe Punkt 2.1. 2. Siehe Punkt 2.2. 3. An den Kundendienst wenden.
6. Die Pumpe schaltet sich im automatischen Betrieb nicht ein oder aus.	<ol style="list-style-type: none"> 1. Die Pumpe steht nicht senkrecht, so dass der Schwimmerschalter in seiner Bewegungsfreiheit gehindert ist. 2. Siehe Punkt 1.5. 3. Siehe Punkt 1.6. 	<ol style="list-style-type: none"> 1. Die Pumpe senkrecht positionieren. 2. Siehe Punkt 1.5. 3. Siehe Punkt 1.6.



9. Garantie

Dieses Gerät wurde nach modernsten Methoden hergestellt und geprüft. Der Verkäufer leistet für einwandfreies Material und fehlerfreie Fertigung Garantie gemäß den gesetzlichen Bestimmungen des jeweiligen Landes, in dem das Gerät gekauft wurde. Die Garantiezeit beginnt mit dem Tag des Kaufs, zu nachfolgenden Bedingungen: Innerhalb der Garantiezeit werden alle Mängel, die auf Material- oder Herstellungsfehler zurückzuführen sind, kostenlos beseitigt. Reklamationen sind unmittelbar nach Feststellung zu melden.

Der Garantieanspruch erlischt bei Eingriffen durch den Käufer oder durch Dritte. Schäden, die durch unsachgemäße Behandlung oder Bedienung, durch falsches Aufstellen oder Aufbewahren, durch unsachgemäßen Anschluss oder Installation sowie durch höhere Gewalt oder sonstige äußere Einflüsse entstehen, fallen nicht unter die Garantieleistungen.

Verschleißteile wie z.B. Laufrad und Gleitringdichtungen sind von der Gewährleistung ausgenommen. Sämtliche Teile werden mit größter Sorgfalt und unter Verwendung hochwertiger Materialien hergestellt und sind für lange Lebensdauer konzipiert. Der Verschleiß ist jedoch abhängig von der Nutzungsart, der Nutzungsintensität und den Wartungsintervallen. Die Befolgung der Installations- und Wartungshinweise in dieser Gebrauchsanweisung trägt daher entscheidend zu einer hohen Lebensdauer der Verschleißteile bei.

Wir behalten uns vor, bei Reklamationen die defekten Teile auszubessern oder zu ersetzen oder das Gerät auszutauschen. Ausgetauschte Teile gehen in unser Eigentum über.

Schadenersatzansprüche sind ausgeschlossen, soweit sie nicht auf Vorsatz oder grober Fahrlässigkeit des Herstellers beruhen.

Weitergehende Ansprüche bestehen auf Grund der Garantie nicht. Der Garantieanspruch ist vom Käufer durch Vorlage der Kaufquittung nachzuweisen. Diese Garantiezusage ist in dem Land gültig, in welchem das Gerät gekauft wurde.

Besondere Hinweise:

1. Sollte Ihr Gerät nicht mehr richtig funktionieren, überprüfen Sie bitte zunächst, ob ein Bedienungsfehler oder eine Ursache vorliegt, die nicht auf einen Defekt des Gerätes zurückzuführen ist.
2. Falls Sie Ihr defektes Gerät zur Reparatur bringen oder einsenden, fügen Sie bitte auf jeden Fall folgende Unterlagen bei:
 - Kaufquittung.
 - Beschreibung des aufgetretenen Defekts (eine möglichst genaue Beschreibung erleichtert eine zügige Reparatur).
3. Bevor Sie Ihr defektes Gerät zur Reparatur bringen oder einsenden, entfernen Sie bitte alle hinzugefügten Anbauteile, die nicht dem Originalzustand des Gerätes entsprechen. Sollten bei der Rückgabe des Gerätes solche Anbauteile fehlen, übernehmen wir dafür keine Haftung.

10. Bestellung von Ersatzteilen

Die schnellste, einfachste und preiswerteste Möglichkeit, Ersatzteile zu bestellen, erfolgt über das Internet. Unsere Webseite www.tip-pumpen.de verfügt über einen komfortablen Ersatzteile-Shop, welcher mit wenigen Klicks eine Bestellung ermöglicht. Darüber hinaus veröffentlichen wir dort umfassende Informationen und wertvolle Tipps zu unseren Produkten und Zubehör, stellen neue Geräte vor und präsentieren aktuelle Trends und Innovationen im Bereich Pumpentechnik.

11. Service

Bei Garantieanspruch oder Störungen wenden Sie sich bitte an:

T.I.P. Technische Industrie Produkte GmbH
Reparaturservice und Ersatzteilversand
Siemensstraße 17
D-74915 Waibstadt

Tel.: + 49 (0) 7263 / 9125 0
Fax: + 49 (0) 7263 / 9125 25

E-Mail: service@tip-pumpen.de

In Österreich wenden Sie sich bitte direkt an Ihre Verkaufsstelle oder an:

Pospischil Tools GmbH

Tel.: + 43 / 1 / 9116300
Fax: + 43 / 1 / 9116300-29

Lützowgasse 12-14
A-1140 Wien

E-Mail: office@pospischil.at



Nur für EU-Länder

Gemäß Europäischer Richtlinie 2002/96/EG über Elektro- und Elektronik-Altgeräte und Umsetzung in nationales Recht müssen verbrauchte Elektrowerkzeuge getrennt gesammelt und einer umweltgerechten Wiederverwertung zugeführt werden. Bei Fragen wenden Sie sich bitte an Ihr örtliches Entsorgungsunternehmen.

Dear customer,
 Congratulations for buying your new device from T.I.P.!
 Like all our products, this one, too, was developed using the latest technological knowledge. The device was manufactured and assembled on the basis of state-of-the-art pump technology using most reliable electrical or electronic components which ensure a high level of quality and a long life of your new product.
 Please read through these operating instructions carefully to make sure that you can fully benefit from all features. Some explanatory illustrations can be found at the end of these operating instructions.
 We hope you will enjoy your new device!

Table of contents

1.	General safety information	1
2.	Range of use.....	1
3.	Technical Data	2
4.	Scope of delivery	2
5.	Installation.....	2
6.	Electrical connection	3
7.	Putting into operation	3
8.	Maintenance and troubleshooting.....	4
9.	Warranty	6
10.	How to order spare parts.....	6
11.	Service	6
	Annex: Illustrations	

1. General safety information

Please read through these operating instructions carefully and make yourself conversant with the control elements and the proper use of this product. We shall not be liable in the case of damage caused as a result of the nonobservance of instructions and provisions of the present operating instructions. Any damage caused as a result of the nonobservance of the instructions and regulations contained in the present operating instructions shall not be covered by the warranty terms. Please keep these operating instructions in a safe place and hand them on together with the device should you ever dispose of it.

Children and other persons not conversant with the contents of these operating instructions must not use this device. Please keep an eye on children to make sure they will not use the unit as a toy to play with. In various countries, applicable provisions may be in place which might contain restrictions regarding the age of the user, and they have to be adhered to in any case.

Individuals with restricted physical, sensory or intellectual capabilities as well as persons with insufficient experience and/or knowledge are excluded from using this unit, unless they are under the supervision of a person responsible for their safety, or unless there is a competent person instructing them as how to use the device.

Notes and instructions with the following symbols require particular attention:



Any nonobservance of these instructions involves the danger of bodily harm to people and/or damage to property.



Any nonobservance of this instruction bears the risk of an electrical shock which may cause damage to persons or property.

Please inspect the device for damage occurred during transportation. In case of damage, the retailer has to be informed immediately, at the latest within 8 days after the date of purchase.

2. Range of use

Submersible clean water pumps from T.I.P. are highly efficient electrical pumps for discharging clear, clean or moderately dirty water containing solids up to the maximum size specified in the technical details. These high-quality products with their convincing performance data were developed for the multiple purposes involved with draining and pumping liquids from one place to another.

The typical ranges of application of submersible clean water pumps include: draining of ponds, basins and storage containers as well as discharging of rain water or seepage.

Submersible clean water pumps from T.I.P. are suitable for stationary or temporary installations.

The pump is not suitable for use in table-top fountains, aquariums or similar ranges of use.

This product was developed for private use, i.e. not for industrial applications or for continuous operation.

When using the unit in a pond, please take the required action to ensure that no inhabitants of the pond will be sucked in.



The pump is not suited to discharge saltwater, faeces, inflammable, etching, explosive or other hazardous liquids. Please observe the max. temperature of the liquids to be discharged stated in the technical data.



Inside the pump, lubricants are used which may contaminate the liquids being discharged in case of any improper operation or damage of the device. The lubricants used are biologically degradable and non-hazardous to health.

3. Technical Data

Model	INTEGRA 8000
Mains voltage / frequency	220 - 240 V ~ 50 Hz
Nominal performance	300 Watt
Protection type	IP X8
Pressure port	41.91 mm (1 1/4"), male
Max. flow rate (Q _{max}) ¹⁾	8,000 l/h
Max. pressure	0.7 bar
Max. delivery height (H _{max}) ¹⁾	7 m
Max. submersion depth ▽	7 m
Max. size of the solids being pumped	5 mm
Max. fluid temperature (T _{max})	35 °C
Max. cut-in frequency in one hour	30, evenly distributed
Length of connection cable	10 m
Cable type	H05RN-F
Weight (net)	4.6 kg
Min. self-priming level in manual operation (A) ²⁾	10 mm
Min. evacuation level in manual operation (B) ²⁾	2 mm
Starting level in automatic operation (C) ²⁾	125 mm
Cut-out level in automatic operation (D) ²⁾	50 mm
Dimensions (L x D x H)	23 x 18 x 28 cm
Item no.	30166

1) The values were determined with free, unreduced outlet.

2) The values between brackets refer to the illustrations given at the end of these operating instructions.

4. Scope of delivery

The scope of the delivery of this product includes:

One pump with connection cable, one lowering rope, one multi-dimensional connection port, one check valve (non-return valve) pre-mounted to the pressure port, one operating manual.

Please verify that the scope of delivery is complete. Depending on the purpose of the application, additional accessories may be necessary (please refer to the chapters titled "Installation" and "How to order spare parts"). If possible, keep the packing until the warranty period has expired. Please dispose of the packing materials in an environmental-friendly manner.

5. Installation

5.1. General installation information



During the entire process of installation, the device must not be connected to the electrical mains.



The pump and the entire connection system have to be protected from frost.

All connection lines have to be perfectly tight since leaking lines may affect the performance of the pump and cause considerable damage. If required, please use a suitable sealant to make the installation airtight.

When tightening threaded connections, please do not apply excessive force which may cause damage. When laying the connection pipes, you should make sure that the pump is not exposed to any form of weight, vibration or tension. Moreover, the connection lines must not contain any kinks or an adverse slope.

5.2. Installation of the pressure line

The pressure line will convey the liquid from the pump to the point of withdrawal. To avoid friction losses, please use a possibly large pressure line - ideally, its diameter should match that of the pump outlet.

To facilitate installation, the scope of delivery includes a multi-dimensional connection port (10) offering the following connection options: male thread connector 41.91 mm (1 ¼"), hose connector with 25 and 32 mm internal diameter.

When using the male thread connector 41.91 mm (1 ¼"), the multi-dimensional connection port is to be used without modification. If you are using the hose connector with 25 mm or 32 mm internal diameter, those parts of the multi-dimensional connection port that are no longer needed are to be removed at the (a or b) cutting points provided. To remove the unnecessary parts, please use a household saw.

If you actually have to proceed to this adaptation, then please do it before you attach the multi-dimensional connection port to the check valve which is mounted to the pressure port of the pump.

If the check valve was removed, it has to be refitted for the installation of the pressure line and the operation of the pump. The check valve consists of two parts - one screw thread containing the actual removable valve with a snap closure. To install the check valve, please start by placing the valve with the snap closure loosely on top of the pressure port of the pump. The "TOP" inscription is found on top of the snap closure, which must be able of being opened upwards - i.e. towards the pressure line. Subsequently, please fasten the screw thread to the pressure port of the pump. When doing so, please note that the inner face of the screw thread is subdivided. The end with the longer thread is to be screwed to the pressure port. This screwed connection will fasten down the valve with the snap closure which had initially only been loosely positioned.

5.3. Stationary installation

If the unit is used in a stationary installation, rigid pipes have proven to be the ideal choice for the pressure lines. With this type of installation, the pressure line should be equipped with a check valve immediately downstream the pump outlet to prevent liquid flowing back into the pump after it has cut out. The standard scope of delivery of the INTEGRA series comes with such a check valve which is already pre-mounted to the pressure port. To facilitate maintenance work, we also recommend the installation of a stop cock valve downstream of the pump and check valve. This arrangement is beneficial in that closing the stop cock will prevent the pressure line from running dry after the disassembly of the pump.

5.4. How to position the pump

When positioning the pump, please make sure that the max. submersion depth indicated in the technical data will not be exceeded. Likewise, please make sure that the minimum self-priming level is not fallen short of. If everything is properly set, the water level may decrease down to the minimum suction level once the pump is operating.

Please position the pump on solid ground. Avoid placing it on loose stones or sand. When positioning the pump, please do make sure that the pump cannot tip over or sink into the ground with its intake openings. The penetration of sand, mud or comparable matters is to be avoided.

To position, lift up or carry the pump, please use only the carrying handle. If required for lowering or raising the pump, you may connect a suitable lowering rope to the carrying handle. In no case must the pressure hose, the mains cable or the cable of the floating switch be used to position, to lift up or to carry the pump.

6. Electrical connection

The unit is equipped with a mains connection cable and a mains plug. It must only be replaced by qualified staff to avoid any danger. Please do not use the mains connection cable to carry the pump, and do not use this cable to pull off the plug from the socket, either. Protect the mains connection cable and mains plug from heat, oil or sharp edges.



The values stated in the technical details have to correspond to the mains voltage. The person responsible for the installation has to make sure that the electrical connection is earthed in compliance with the applicable standards.



The electrical connection has to be equipped with a highly sensitive residual current circuit-breaker (FI switch): $\Delta = 30 \text{ mA}$ (DIN VDE 0100-739).



If extension cables are used, their cross-section must not be smaller than that of rubber-sheathed cables of the H05RN-F (3 x 1,0 mm²) short code. The mains socket and the plug-and-socket elements have to be in splashwater-proof design.

7. Putting into operation



Nobody must be in the water while the pump is running.



The pump must only be operated in the performance range indicated on the type plate.



Dry-running - i.e. operating the pump without discharging water - is to be avoided since the absence of water may cause the pump to run hot. This may cause considerable damage on the device.



Please make sure that the electrical plug connections are in the flood-proof area.



As long as the device is connected to the electrical mains, one must never reach with one's hands into the opening of the pump.

Please inspect the pump visually prior to each use. This applies in particular to the mains connection line and the mains plug. Make sure that all screws are firmly tightened, and verify the perfect condition of all connections. A damaged pump must not be used. In any case of damage, the pump has to be inspected by qualified service staff.

Each time the pump is put into operation, please make sure that the pump is set up securely and firmly standing. The pump can be operated optionally in automatic or manual operation. However, pumping the liquid down to the minimum intake level as indicated in the technical data is only possible with manual operation. With automatic operation, the lowest attainable residual water level corresponds to the cut-out level specified in the technical data.

7.1. Automatic operation



Especially in automatic operation, please take care that the pump is positioned vertically so as to ensure the free motion of the integrated float switch. Please assure yourself that the pump will cut out as the water level decreases and reaches the cut-out level.

The pump is equipped with an integrated float switch which will cause the unit to cut in or cut out as a function of the water level. If the water level reaches or drops below the cut-out level, the pump will cut out. If the water level reaches or raises above the starting level, the pump will cut in. The cut-in and cut-out levels are indicated in the technical data and cannot be altered.

For automatic operation, please set the lever on the pump to the "AO" position.

To put the unit into operation, please plug the mains plugs into a 230V AC socket. If the water level has reached or exceeded the cut-in level, the pump will start to run immediately.

To stop the operation of the pump, please pull the mains plug off the socket.

7.2. Manual operation

In manual operation, the integrated float switch is deactivated. This means that the pump will run permanently as long as it is connected to the electrical mains. This increases the risk of dry running which may cause severe damage to the unit as a result of overheating. So please do make sure that the pump is only operating as long as there is enough liquid left to be discharged by it. For manual operation, please set the lever on the pump to the "M" position.

To start the pump, please insert the mains plug in a 230 V AC socket. The pump will cut in immediately.

To stop the operation of the pump, please pull the mains plug off the socket.

7.3. Thermal motor protection

The electrical pumps of the T.I.P. INTEGRA series are equipped with an integrated thermal motor protection feature. In the case of overload, the motor will switch off independently and on again after cooling down. For possible causes and their elimination, please refer to the "Maintenance and troubleshooting" section.

8. Maintenance and troubleshooting



Prior to carrying out any maintenance work, the pump must be separated from the electrical mains. If you fail to separate the unit from mains, there is a risk of an inadvertent start of the pump.



We decline any liability for damage caused by inappropriate repair attempts. Any damage caused by inappropriate repair attempts will void all warranty claims.

Observing the conditions of use and the ranges of application of the present device will reduce the risk of possible operational malfunction and contribute to extend the lifetime of your unit. Sand and other abrasive matters contained in the liquid discharged will speed up the process of wearing and tearing and accelerate the drop in performance.

If the unit is operated properly, it will not require any maintenance.

To remove stubborn contamination or to clean the float, the pump pedestal (8) can be removed by loosening the screws (9) located at the bottom of the pump. Subsequently, you can clean the pump wheel (3) and the pump

wheel chamber (4). To clean the float (2), please hold the guiding rod (12) firmly, then remove the rubber lock (13). You can then remove the float and clean it together with the float chamber (11). After cleaning, please reattached the float to the guiding rod. Please note that the conically tapered end of the float has to point upwards, i.e. towards the top of the pump. Fasten the rubber lock again. Then reattach the pump pedestal and ensure the proper position of the O-ring (15).

To avoid any hazard, any further disassembly as well as the replacement of parts must only be done by the manufacturer or a by an authorised service provider.

Water left in the pump may freeze in case of frost and thus cause considerable damage. Therefore, the pump must be removed from the liquid being discharged and fully drained when temperatures are below the freezing point of the liquid. Please store the pump in a dry, frost-protected place.

In the case of malfunction, you should first of all check whether it was caused by an operating error or some other reason which cannot be attributed to a defect of the device - for instance a power failure.

The list below shows some possible malfunctions of the device, possible causes and tips on their elimination. All the measures referred to may only be carried out with the pump being separated from the electrical mains. If you yourself feel unable to eliminate any of these malfunctions, please contact the customer service department or your point of sales. Any repair beyond the scope specified below must only be performed by qualified staff. Please bear in mind that all warranty claims will become void in the case of damage caused by inappropriate repair attempts, and that we decline any liability for any ensuing damage.

MALFUNCTION	POSSIBLE CAUSE	ELIMINATION
1. The pump is not discharging any liquid, the motor is not running.	1. No current. 2. Thermal motor protection feature has triggered. 3. The capacitor is defective. 4. The pump wheel is blocked. 5. The floating switch is blocking (in automatic operation). 6. The floating switch is defective (in automatic operation).	Please use a device complying with GS (German technical supervisory authority) to check for the presence of voltage (safety information to be observed!). Please verify the correct position of the plug. 2. Separate the pump from the electrical mains, allow the system to cool down, eliminate cause. 3. Please contact the customer service department. 4. Eliminate blocking of pump wheel. 5. Unblock or clean floating switch. 6. Please contact the customer service department.
2. The motor is running, but the pump is not discharging any liquid.	1. The intake openings are clogged. 2. The pressure line is clogged. 3. Air penetrates into the pump body. 4. The min. suction level was fallen short of (in automatic operation). 5. Check valve (non-return valve) is blocked or defective.	1. Remove possible congestion. 2. Remove possible congestion. 3. Start pump several times so that the entire air will be driven out. 4. Make sure that the minimum suction level is not fallen short of; if necessary, adjust floating switch properly or make sure that it can move freely; in the case of a defective floating switch, please contact customer service. 5. Eliminate blocking of the check valve (non-return valve) or replace, if damaged.
3. The pump stops after a short time of operation because the thermal motor protection feature has triggered.	1. The electrical supply does not correspond to the information given on the type plate. 2. Pump or intake openings are blocked by solids. 3. Liquid is too viscous. 4. Temperature of the liquid is too high. 5. Pump is running dry.	1. Please use a device complying with GS (German technical supervisory authority) to check the voltage of the lines of the connection cord (safety information to be observed!). 2. Remove possible congestion. 3. Pump may not be suitable for this liquid. If feasible, the liquid should be thinned. 4. Make sure that the temperature of the liquid being pumped does not exceed the max. admissible value. 5. Eliminate causes of dry-running.
4. Intermittent or irregular operation.	1. Refer to section 1.4. 2. Refer to section 3.3. 3. Refer to section 3.4. 4. Mains voltage out of tolerance. 5. Motor or pump wheel defective.	1. Refer to section 1.4. 2. Refer to section 3.3. 3. Refer to section 3.4. 4. Make sure that mains voltage matches that indicated on the type plate. 5. Please contact the customer service department.
5. Water quantity discharged by pump is inadequate.	1. Refer to section 2.1. 2. Refer to section 2.2. 3. Worn pump wheel.	1. Refer to section 2.1. 2. Refer to section 2.2. 3. Please contact the customer service department.

MALFUNCTION	POSSIBLE CAUSE	ELIMINATION
6. The pump does not cut in or out in automatic operation.	1. The pump is out of vertical position so that the float switch cannot move freely. 2. Refer to section 1.5. 3. Refer to section 1.6.	1. Position the pump vertically 2. Refer to section 1.5. 3. Refer to section 1.6.

9. Warranty

The present device was manufactured and inspected according to the latest methods. The seller warrants for faultless material and workmanship in accordance with the legal regulations of the country in which the device was purchased. The warranty period begins with the day of the purchase and is subject to the provisions below: Within the period of warranty, all defects which are to be attributable to defective materials or manufacturing will be eliminated free of charge. Any complaints are to be reported immediately upon their detection.

The warranty claim becomes void in the case of interventions undertaken by the purchaser or by third parties.

Damage resulting from improper handling or operation, incorrect setting-up or storage, inappropriate connection or installation or Acts of God or other external influences are excluded from warranty.

Parts being subject to wear and tear, such as the pump wheel (impeller) and mechanical shaft seals are excluded from warranty.

All parts were manufactured using maximum care and high-quality materials and are designed for a long lifecycle. It should be understood, however, that the wear and tear depends on the kind of use, the intensity of use and the internals of maintenance. Complying with the installation and maintenance information contained in the present operating instructions will therefore considerably contribute to a long lifecycle of these wearing parts.

In case of complaints, we reserve the option of repairing or replacing the defective parts or replace the entire device. Replaced parts will pass into our property.

Claims for liquidated damages are excluded unless they are caused by wilful acts or negligence on the side of the manufacturer.

The warranty does not provide for any claims beyond those referred to above. The warranty claim has to be evidenced by the purchaser in the form of the submission of the sales receipt. The present warranty commitment is valid in the country in which the device was purchased.

Please note:

1. Should your device fail to function properly, please verify first whether an operating error or another cause is present which cannot be attributed to a defect of the device.

2. In case you have to take or send in your defective device for repair, please be sure to enclose the following documents:

- Sales receipt (sales slip).

- A description of the occurring defect (a description as accurate as possible will expedite the repair work).

3. In case you have to take or send in your defective device for repair, please remove any attached parts which do not belong to the original condition of the device. If any attached parts of this kind should be missing upon the return of the device, we shall not be liable for them.

10. How to order spare parts

The fastest, most simple and cheapest way of ordering spare parts is through the internet. On our www.tip-pumpen.de website you will find a convenient spare part shop where you can order spare parts with just a couple of clicks. In addition, this is also the place where we publish comprehensive information and valuable tips on our products and accessories, introduce new devices and present current trends and innovations in the range of pump technology.

11. Service

In the case of warranty claims or malfunction, please contact your point of sale.



For EC countries only

Please do not dispose of electrical appliances in the regular domestic waste!

According to the European Directive 2002/69/EC regarding waste electrical and electronic equipment and the implementation of that directive into national law, electrical devices have to be collected separately and disposed off in an environmental-suitable manner after the end of their life cycle. Should you have any questions, please contact your local waste disposal company.

Chère cliente, cher client,
 Félicitations pour votre achat de ce produit T.I.P. !
 Comme tous les produits T.I.P., ce produit a été développé en prenant compte des toutes dernières connaissances. La production et le montage de ce produit se font sur la base de la technologie des pompes la plus moderne et en utilisant des composants électriques, électroniques ou mécaniques les plus fiables pour garantir la haute qualité et la longévité de votre nouveau produit.
 Pour pouvoir jouir de tous les avantages techniques, prière de lire ce mode d'emploi soigneusement.
 Des illustrations explicatives se trouvent dans l'annexe de ce mode d'emploi.

Table de matières

1.	Avis de sécurité.....	1
2.	Secteur d'utilisation.....	1
3.	Données techniques.....	2
4.	Volume de livraison.....	2
5.	Installation.....	2
6.	Branchement électrique.....	3
7.	Mise en service.....	3
8.	Entretien et détection des pannes.....	4
9.	Garanti.....	6
10.	Commande des pièces de rechange.....	6
11.	Service.....	6
	Annexe: Illustrations	

1. Avis de sécurité

Veillez lire attentivement le mode d'emploi et vous familiariser avec les composants et l'utilisation correcte de ce produit. Le fabricant n'endosse pas la responsabilité en cas de dommages suite du non-respect des instructions et consignes. Les dégâts causés suite du non respect des instructions et consignes ne sont pas couverts par la garantie. Gardez ce mode d'emploi, il doit être transmis à tout usager à qui on aurait cédé la pompe.

Il est interdit aux enfants et aux personnes n'ayant pas lu ce mode d'emploi d'utiliser la pompe. Il faut surveiller les enfant pour être sûr qu'ils ne jouent pas avec la pompe. Les réglementations en vigueur dans différents pays limitent peut-être l'âge de l'usager et il faut les respecter inconditionnellement.

Il est interdit aux personnes souffrant d'une déficience physique, sensorielle ou mentale et aux personnes ne possédant pas une expérience suffisante et/ou les connaissances nécessaires, d'utiliser l'appareil à moins d'être encadrées par une personne responsable de leur sécurité ou de recevoir de cette personne des instructions sur la manière d'utiliser l'appareil.

Faites particulièrement attention aux indications précédées des symboles suivants:



Avertissement que le non-respect de l'instruction comporte un risque très grave pour les personnes et les biens.



Le non-respect de cette instruction peut entraîner une décharge électrique susceptible de provoquer des blessures et/ou des dégâts matériels.

Vérifiez que la pompe n'ait pas subi de dommage au cours du transport. En cas de dommages éventuels, prévenez le distributeur sous huitaine à compter de la date d'achat.

2. Secteur d'utilisation

Les pompes submersibles pour eau claire de T.I.P. sont des électro-pompes pour débiter l'eau claire, propre ou peu sale qui contient des corps solides jusqu'à la dimension maximale mentionnée dans les données techniques. Ces produits de haute qualité avec leurs caractéristiques convaincants ont été développé pour le drainage et le pompage des liquides.

Les domaines d'emploi typiques des pompes submersibles pour eau claire sont: vidanges des étangs, des bassins, réservoirs ainsi que le roulement d'eau de pluie ou d'infiltration. Les pompes de la série T.I.P. INTEGRA sont spécialement adaptées pour une utilisation dans les cuves de drainages étroites avec la sortie de pompe verticale et le commutateur flottant intégré.

Les pompes submersibles pour eau claire de T.I.P. sont conçues pour une installation temporaire ou fixe.

La pompe n'a pas été conçue pour les fontaines d'intérieur, les aquariums etc.

Ce produit est conçu pour une utilisation privée domestique et non pour des fins commerciales ou industrielles ou pour le pompage-turbinage permanent.

Ces produits ont été développé pour l'emploi privé et non pas pour l'emploi industriel ou pour la marche continue.

Si vous utilisez la pompe dans un étang il faut prendre soin de ne pas aspirer des poissons etc.



Ne véhiculer ni eau salée, ni matières fécales, ni produits inflammables, corrosifs, explosifs ou d'autre liquides dangereuses. Le débit ne doit dépasser la température maximale (cette température est indiquée dans les données techniques).



Dans la pompe sont employé des lubrifiants qui au cas d'un emploi inadéquat ou d' un endommagement peuvent polluer le liquide pompé. Les lubrifiants utilisés sont biodégradables et ne sont pas nuisibles à la santé.

3. Données techniques

Modèle	INTEGRA 8000
Tension de réseau/ Fréquence	220 -240 V ~ 50 Hz
Puissance absorbée	300 Watt
Type de protection	IP X8
Raccord de refoulement	AG 41,91 mm (1 ¼ ")
Débit maximum (Q_{max}) ¹⁾	8.000 l/h
Pression maxi.	0,7 bar
Hauteur d'élévation maxi. (H_{max}) ¹⁾	7 m
Profondeur maximum d'immersion ∇	7 m
Dimension maximum des corps solides pompés	5 mm
Température maxi. du liquide pompé (T_{max})	35 °C
Nombre maximum de démarrages par heure	30, uniformément reparti
Longueur du câble de raccordement	10 m
Type de câble	H05RN-F
Poids (net)	ca. 4,6 kg
Niveau d'auto-aspiration minimum en mode manuel (A) ²⁾	10 mm
Niveau d'aspiration minimum en mode manuel (B) ²⁾	2 mm
Niveau initial en mode automatique (C) ²⁾	125 mm
Niveau de mise hors circuit en mode automatique (D) ²⁾	50 mm
Dimensions (L x P x H)	23 x 18 x 28 cm
Numéro article	30166

¹⁾ Les prestations maxi ont été évalué à condition d'une sortie libre et non réduite.

²⁾ Les données entre parenthèses se réfèrent aux illustrations à la fin de ce mode d'emploi.

4. Volume de livraison

Le présent produit est livré avec les éléments suivants :

Une pompe avec câble de raccordement, un raccord multidimensionnel, un clapet anti-retour pré-monté sur le raccord de pression, un mode d'emploi.

Vérifiez que la livraison est complète. En fonction de la destination prévue, d'autres accessoires peuvent être nécessaires (cf. chapitres "Installation" et "Commande de pièces détachées").

Conservez si possible l'emballage jusqu'à l'échéance de la garantie. Débarrassez-vous des matériaux d'emballage dans le respect des règles de protection de l'environnement. Les matériaux utilisés sont totalement recyclables.

5. Installation

5.1. Avis généraux



Pendant l'installation la pompe ne doit pas être connectée au réseau électrique.



La pompe et tout le système de raccordement doivent être à l'abri du gel.

Tous les branchements doivent être absolument étanches, parce que des tuyaux qui fuient altèrent le rendement de la pompe et peuvent mener à des dommages considérables. Le cas échéant utilisez un matériau approprié pour que le montage soit hermétique.

Évitez de serrer les fermetures trop fortement cela pourra les endommager. Assurez-vous que tous les branchements à vis sont hermétiques. Cependant il faut éviter un effort excessif au serrage des branchements à vis ou d'autres composants. En installant les branchements il faut veiller à ce qu'il n'y ait pas de vibrations ou tensions. De même, les lignes de rattachements ne doivent pas avoir des plis ou des contre-pentes.

5.2. Installation de la conduite de refoulement

La conduite de refoulement transporte le liquide de la pompe au point de prélèvement. Pour éviter des pertes d'écoulement il est recommandé d'utiliser une conduite de refoulement assez grande préférablement conforme à la dimension de la sortie de la pompe.

Pour faciliter l'installation, l'appareil est livré avec un raccord multidimensionnel (10) qui permet les variantes de raccordement suivantes: raccord de filetage mâle de 26,44 mm (1 "), raccord de flexible avec un diamètre intérieur de 25 mm et de 32 mm.

Lors de l'utilisation du filetage extérieur ou du raccord de tuyau de 38 mm, les pièces étroites inutiles du raccord multidimensionnel sur les points de coupe prévus doivent être séparées comme expliqué ci-dessous (voir figure) :

a - Filetage extérieur de 33,25 mm (1 ")

b - Raccord de tuyau de 38 mm

c - Filetage extérieur de 41,91 mm (1 ¼ ").

L'utilisation d'une scie à lame coulissante est recommandée pour le retrait des pièces inutiles.

Effectuez l'adaptation si nécessaire avant de placer le raccord multidimensionnel sur le clapet de retenue situé sur le raccord de pression de la pompe.

En cas de retrait du clapet de retenue, la pompe doit être placée à nouveau sur le raccord de pression pour l'installation de la conduite de pression et la mise en service de la pompe. Pour monter le clapet de retenue, placez d'abord le clapet avec le fermoir rabattable desserré sur le raccord de pression de la pompe. L'inscription « UP » se situe sur la partie supérieure du fermoir rabattable qui s'ouvre vers le haut (dans la direction de la conduite de pression). Fixez ensuite le raccord multidimensionnel sur le raccord de pression de la pompe. Le clapet de retenue d'abord placé de manière desserré est ainsi fixé.

5.3. Installation fixe

Dans le cas d'une installation fixe des tuyaux rigides sont idéaux. Dans ce type d'installation, la conduite de refoulement devrait être équipée d'un clapet anti-retour juste après la sortie de la pompe afin d'éviter tout retour de liquide après la mise hors circuit de la pompe. Les pompes de la série INTEGRA sont toutes livrées en série avec un clapet anti-retour de ce genre qui est pré-monté sur le raccord de pression. Pour faciliter l'entretien il est conseillé d'installer une soupape d'arrêt derrière la pompe et la soupape de retenue. L'avantage est que lors d'un démontage de la pompe la conduite de refoulement ne desamorce pas (à cause de la fermeture de la soupape d'arrêt).

5.4. Positionnement de la pompe

En positionnant la pompe il faut veiller à la profondeur d'immersion maximale pour ne pas la dépasser. De même il faut pas rester inférieur au niveau de l'auto-aspiration. Pendant le fonctionnement le niveau d'eau peut baisser jusqu'au niveau de siphonnage.

Placez la pompe sur un sol ferme. Ne mettez pas la pompe sur le sable ou les cailloux. Prenez garde que la pompe ne puisse pas tomber ou s'enfoncer dans le sol couvrant ainsi les ouvertures d'aspiration. Il faut éviter l'aspiration de sable, de la boue etc.

Pour positionner, soulever et porter la pompe il faut exclusivement utiliser la poignée. Le cas échéant utilisez le filin qu'il faut attacher à la poignée pour la descendre et monter. Il ne faut jamais utiliser le tuyau, le câble d'alimentation ou le câble de l'interrupteur flottant pour positionner, soulever ou porter la pompe.

6. Branchement électrique

La pompe dispose d'un câble de raccordement au réseau avec fiche. Câble et fiche ne doivent être échangés que par du personnel spécialisé pour éviter des dommages. Ne portez pas la pompe par le câble et n'utilisez pas le câble pour débrancher l'appareil. Protégez la pompe contre le chaud, l'huile et les angles vifs. Raccordez uniquement l'appareil à une prise secteur avec contact de protection installée correctement et facile d'accès. La prise secteur doit rester accessible après le raccordement afin de pouvoir retirer la fiche secteur rapidement en cas de besoin.



La tension du réseau présente doit correspondre aux valeurs citées dans les caractéristiques techniques. La personne responsable de l'installation doit s'assurer que le branchement électrique possède une mise à la terre conforme aux normes.



Le réseau électrique doit être équipé d'un disjoncteur différentiel à haute sensibilité: $\Delta = 30 \text{ mA}$ (DIN VDE 0100-739).



Les câbles de rallonge ne doivent pas avoir une section inférieure à celle de la tuyauterie en caoutchouc avec l'abréviation H07RN-F (3 x 1,0 mm²) selon VDE. La fiche et les raccords doivent être protégés des éclaboussures d'eau.

7. Mise en service



Pendant le fonctionnement de la pompe il est interdit que des personnes soient dans l'eau.



La pompe ne doit être utilisée que pour les caractéristiques indiquées sur la plaque.



La marche à vide - le fonctionnement de la pompe sans eau - doit être évité parce que la manque d'eau occasionne la marche à chaud de la pompe et cela peut causer des dégâts.



Vérifiez que les fiches se trouvent dans un endroit sûr où ils sont à l'abri des inondations.



Il est absolument interdit de mettre les mains dans l'ouverture de la pompe quand l'appareil est branché au réseau.

Avant d'utiliser la pompe, soumettez la pompe à un contrôle visuel (surtout les câbles et la fiche). Assurez-vous que les vis sont bien serrées et que tous les branchements sont en ordre. Si la pompe est endommagée elle ne doit pas être utilisée. Dans ce cas faites vérifier la pompe exclusivement par le service après-vente spécialisé. A chaque mise en marche il faut vérifier que la pompe est installée d'une manière stable et sûre.

La pompe permet au choix un fonctionnement automatique ou un fonctionnement manuel. Il n'est possible de pomper le liquide jusqu'au niveau minimum d'aspiration indiqué dans les données techniques que dans le mode manuel. Dans le mode automatique, le niveau d'eau résiduel le plus bas pouvant être atteint correspond au niveau de mise hors circuit mentionné dans les données techniques.

7.1. Mode automatique



Il faut veiller impérativement, notamment en mode automatique, à ce que la pompe se trouve dans une position verticale afin que l'interrupteur à flotteur intégré puisse bouger librement. Assurez-vous que la pompe s'arrête lorsque le niveau d'eau baisse et que le niveau de mise hors circuit est atteint.

La pompe possède un interrupteur à flotteur intégré qui – en fonction du niveau d'eau – entraîne une mise hors circuit et une mise en circuit automatiques de l'appareil. Si le niveau d'eau atteint ou descend en-dessous du niveau de mise hors circuit, la pompe s'arrête. Si le niveau d'eau atteint ou passe au-dessus du niveau initial, la pompe se met en marche. Le niveau initial et le niveau de mise hors circuit figurent dans les données techniques et ne peuvent pas être modifiés.

Pour passer dans le mode automatique, mettez le levier se trouvant sur la pompe dans la position «AO».

Pour faire démarrer la pompe il faut mettre la fiche dans une prise de 230 V de courant alternatif. Si le niveau d'eau atteint ou dépasse celui de la mise en marche, la pompe démarre.

Pour arrêter la pompe enlevez la fiche de la prise.

7.2. Mode manuel

Lorsque la pompe fonctionne dans le mode manuel, l'interrupteur à flotteur intégré est désactivé ce qui signifie – tant que l'appareil est relié au réseau électrique – que la pompe tourne en continu. Ce type de fonctionnement accroît le risque de marche à sec qui peut entraîner de graves dommages sur l'appareil en raison de la surchauffe. Veillez par conséquent impérativement à ce que la pompe ne fonctionne que lorsqu'elle refoule une quantité suffisante de liquide.

Pour passer dans le mode manuel, placez le levier de la pompe sur «M».

Enfoncez la fiche dans une prise de courant alternatif de 230 V pour la mise en marche. La pompe démarre immédiatement.

Pour arrêter la pompe enlevez la fiche de la prise.

7.3. Disjoncteur thermique

Les pompes de la série T.I.P. INTEGRA disposent d'une protection intégrée thermique du moteur. En cas de surcharge le moteur s'éteint automatiquement et redémarre après avoir refroidi. Pour les causes possibles et la réparation voir chapitre "Entretien et détection des pannes".

8. Entretien et détection des pannes



Avant d'effectuer toute opération d'entretien, débranchez la pompe du réseau électrique. Si la pompe n'est pas débranchée on court le risque d'un démarrage involontaire de la pompe.



La garantie du fabricant ne couvre aucun dégât occasionné par des manipulations inadéquates.

Le respect des conditions d'emploi et des domaines d'utilisation réduit le risque de dérangements et aide à prolonger la durée de vie de votre appareil. Les matières abrasives comme le sable dans le liquide accélèrent l'usure et diminuent les performances de la pompe.

La pompe n'a pas besoin d'entretien si utilisée de manière adéquate. Le cas échéant il faut nettoyer les parts hydrauliques.

Veillez à retirer le clapet de retenue avant le rinçage à contre-courant. Pour éliminer les saletés tenaces, le pied de la pompe (8) peut être retiré en dévissant les 5 vis (9). Le rotor de la pompe (3) et la chambre du rotor de

pompe (4) peuvent ensuite être nettoyés. Si le commutateur flottant de votre pompe ne fonctionne plus correctement en mode automatique, il est possible qu'il soit obstrué par des particules de poussière. Dans ce cas, placez le levier de sélection pour le fonctionnement manuel ou automatique (15) en position A (mode automatique). Placez ensuite le levier de sélection (14) avec une légère pression par le haut en position « O » (Ouvrir). Le cache du commutateur flottant peut désormais être rabattu vers l'extérieur. Après avoir dégagé le flotteur (2) des éventuelles saletés, procédez dans l'ordre inverse pour fixer à nouveau le cache du commutateur flottant.

Pour éviter des risques, tout autre démontage ou remplacement des parts doit être fait par le fabricant ou un technicien spécialisé.

Le gel peut causer des dégâts considérables si l'eau dans la pompe gèle. C'est pourquoi il faut vider la pompe complètement quand la température baisse jusqu'au point de congélation. Rangez la pompe dans un endroit sec, à l'abri du gel.

En cas de panne vérifiez s'il s'agit d'une manipulation inadéquate ou d'une autre cause qui n'est pas dû à un défaut de la pompe, p. ex. une panne électrique.

Dans la liste suivante vous trouvez des pannes possibles, les causes et des conseils pour la réparation. Toutes les mesures doivent être effectuées quand la pompe est débranchée du réseau électrique. Si vous ne pouvez pas réparer la pompe vous-même, contactez votre revendeur ou le service après-vente. Des réparations importantes ne doivent être effectuées que par du personnel spécialisé. Veuillez bien noter que nous n'engageons pas notre responsabilité en cas de dégâts causés par des manipulations inadéquates.

PANNES	CAUSE POSSIBLE	SOLUTIONS
1. La pompe ne refoule pas.	<ol style="list-style-type: none"> Absence d'alimentation. Intervention de la protection thermique du moteur. Condensateur est défectueux. La roue de roulement est bloquée. Interrupteur à flotteur bloqué (dans le mode automatique). L'interrupteur de niveau est en panne (dans le mode automatique). 	<ol style="list-style-type: none"> Vérifier avec un appareil conforme à la norme GS (sécurité certifiée) la présence d'une tension (respecter les consignes de sécurité!). Vérifier également si la fiche est correctement enfoncée. Débranchez la pompe, laissez refroidir le système, réparez la panne. Contactez le service après-vente. Enlevez l'encombrement. Dégager l'interrupteur à flotteur ou le nettoyer. Contactez le service après-vente.
2. Le moteur tourne mais la pompe ne refoule pas de liquide.	<ol style="list-style-type: none"> L'orifice d'aspiration est bouché. La conduite de refoulement est bouchée Entrée d'air dans la boîte de la pompe. Le niveau d'aspiration n'est pas atteint (dans le mode manuel). Clapet anti-retour bloqué ou défectueux 	<ol style="list-style-type: none"> Enlevez l'encombrement Enlevez l'encombrement. Faite démarrer la pompe plusieurs fois pour la vider d'air Prenez soin que le niveau d'aspiration soit atteint. Enlevez l'encombrement de la soupape de retenue ou remplacez-la.
3. La pompe s'arrête après une courte période de fonctionnement à cause de l'intervention du protecteur thermique.	<ol style="list-style-type: none"> L'alimentation n'est pas conforme aux données de la plaque. Des corps solides bloquent la pompe ou l'orifice d'aspiration. Le liquide est trop épais. Température du liquide est trop élevée. Marche à sec de la pompe. 	<ol style="list-style-type: none"> Contrôler au moyen d'un appareil conforme à la norme GS (sécurité certifiée) la présence d'une tension dans les conduites du câble de raccordement (respecter les consignes de sécurité!). Enlevez le blocage. La pompe n'est pas apte à ce liquide. Diluez le liquide. Vérifiez que la température du liquide pompé ne dépasse pas les valeurs maximales. Éliminez les cause de la marche à sec.
4. La pompe se met en marche et s'arrête trop fréquemment.	<ol style="list-style-type: none"> Voir point 1.4. Voir point 3.3. Voir point 3.4. La tension du réseau est hors tolérance. Moteur ou roue de roulement en panne. 	<ol style="list-style-type: none"> Voir point 1.4. Voir point 3.3. Voir point 3.4. Prenez soin que la tension du réseau corresponde aux données indiquées sur la plaque. Contactez le service après-vente.
5. La pompe refoule une quantité trop faible	<ol style="list-style-type: none"> Voir point 2.1. Voir point 2.2. La roue est usée. 	<ol style="list-style-type: none"> Voir point 2.1. Voir point 2.2. Contactez le service après-vente.
6. La pompe ne démarre pas ou ne s'arrête pas dans le mode automatique.	<ol style="list-style-type: none"> La pompe n'étant pas placée à la verticale, l'interrupteur à flotteur est gêné dans ses mouvements. Voir point 1.5. Voir point 1.6. 	<ol style="list-style-type: none"> Mettre la pompe à la verticale. Voir point 1.5. Voir point 1.6.

9. Garanti

Cet appareil a été construit et contrôlé selon les méthodes les plus modernes. Le revendeur garantit un état parfait du matériel et une fabrication parfaite conforme à la législation du pays dans lequel l'appareil a été acheté. La garantie commence le jour de l'achat aux conditions suivantes:

Durant la période de garantie, toutes les déficiences causées par des défauts de fabrications ou de matériel sont réparées gratuitement. Les réclamations doivent être faites directement après la constatation.

Le droit de garantie est annulé dans le cas d'intervention de la part de l'acquéreur ou de tiers. Des dommages causés par des manipulations ou des opérations inadéquates, de mise en fonctionnement ou de conservation erronées, de branchement ou d'installation inadéquates ou par force majeure ou d'autres facteurs extérieurs ne sont pas couverts par la garantie.

Les pièces d'usure comme la roue de roulement et les garnitures mécaniques d'étanchéité sont exclus de la garantie.

Tous les composants sont produits avec le plus grand soin et sont construits avec des matériaux de première qualité et conçus pour une longue durée. L'usure est cependant sujette au type d'utilisation, à la fréquence d'usage et aux intervalles d'entretien. C'est pourquoi les instructions d'installation et d'entretien contenues dans le présent mode d'emploi contribuent de manière décisive à la longévité des pièces sujettes à l'usure.

Nous nous réservons le droit, en cas de plaintes, de réparer les pièces défectueuses ou de les remplacer ou d'échanger l'appareil. Les pièces échangées deviennent notre propriété.

Il n'y aura aucun droit aux dommages et intérêts, pour autant qu'il n'y ait pas eu intention de nuire ou négligence grave de la part du fabricant.

La garantie ne permettra aucun autre recours. Le recours à la garantie doit être prouvé par l'acquéreur sur présentation de la facture. Cette promesse de garantie est valable dans les pays dans lequel vous avez acheté l'appareil.

Renseignements:

1. Dans le cas où votre appareil ne fonctionne plus, vérifiez tout d'abord si d'autres raisons, comme une interruption de l'alimentation électrique ou une manipulation inadéquate en peuvent être la cause.
2. Dans le cas d'une réparation: Veuillez à ce que l'appareil défectueux soit accompagné des documents suivants:
 - Facture
 - Description de la panne (Une description aussi précise que possible accélère la réparation).
3. Avant d'envoyer votre appareil, enlevez tous les accessoires qui ne font pas partie des composants originaux fournis avec la pompe. Nous n'endossons pas la responsabilité au cas où ces accessoires manquent à la remise de la pompe.

10. Commande des pièces de rechange

La méthode la plus simple de commander les pièces de rechange est par internet. Notre site www.tip-pumpen.de a un magasin confortable ce qui vous permet de faire une commande de pièces de rechange simplement en cliquant. En plus nous y publions des informations détaillées et des conseils importants concernant nos produits et accessoires. Nous y présentons des nouveautés (et produits nouveaux), des trends et des innovations de la technique des pompes

11. Service

En cas de demande d'intervention de la garantie ou de pannes, veuillez contacter votre revendeur.



Pour les pays européens uniquement.

Ne jetez pas les appareils électriques/électroniques à la poubelle!

Conformément à la directive européenne 2002/96/CE sur les anciens équipements électriques et électroniques et son application dans la législation nationale, les appareils usagés de ce type doivent faire l'objet d'une collecte séparée pour être recyclés dans le respect des règles de protection de l'environnement. Si vous avez des questions, veuillez vous adresser à votre service local de traitement des déchets.

Gentile Cliente,
 Complimenti per l'acquisto del Suo nuovo prodotto T.I.P.!
 Come ogni nostro prodotto anche questo è concepito sulla base delle ultime conoscenze tecnologiche. Fabbricazione e montaggio del macchinario rispondono alle più moderne tecniche di pompaggio e con l'utilizzo dei più affidabili componenti elettrici, elettronici e meccanici vengono assicurate al Suo nuovo prodotto un'ottima qualità e una lunga durata. Per poter approfittare di tutti i vantaggi tecnici, si prega di leggere attentamente le istruzioni d'uso. In appendice sono presenti illustrazioni esplicative.

Indice

1.	Norme di sicurezza generali.....	1
2.	Campo di applicazione.....	1
3.	Dati tecnici	2
4.	Contenuto della confezione.....	2
5.	Installazione	2
6.	Allacciamento elettrico	3
7.	Messa in funzione	3
8.	Manutenzione e suggerimenti in caso di guasto	4
9.	Garanzia	5
10.	Ordinazione di pezzi di ricambio	6
11.	Assistenza.....	6
	Appendice: Illustrazioni	

1. Norme di sicurezza generali

Leggere attentamente le istruzioni e prendere pratica con i dispositivi di comando e con l'utilizzo regolamentare del prodotto. Non si risponde di danni provocati dall'inosservanza di avvertenze e disposizioni contenute in tali istruzioni. Danni provocati da un'inosservanza di avvertenze e disposizioni contenute in tali istruzioni non sono coperti da garanzia. Conservare con cura queste istruzioni e consegnarle insieme al macchinario ad un eventuale possessore successivo.

Bambini e persone non autorizzate all'accesso delle istruzioni non possono usare il macchinario. Tenere lontano dalla portata dei bambini. Si prega di osservare strettamente le regole di alcuni Paesi che prevedono un limite di età dell'utente.

L'apparecchio non è destinato ad essere usato da persone con ridotte capacità fisiche, sensoriali o mentali o sprovviste di esperienza e/o conoscenza, a meno che non siano vigilate o istruite in merito all'uso da personale competente. Si prega di prestare attenzione alle seguenti indicazioni e avvertenze con i seguenti simboli:



Un'inosservanza di questa avvertenza può essere pericolosa e provocare danni a persone e/o cose.



L'inosservanza di tali istruzioni può essere causa di scariche elettriche con possibili danni a cose e/o persone.

Controllare che il macchinario non abbia subito danni durante il trasporto. In caso di danno informare immediatamente il rivenditore - al più tardi entro 8 giorni dalla data d'acquisto.

2. Campo di applicazione

Le pompe ad immersione per acque limpide T.I.P. sono elettropompe molto efficienti per il pompaggio di acqua limpida, pulita o leggermente sporca - contenenti impurità di grandezza contenuta entro i limiti massimi indicati nei dati tecnici. Questi prodotti di alta qualità e dalle convincenti prestazioni sono concepiti per le molteplici esigenze di drenaggio e travaso di liquidi.

I tipici campi di impiego delle pompe ad immersione per acque limpide sono: svuotamento di laghetti, vasche e serbatoi e convogliamento di acqua piovana e di percolazione. Le pompe della serie T.I.P. INTEGRA sono adatte in particolare per l'impiego in pozzi di drenaggio stretti, grazie all'uscita verticale delle pompe e all'interruttore a galleggiante. Le pompe ad immersione per acque limpide T.I.P. sono adatte per installazioni fisse o temporanee. La pompa non è adatta per l'utilizzo in piccole fontanelle decorative per interni, acquari o campi d'impiego simili. Questo prodotto è idoneo per uso privato in ambiente domestico e non per utilizzo commerciale/industriale o per uso prolungato a circolazione continua.

Questo prodotto è stato concepito per uso privato e non per scopi industriali o per funzionamento in continuo.

Per l'impiego in un laghetto, adottare le misure necessarie onde evitare l'aspirazione di fauna presente.



La pompa non è adatta al pompaggio di acqua salata, feci, liquidi infiammabili, corrosivi, esplosivi e comunque pericolosi. Il liquido pompato non può superare la temperatura massima indicata nei dati tecnici.



Nella pompa venono impiegati dei lubrificanti che conseguentemente ad un uso improprio o a causa di guasti del macchinario possono contaminare il liquido pompato. I lubrificanti adottati sono biodegradabili e atossici.



3. Dati tecnici

Modello	INTEGRA 8000
Tensione rete/frequenza	220 - 240 V ~ 50 Hz
Potenza nominale	300 Watt
Grado di protezione	IP X8
Attacco di mandata	41,91 mm (1 ¼"), filettatura esterna
Portata massima (Q_{max}) ¹⁾	8.000 l/h
Pressione massima	0,7 bar
Prevalenza massima (H_{max}) ¹⁾	7 m
Massima profondità di immersione ∇	7 m
Grandezza massima di impurità pompabili	5 mm
Temperatura massima del liquido pompato (T_{max})	35 °C
Max. numero di accensioni in un'ora	30, regolarmente distribuite
Lunghezza del cavo di collegamento	10 m
Modello del cavo di collegamento	H05RN-F
Peso (netto)	ca. 4,6 kg
Livello minimo di adescamento (funzionamento manuale) (A) ²⁾	10 mm
Livello minimo di aspirazione (funzionamento manuale) (B) ²⁾	2 mm
Livello di avviamento (funzionamento automatico) (C) ²⁾	125 mm
Livello di arresto (funzionamento automatico) (D) ²⁾	50 mm
Dimensioni (L x P x H)	23 x 18 x 28 cm
Numero articolo	30166

¹⁾ I valori massimi riportati delle prestazioni si riferiscono a piena attività del macchinario.

²⁾ I dati tra parentesi si riferiscono alle illustrazioni esplicative poste in appendice al termine delle istruzioni.

4. Contenuto della confezione

Nella confezione è incluso:

N. 1 pompa con cavo di alimentazione, N. 1 raccordo porta gomma multiplo, N. 1 valvola di ritegno già installata sulla bocca di mandata, N. 1 manuale d'uso.

Controllare l'integrità della confezione. Ulteriori accessori sono disponibili su richiesta (vedi i capitoli „Installazione“, e „Ordine pezzi di ricambio“).

Se possibile conservare l'imballaggio fino alla scadenza della garanzia. Smaltire il materiale dell'imballaggio nel rispetto dell'ambiente. I materiali usati sono completamente riciclabili.

5. Installazione

5.1. Installazione: indicazioni generali



Durante il processo di installazione assicurarsi che il macchinario non sia collegato alla corrente elettrica.



Proteggere dal gelo la pompa e tutti gli attacchi del sistema.

Tutte gli attacchi delle condutture devono essere assolutamente ermetici, poiché eventuali perdite delle condutture compromettono le prestazioni della pompa e possono provocare danni notevoli. Impiegare quindi guarnizioni e materiale isolante di qualità, affinché al termine del montaggio il sistema risulti a perfetta tenuta d'aria. Evitare di avvitare le parti tra loro con forza eccessiva o forzature che potrebbero provocare danni. Durante la posa delle condutture di collegamento prestare attenzione che nessun peso, oscillazione o tensione agiscano sulla pompa. Le condutture di collegamento inoltre non devono presentare alcuna piega o inclinazione.

5.2. Installazione della condotta forzata o di mandata

La condotta forzata permette il trasporto del liquido dalla pompa al punto di prelevamento. Per evitare perdite di corrente di flusso si consiglia l'uso di una condotta forzata di dimensioni piuttosto grandi - ideali sono quelle corrispondenti all'uscita della pompa.

Per facilitare l'installazione nella confezione è incluso un raccordo porta gomma multiplo (10) dotato delle seguenti possibilità di attacco: raccordo filettato maschio di 41,91 mm (1 ¼"), 33,25 mm (1"), raccordo femmina di 25 mm e diametro interno di 38 mm.

In caso di utilizzo di presa esterna o di allacciamento di tubi di 38 mm, le parti strette non necessarie degli attacchi multidimensionali devono essere rescisse nei punti di taglio previsti come segue (vedi figura):

a - Presa esterna di 33,25 mm (1 " filettatura esterna)

b - Allacciamento dei tubi di 38 mm

c - Presa esterna di 41,91 mm (1 ¼ " filettatura esterna).

Per l'asportazione delle parti non necessarie, si raccomanda l'uso di una sega per uso domestico.

Eventualmente eseguire i necessari adattamenti, prima di connettere gli attacchi multidimensionali alla valvola anti-ritorno, che viene posizionata sull'allacciamento della pressione della pompa.

Qualora la valvola di non ritorno sia staccata, deve essere di nuovo riposizionata sull'allacciamento della pressione, nel corso dell'installazione dei condotti in pressione e della messa in funzione della pompa. Per montare la valvola di non ritorno per prima cosa allentare la chiusura automatica della valvola sull'allacciamento della pressione della pompa. La dicitura "UP" si trova sulla parte superiore della chiusura automatica, che per essere aperta deve essere spostata verso l'alto - nella direzione dei condotti in pressione. Fissare poi il terminale del raccordo di collegamento multidimensionale all'allacciamento della pressione della pompa. La valvola di non ritorno precedentemente allentata viene in tal modo fissata.

5.3. Installazione fissa

In caso di installazione fissa, le tubature rigide sono ideali da impiegare per la condotta forzata. In questo caso è necessario installare una valvola di ritegno sulla tubazione di mandata direttamente all'uscita della pompa in modo che all'arresto non vi sia corrente di ritorno. Le pompe della serie INTEGRA vengono fornite con valvola di ritegno installata sulla tubazione di mandata. Per facilitare i lavori di manutenzione si consiglia inoltre l'installazione di una valvola di bloccaggio dietro alla pompa e alla valvola antiriflusso. In questo modo chiudendo la valvola di bloccaggio, in caso di smontaggio della pompa, la condotta forzata non si svuota.

5.4. Posizionamento della pompa

Nel posizionare la pompa bisogna prestare attenzione che il valore massimo di immersione specificato nei dati tecnici non venga superato. Allo stesso modo il valore minimo di autoadescamento non può essere superato. Durante l'attività della pompa, il livello dell'acqua si può ridurre fino al livello minimo di adescamento.

Posizionare la pompa su una base rigida, non su pietre o sabbia. Prestare bene attenzione che durante il posizionamento la pompa non cada o che le sue bocche di aspirazione possano sprofondare nel terreno.

L'aspirazione di sabbia, fango, o altre materie simili deve essere evitata.

Per posizionare, sollevare e portare la pompa servirsi esclusivamente dell'impugnatura. Per il sollevamento inoltre, utilizzare una specifica fune di sollevamento da fissare all'impugnatura stessa. Per qualsiasi manovra della pompa non usare in alcun caso il tubo flessibile di mandata, il cavo di alimentazione o il cavo dell'interruttore flottante.

6. Allacciamento elettrico

Il macchinario è fornito di un cavo di alimentazione e una presa. Cavo di alimentazione e presa possono essere sostituiti solo da personale qualificato per evitare minacce di pericolo. Non trasportare la pompa per il cavo e non utilizzarla per tirare la spina dalla presa di corrente. Proteggere spina e cavo di alimentazione dal calore, olio, e spigoli vivi. Allacciare l'apparecchio solo ad una presa regolarmente installata con messa a terra e facilmente accessibile. La presa deve rimanere facilmente accessibile anche dopo l'allacciamento, in modo che possa essere velocemente estratta in caso di necessità.



La tensione di rete disponibile deve essere conforme ai valori indicati nelle caratteristiche tecniche. Il responsabile dell'installazione dovrà accertarsi che l'impianto elettrico sia dotato di un collegamento a terra conforme alle normative vigenti.



L'allacciamento elettrico deve essere dotato di un interruttore differenziale ad alta sensibilità: $\Delta = 30 \text{ mA}$ (DIN VDE 0100-739).



I cavi di prolungamento non devono avere una sezione inferiore ai cavi in gomma di tipo H07RN-F (3 x 1,0 mm²) conformemente a VDE. La spina e gli allacci devono essere protetti da spruzzi d'acqua.

7. Messa in funzione



Durante il funzionamento della pompa nessuno deve trovarsi in acqua.



La pompa deve essere usata esclusivamente come descritto sulla targhetta.



Il funzionamento a secco - la pompa è in funzione senza pompare acqua - deve essere evitato, poiché la scarsità o mancanza di acqua provoca il surriscaldamento della pompa, che potrebbe causare danni notevoli al motore.



Assicurarsi che tutti i connettori elettrici non possano mai venire sommersi.



È assolutamente vietato introdurre le mani nell'apertura della pompa quando il macchinario è collegato alla corrente elettrica.

Prima di ogni utilizzo controllare la pompa, in particolare i cavi di alimentazione e le spine. Accertarsi che le viti non siano allentate e che gli tutti attacchi e allacciamenti siano in condizioni perfette. Una pompa danneggiata non deve essere utilizzata. In caso di guasto la pompa deve essere controllata da personale qualificato. Al momento di ogni messa in funzione bisogna assolutamente assicurarsi che la pompa sia stata posizionata in modo sicuro e stabile.

È possibile scegliere tra funzionamento automatico e manuale. Il livello di aspirazione massimo indicato nei dati tecnici viene raggiunto soltanto con il funzionamento manuale. In caso di funzionamento automatico la pompa si arresta al raggiungimento del più basso livello d'acqua possibile.

7.1. Funzionamento automatico



Soprattutto nel funzionamento automatico è necessario accertarsi che la pompa sia in posizione verticale in modo tale che l'interruttore a galleggiante integrato possa muoversi liberamente. Assicurarsi che la pompa si spenga quando l'acqua scende al livello che corrisponde all'altezza di arresto.

La pompa è dotata di un interruttore a galleggiante integrato che – a seconda del livello dell'acqua – arresta o avvia automaticamente l'apparecchio. Quando l'acqua raggiunge o risulta inferiore al livello di arresto la pompa si disattiva. Al contrario quando l'acqua raggiunge o supera il livello di avviamento la pompa si attiva. Il livello di avviamento e quello di arresto sono indicati nella sezione 'Dati tecnici' e sono invariabili.

Per attivare il funzionamento automatico sollevare la leva „AO“ posta sulla pompa.

Per la messa in funzione inserire la spina in una presa a corrente alternata di 230 V. Se il livello dell'acqua raggiunge o supera il livello di accensione, la pompa entra immediatamente in funzione.

A funzione ultimata staccare la spina dalla presa.

7.2. Funzionamento manuale

Nel funzionamento manuale l'interruttore a galleggiante è disattivato. La pompa rimane sempre in funzione - se alimentata da corrente elettrica. In tal modo aumenta il rischio di funzionamento a secco che può provocare il surriscaldamento e quindi danni ingenti alla pompa. Assicurarsi che la pompa sia in funzione solo in presenza di sufficiente liquido.

Per attivare il funzionamento manuale sollevare la leva „M“ posta sulla pompa.

Inserire la spina del cavo di alimentazione in una presa di corrente da 230-V. La pompa si avvierà immediatamente.

A funzione ultimata staccare la spina dalla presa.

7.3. Protettore termico salvamotore

Le elettropompe della serie pompe ad intervento automatico T.I.P. INTEGRA dispongono di un dispositivo termico di sicurezza del motore integrato. In caso di sovraccaricamento il motore si spegne automaticamente per ripartire a raffreddamento completato. Le cause possibili e le relative soluzioni sono descritte nel capoverso "Manutenzione e suggerimenti in caso di guasto".

8. Manutenzione e suggerimenti in caso di guasto



Prima di ogni intervento di manutenzione la pompa deve essere staccata dalla rete di corrente elettrica. In caso contrario sussiste - anche - il pericolo di un' involontaria accensione della pompa.



Non si risponde di guasti provocati da tentativi di riparazioni inappropriate, che implicano la cessazione di ogni diritto di garanzia.

L'osservanza delle regole di impiego e dei campi di applicazione valide per questo macchinario riducono il pericolo di possibili guasti e contribuisce ad aumentare la durata del macchinario. Materiali abrasivi nel liquido pompato - come per esempio sabbia - ne accelerano il processo di logoramento e ne riducono le prestazioni. Con un impiego corretto il macchinario non ha bisogno di manutenzione. Per questo si consiglia la pulizia delle parti idrauliche da depositi e incrostazioni.

Fare attenzione di staccare la valvola di non ritorno prima del controlavaggio. Per la rimozione di sporcizia resistente togliere la base della pompa (8), allentando le 5 viti (9). Quindi possono essere pulite la girante della pompa (3) e la relativa camera (4). In caso l'interruttore a galleggiante della vostra pompa non funzioni più correttamente in automatico, ciò potrebbe essere causato dalla presenza di particelle di sporcizia che lo bloccano. In questo caso spostare la leva selezionatrice per l'uso manuale o automatico (15) nella posizione A (modalità automatica). Premere poi la leva selezionatrice (14) con una leggera pressione dall'alto nella posizione "O" (Öffnen - Aprire). Il rivestimento dell'interruttore a galleggiante può ora essere ribaltato verso l'esterno. Dopo

aver rimosso eventuale sporcizia dal galleggiante (2), ripetere la procedura in senso inverso, per fissare di nuovo il rivestimento del l'interruttore a galleggiante.

Per evitare danni, ogni altro tipo di smontaggio e sostituzione di componenti può essere eseguito solo dal produttore o dal servizio clienti autorizzato.

In caso di gelo, la presenza di acqua nella pompa può provocare danni notevoli. Per questo motivo in caso di temperature molto basse bisogna togliere la pompa dal liquido da pompare e svuotarla completamente. Porre poi la pompa in un luogo asciutto e protetto dal gelo.

In caso di malfunzionamento accertarsi prima di tutto se la causa deriva da un uso non corretto del macchinario, dalla mancanza di corrente, o da altri fattori che non siano da ricondurre a difetti del macchinario stesso.

Nello schema seguente sono illustrati eventuali malfunzionamenti e guasti del macchinario, le relative cause possibili e i suggerimenti per eliminarle. Ogni intervento indicato deve avvenire soltanto quando la pompa è staccata dalla rete di corrente elettrica. Se non si è in grado di risolvere il problema, si prega di rivolgersi all'assistenza clienti o al rivenditore di fiducia. Riparazioni successive sono da affidare soltanto a personale specializzato. Attenzione! non si risponde in caso di danni provocati da riparazioni inappropriate e in tal caso cessa automaticamente ogni diritto di garanzia.

GUASTO	CAUSE POSSIBILI	RIMOZIONE
1. La pompa non pompa liquido. Il motore non funziona.	<ol style="list-style-type: none"> 1. Mancanza di corrente. 2. Attivazione del sistema di protezione termica del motore. 3. Il condensatore è guasto. 4. Girante bloccato. 5. Interruttore a galleggiante bloccato (funzionamento automatico). 6. Interruttore flottante guasto (funzionamento automatico). 	<ol style="list-style-type: none"> 1. Con un apparecchio dotato di marchio GS controllare se c'è tensione (osservare le misure di sicurezza!) e se la spina è ben inserita. 2. Staccare la pompa dalla rete di corrente elettrica e lasciare raffreddare il sistema. Eliminare il guasto. 3. Rivolgersi all'assistenza clienti. 4. Liberare il girante dal blocco. 5. Sbloccare o pulire l'interruttore a galleggiante. 6. Rivolgersi all'assistenza clienti.
2. Il motore funziona ma la pompa non convoglia liquido.	<ol style="list-style-type: none"> 1. Aperture di aspirazione intasate. 2. Condotta forzata intasata. 3. Infiltrazioni d'aria nel corpo pompa. 4. Livello minimo di aspirazione non raggiunto (funzionamento manuale). 5. Valvola di ritegno bloccata o difettosa. 	<ol style="list-style-type: none"> 1. Eliminare le impurità. 2. Eliminare le impurità. 3. Avviare la pompa più volte in modo che tutta l'aria venga spinta fuori. 4. Accertarsi che il livello minimo di aspirazione venga raggiunto. 5. Liberare la valvola antiriflusso dal blocco o in caso di guasto sostituirla.
3. La pompa si spegne dopo un breve tempo di attività per l'entrata in funzione della protezione termica del motore.	<ol style="list-style-type: none"> 1. L'allacciamento elettrico non corrisponde ai valori richiesti illustrati sulla targhetta del macchinario. 2. Pompa o apertura di aspirazione intasate da impurità. 3. Il liquido è troppo denso. 4. Temperatura del liquido troppo alta. 5. Funzionamento a secco della pompa. 	<ol style="list-style-type: none"> 1. Con un apparecchio dotato di marchio GS controllare la tensione sui conduttori del cavo di alimentazione (osservare le misure di sicurezza!). 2. Eliminare le impurità. 3. La pompa non è adatta per questo tipo di liquido. Di conseguenza diluire il liquido. 4. Prestare attenzione che la temperatura del liquido pompato non superi il valore massimo indicato. 5. Eliminare le cause del funzionamento a secco.
4. Funzione interrotta o funzionamento irregolare.	<ol style="list-style-type: none"> 1. Vedi punto 1.4. 2. Vedi punto 3.3. 3. Vedi punto 3.4. 4. Tensione di corrente non compatibile. 5. Motore o girante guasti. 	<ol style="list-style-type: none"> 1. Vedi punto 1.4. 2. Vedi punto 3.3. 3. Vedi punto 3.4. 4. Assicurarsi che la tensione di corrente corrisponda a quella indicata sulla targhetta della pompa. 5. Rivolgersi all'assistenza clienti.
5. La pompa fornisce una quantità d'acqua limitata.	<ol style="list-style-type: none"> 1. Vedi punto 2.1. 2. Vedi punto 2.2. 3. Girante logoro. 	<ol style="list-style-type: none"> 1. Vedi punto 2.1. 2. Vedi punto 2.2. 3. Rivolgersi all'assistenza clienti.
6. La pompa non si avvia o non si arresta in automatico.	<ol style="list-style-type: none"> 1. La pompa non è in posizione verticale quindi l'interruttore a galleggiante non si muove liberamente. 2. Vedi punto 1.5. 3. Vedi punto 1.6. 	<ol style="list-style-type: none"> 1. Collocare la pompa in posizione verticale. 2. Vedi punto 1.5. 3. Vedi punto 1.6.

9. Garanzia

Questo macchinario è stato realizzato e controllato con i metodi più moderni. Il venditore garantisce materiali perfetti e rifiniture senza difetti secondo le disposizioni di legge dei Paesi in cui il macchinario è stato acquistato. Il periodo di garanzia inizia con la data d'acquisto alle seguenti condizioni:



Entro il periodo di garanzia ogni difetto da ricondursi ad imperfezioni di materiali o di produzione viene eliminato gratuitamente. Si prega di comunicare i reclami al momento dell' accertamento.

Il diritto di garanzia si annulla al momento di interventi sul macchinario da parte del cliente o di terzi. Danni causati da un uso scorretto, da un posizionamento o custodia inadatti, da attacchi o installazioni impropri, da interventi violenti o da altri fattori influenti esterni non sono coperti dalle nostre prestazioni di garanzia.

Componenti soggetti ad usura come per esempio girante e premistoppa rotativo non sono coperti da garanzia. Tutti i componenti vengono prodotti con grande cura utilizzando materiali di alta qualità e sono concepiti per una lunga durata nel tempo. L'usura dipende comunque dal modo e intensità di utilizzo e dalla frequenza di manutenzione. L'osservanza delle indicazioni di installazione e manutenzione di queste istruzioni d'uso contribuiscono considerevolmente ad una lunga durata nel tempo delle parti soggette ad usura.

Ci riserviamo, in caso di reclami, di riparare o sostituire i componenti o di sostituire il macchinario. I componenti sostituiti diventano di nostra proprietà.

I diritti di risarcimento di danni sono esclusi finché questi non sono da attribuire ad intenzioni o evidente negligenza del produttore.

Ulteriori ricorsi di garanzia non vengono contemplati. Il diritto di garanzia è da dimostrare presentando la ricevuta di acquisto. Questa conferma di garanzia è valida nel paese di acquisto del macchinario.

Indicazioni particolari:

1. Se il macchinario non dovesse più funzionare bene, controllare per prima cosa se la causa è da attribuire ad un uso scorretto e non ad un difetto del macchinario.
2. In caso che il macchinario difettoso debba essere portato o spedito in riparazione allegare quanto segue:
 - ricevuta di acquisto
 - descrizione del guasto riscontrato (una descrizione il più precisa possibile facilita una veloce riparazione).
3. Prima di portare o spedire il macchinario in riparazione, si prega di smontare i componenti aggiunti che non appartengono alla situazione originale dello stesso. Non si risponde di eventuale mancata restituzione di tali componenti al momento della riconsegna del macchinario.

10. Ordinazione di pezzi di ricambio

Il modo più facile, veloce ed economico per ordinare pezzi di ricambio è attraverso internet. Il nostro sito www.tip-pumpen.de dispone di un comodo shop per i pezzi di ricambio che rende possibile l'ordine solo con poche cliccate. Vi vengono inoltre pubblicate vaste informazioni e consigli preziosi riguardo i nostri prodotti e accessori, vi si presentano i nuovi macchinari, tendenze ed innovazioni nell'ambito delle tecniche di pompaggio.

11. Assistenza

In caso di ricorso di garanzia o di guasti, si prega di rivolgersi al rivenditore.



Solo per Paesi appartenenti all' Unione Europea:

Non gettare gli apparecchi elettrici tra i rifiuti domestici!
Conformemente alla Direttiva Europea 2002/96/CE (sui rifiuti di apparecchiature elettriche ed elettroniche) e all'attuazione del recepimento della stessa nel diritto nazionale, gli apparecchi elettrici usati devono essere raccolti separatamente e reimpiegati in modo ecologicamente corretto. Per ulteriori informazioni rivolgersi all'azienda di smaltimento locale.

Estimados clientes,

¡Felicitaciones por la compra de este nuevo dispositivo de T.I.P.!

Al igual que todos nuestros productos, este producto ha sido elaborado a base de los últimos conocimientos técnicos. La fabricación y el montaje del dispositivo han sido hechos a base de la más reciente tecnología, y con la utilización de piezas confiables eléctricas y electrónicas respectivamente y de componentes mecánicos, de modo que están garantizados una alta calidad y una larga duración de función de su nuevo producto.

Para aprovechar todas las ventajas técnicas, lea por favor cuidadosamente las instrucciones de uso. Imágenes ilustradas se encuentran en un anexo al final del manual de instrucciones.

Esperamos que disfrute de su nuevo dispositivo.

Índice

1.	Instrucciones generales de seguridad	1
2.	Área operativa.....	1
3.	Datos técnicos	2
4.	Volumen de suministro.....	2
5.	Instalación.....	2
6.	Conexión eléctrica	3
7.	Puesta en marcha.....	3
8.	Mantenimiento y asistencia en casos de avería.....	4
9.	Garantía.....	6
10.	Pedido de piezas de repuesto.....	6
11.	Servicio	6
	Anexo: Ilustraciones	

1. Instrucciones generales de seguridad

Lea cuidadosamente este manual de instrucciones para familiarizarse con el uso adecuado de este producto. No somos responsables por los daños ocasionados como consecuencia del incumplimiento de las instrucciones y requisitos de este manual de instrucciones. Los daños que resulten del incumplimiento de las instrucciones y los requisitos de este manual de instrucciones no están cubiertos por la garantía. Guarde este manual de instrucciones y adjúntelas en caso de transmisión del dispositivo.

Los niños y las personas no instruidas con el contenido de este manual de instrucciones no deben utilizar este dispositivo. Los niños deben ser supervisados para asegurar que no jueguen con este. Las normas válidas en varios países podrán limitar la edad de los usuarios y deben ser observados.

Está prohibido que personas con restricciones de sus capacidades físicas, sensoriales o mentales y personas que no tienen experiencias o conocimientos usen el equipo, a no ser que sean supervisadas por una persona responsable de su seguridad o reciban instrucciones sobre el uso del equipo de la persona responsable para esto.

Consejos e instrucciones con los siguientes símbolos han de ser observados.



En caso de no respetar esta instrucción correrá el riesgo de lesiones o daños personales.



Si no se cumplen estas instrucciones existe el peligro de un choque eléctrico que puede dañar a las personas y/o el equipo.

Compruebe si el dispositivo muestra daños de transporte. En caso de daños, el minorista debe ser informado inmediatamente - pero a más tardar dentro de 8 días a partir de la fecha de compra.

2. Área operativa

Bombas sumergibles para agua clara de T.I.P. son bombas eléctricas muy eficientes para el bombeo de agua limpia, clara o moderadamente contaminada, que contiene partículas sólidas con el tamaño máximo mencionado en los datos técnicos. Estos productos de alta calidad con sus convincentes datos de rendimiento se han desarrollado para una variedad de fines de drenaje y de bombeo de líquidos.

Las típicas áreas de aplicación de bombas sumergibles para agua clara son: El vaciado de estanques, cisternas y depósitos, así como la traslación de agua pluvial y agua de infiltración. Las bombas de la serie T.I.P. INTEGRA también son especialmente apropiadas para su uso en pozos de drenaje estrechos gracias a la salida vertical de la bomba y al interruptor de flotador integrado.

Bombas sumergibles para agua clara de T.I.P. son adecuadas para instalaciones fijas o temporales.

Este producto fue desarrollado para el uso privado y no para fines industriales o para servicio continuo.

Este producto ha sido diseñado para el uso privado en el ámbito doméstico y no para fines comerciales o industriales o para su funcionamiento de circulación continua.

La bomba no es adecuada para el servicio en centros de mesa, acuarios y similares áreas de aplicación.

En el caso de que la bomba esté en funcionamiento en un estanque, hay que tomar medidas para evitar la aspiración de seres vivos.



La bomba no es adecuada para el bombeo de agua salada, heces, líquidos inflamables, ácidos, explosivos y otros líquidos peligrosos. El líquido bombeado no puede sobrepasar la temperatura máxima mencionada en los datos técnicos.



En el caso de uso inadecuado o de deterioros del dispositivo, los lubricantes utilizados pueden ensuciar el líquido bombeado. Los lubricantes utilizados son biodegradables y sanitariamente inofensivos.

3. Datos técnicos

Modelo	INTEGRA 440 FS
Tensión / Frecuencia	220 - 240 V ~ 50 Hz
Potencia nominal	300 vatios
Tipo de protección	IP X8
Conexión de la presión	41,91 mm (1 1/4"), rosca externa
Cantidad máxima (Q _{max}) ¹⁾	8.000 l/h
Presión máxima	0,7 bar
Altura máxima de extracción (H _{max}) ¹⁾	7 m
Profundidad de inmersión máxima ∇	7 m
Tamaño máximo de las partículas sólidas bombeadas	5 mm
Temperatura máxima del líquido bombeado (T _{max})	35 °C
Frecuencia máxima de arranque en una hora	30, repartida uniformemente
Longitud del cable de conexión	10 m
Modelo del cable	H05RN-F
Peso (neto)	4,6 kg
Nivel de autoaspiración mínimo en servicio manual (A) ²⁾	10 mm
Nivel de aspiración mínimo en servicio manual (B) ²⁾	2 mm
Nivel de arranque en servicio automático (C) ²⁾	125 mm
Nivel de desconexión en servicio automático (D) ²⁾	50 mm
Dimensiones (L x P x A)	23 x 18 x 28 cm
Número de artículo	30166

¹⁾ Los rendimientos máximos fueron comprobados bajo boca de descarga libre y no reducida.

²⁾ Los detalles entre paréntesis se refieren a las ilustraciones al final del manual de instrucciones.

4. Volumen de suministro

El volumen de suministro de este producto incluye:

Una bomba con cable de conexión, una pieza de empalme de dimensión variable, una válvula antirretorno premontada en la conexión de presión, las instrucciones de servicio.

Compruebe la integridad del suministro. En dependencia de la finalidad de empleo puede ser que se requieran otros accesorios (véase capítulo "Instalación" y "Pedido de piezas de recambio").

Guarde el embalaje hasta el final del plazo de garantía, si fuera posible. Deseche los materiales del embalaje de acuerdo a las disposiciones de la protección del medio ambiente. Los materiales utilizados son totalmente reciclables.

5. Instalación

5.1. Instrucciones generales para la instalación



El dispositivo no debe estar conectado a la red durante la instalación.



La bomba y todo el sistema de conexiones deben ser protegidos de las heladas.

Todos los cables de conexión deben estar absolutamente impermeables, ya que tubos con fugas afectan el rendimiento de la bomba y pueden ocasionar daños graves. Si es necesario, utilice material de cierre adecuado para que el montaje se haga hermético.

Evite atornillamientos forzados ya que pueden causar deterioros.

Asegúrese que al colocar los tubos ningún peso y vibraciones o tensiones actúen sobre la bomba. Igualmente los tubos no deben estar plegados o que tengan contrapendiente.

5.2. Instalación del tubo de presión

El tubo de presión transporta el líquido de la bomba hasta el punto de toma. Para evitar pérdidas de la corriente se recomienda la utilización de un tubo de presión con un diámetro más grande posible que corresponda perfectamente con la salida de la bomba.

Para facilitar la instalación el suministro contiene una pieza de empalme de dimensión variable (10) con las siguientes posibilidades de empalme: Empalme de rosca exterior de 26,44 mm (1"), empalme de manguera con un diámetro interior de 25 y 32 mm.

Si se utilizan la rosca exterior o la conexión de manguera de 38 mm, deben cortarse las piezas más estrechas que no sean necesarias de la pieza de conexión multidimensional por los puntos de intersección previstos de la forma siguiente (véase figura):

a - Rosca exterior de 33,25 mm (AG 1")

b - Conexión de manguera de 38 mm

c - Rosca exterior de 41,91 mm (AG 1 1/4").

Para eliminar las piezas que no sean necesarias se recomienda utilizar una sierra de uso doméstico.

Dado el caso, realice este ajuste necesario antes de colocar la pieza de conexión multidimensional en la válvula de retención que se coloca sobre la toma de presión.

En caso de que la válvula de retención haya sido retirada, esta debe volver a colocarse en la toma de presión para la instalación de la tubería de presión y la puesta en marcha de la bomba. Para el montaje de la válvula de retención coloque en primer lugar la válvula con cierre abatible suelta sobre la toma de presión de la bomba.

La inscripción "UP" se encuentra en el lado superior del cierre abatible, que debe poder abrirse hacia arriba, en dirección a la tubería de presión. A continuación, fije la pieza de conexión multidimensional a la toma de presión de la bomba. De este modo se fija la válvula de retención colocada suelta al principio.

5.3. Instalación fija

En caso de una instalación fija, tubos rígidos resultan ideales como tubo de presión. En este tipo de instalación la tubería de presión debe tener una válvula antirretorno directamente detrás de la salida de la bomba para que no refluya ningún líquido después de la desconexión de la bomba. Todas las bombas de la serie INTEGRA se suministran con esta válvula antirretorno que está premontada en la conexión de presión. Para facilitar los trabajos de mantenimiento además se recomienda la instalación de una válvula de cierre detrás de la bomba y de la válvula de retención. Esto tiene la ventaja que en caso de demontaje de la bomba el tubo de presión no se vacíe al cerrar la válvula de cierre.

5.4. Posicionamiento de la bomba

Al posicionar la bomba, ponga atención a que la profundidad de inmersión máx. mencionada en los datos técnicos, no sea sobrepasada. Por lo mismo no debe quedar debajo el nivel de autoaspiración mín. Entonces, durante una futura puesta en funcionamiento, el nivel de agua se puede reducir hasta el nivel de aspiración mín. Posicione la bomba en terreno sólido. No posicione la bomba directamente sobre piedras sueltas o arena. Ponga atención a que durante el posicionamiento no bomba no caiga o no se hunda en el suelo con las aberturas de aspiración. El aspirado de arena, lodo o similares sustancias debe ser evitado.

Para el posicionamiento, levantamiento y transporte de la bomba solo se debe utilizar el asa de transporte. Dado el caso de levantamiento o descenso se debe utilizar una soga adecuada, la cual debe ser fijada en el asa de transporte. Para el posicionamiento, levantamiento y transporte de la bomba, de ninguna manera se deben utilizar el tubo de presión, el cable de conexión o el cable del interruptor de flotador.

6. Conexión eléctrica

El dispositivo dispone de un cable para la conexión de la red con enchufe. Cable y enchufe solo pueden ser cambiados por personal adecuado para evitar peligros. No cargue la bomba por el cable y no lo utilice para sacar el enchufe de la toma de corriente. Proteja el cable y el enchufe de calor, aceite y bordes afilados.

Ahora conecte el dispositivo a una caja de enchufe con puesta a tierra correctamente instalada y fácilmente accesible. La caja de enchufe también debe permanecer fácilmente accesible tras la conexión, para que en caso necesario pueda retirarse rápidamente el enchufe.



La tensión de red existente debe cumplir con los valores indicados en los datos técnicos. La persona responsable de la instalación tiene que garantizar que la conexión eléctrica tenga la puesta a tierra correspondiente a las normas.



La conexión eléctrica debe estar equipada con un disyuntor diferencial de alta sensibilidad (FI-interruptor): $\Delta=30$ mA (DIN VDE 0100-739).



La sección transversal de los cables de prolongación no debe ser inferior que las mangueras de goma con el marcado H07RN-F (3 x 1,0 mm²) según VDE (Asociación alemana para electrotecnia, electrónica y técnica de información). Las clavijas de red y los acoplamientos tienen que estar protegidos contra salpicaduras de agua.

7. Puesta en marcha



Durante el funcionamiento de la bomba no se debe encontrar ninguna persona en el agua.



La bomba solo puede ser utilizada en el rango de potencia que está indicado en la placa de identificación.



La marcha en seco - puesta en funcionamiento de la bomba sin bombear agua - debe ser evitada, ya que la escasez de agua provoca el calentamiento de la bomba. Esto puede provocar daños considerables en el dispositivo.



Asegúrese, que los enchufes se encuentren en una zona segura de inundaciones.



Está absolutamente prohibido agarrar con las manos la abertura de la bomba cuando el dispositivo está conectado a la red.

Someta la bomba antes de cada uso a una inspección visual. Esto es especialmente cierto para el cable para la conexión de la red y el enchufe. Ponga atención a que los tornillos estén bien apretados y al correcto estado de todas las conexiones. Una bomba perjudicada no debe ser utilizada. En caso de avería la bomba debe ser inspeccionada por personal especializado.

Antes de cada puesta en marcha se debe poner mucha atención a que la bomba sea posicionada segura y estable.

Esta bomba se apropia para el servicio automático y manual. Sólo en el servicio manual se puede evacuar el líquido hasta el nivel de aspiración mínimo mencionado en los datos técnicos. En el servicio automático el nivel de agua residual mínimo alcanzable equivale al nivel de desconexión mencionado en los datos técnicos.

7.1. Servicio automático



Durante el servicio automático se tiene que garantizar un emplazamiento vertical de la bomba para que el interruptor de flotador integrado pueda moverse libremente. Asegúrese de que la bomba se desconecta cuando baje el nivel de agua y se alcance el nivel de desconexión.

La bomba dispone de un interruptor de flotador integrado que provoca en dependencia del nivel de agua una desconexión o conexión automáticas del equipo. Si el nivel de agua alcanza el nivel de desconexión o está por debajo de éste la bomba se desconecta. Si el nivel de agua alcanza o supera el nivel de arranque la bomba arranca. El nivel de arranque y el nivel de desconexión están contenidos en los datos técnicos y no se pueden modificar.

Para el servicio automático ponga la palanca que se encuentra en la bomba en "AO".

Para la puesta en marcha, ponga el enchufe en una toma de corriente alterna con 230 V. Si el nivel de agua alcanza o sobrepasa el nivel de inicio la bomba se conectará inmediatamente.

Para finalizar el funcionamiento desconecte el enchufe.

7.2. Servicio manual

Durante el servicio manual de la bomba el interruptor de flotador integrado está desactivo. Esto causa un funcionamiento permanente de la bomba mientras exista la conexión a la red de corriente. Esto aumenta el peligro de una marcha en seco que puede provocar graves daños en el equipo debido al sobrecalentamiento. Garantice en cada momento que la bomba sólo funcione cuando transporta la cantidad suficiente de líquido.

Para el servicio manual ponga la palanca de la bomba en "M".

Conecte la clavija de red con un enchufe de corriente alterna de 230 V para poner la bomba en marcha. La bomba se pone en marcha de inmediato.

Para finalizar el funcionamiento desconecte el enchufe.

7.3. Protector de motor térmico

Las bombas eléctricas de la serie T.I.P. INTEGRA están equipadas con una protección del motor térmica integrada. En caso de sobrecarga el motor se apagará y se aprenderá después del enfriamiento llevado a cabo. Las posibles causas y su reparación están indicados en la sección „Mantenimiento y asistencia en casos de avería”.

8. Mantenimiento y asistencia en casos de avería



Antes de los trabajos de mantenimiento la bomba deberá ser desconectada de la red. En caso de no haber desconectado la bomba se correrá peligro entre otros de una puesta en marcha involuntaria.



No somos responsables por daños que resulten de intentos de reparación inadecuados. Daños que resulten de intentos de reparación llevan a la cesación de todas demandas de garantía.

El cumplimiento de las áreas operativas válidas para este dispositivo reduce el peligro de posibles averías y contribuye a alargar la duración de función de su dispositivo. Substancias abrasivas en el líquido bombeado - por ejemplo arena - aceleran el desgaste y reducen el rendimiento.

Este dispositivo es libre de mantenimiento si el uso es adecuado. Dado el caso se recomienda la limpieza de la parte hidráulica de sedimentos y ensuciamientos.

Asegúrese de retirar la válvula de retención antes del contralavado. Para la eliminación de suciedad persistente puede quitarse el pie de la bomba (8) aflojando los 5 tornillos (9). A continuación pueden limpiarse el rotor de la bomba (3) y la cámara del rotor de la bomba (4). Si el interruptor de flotador de su bomba ya no funciona correctamente en el modo de funcionamiento automático, puede deberse a que esté bloqueado por partículas de suciedad. En este caso, ajuste la palanca selectora para funcionamiento manual o automático (15) a la posición A (modo automático). Ahora presione la palanca selectora (14) con una ligera presión desde arriba hasta la posición "O" (abrir). La cubierta del interruptor de flotador puede desplegarse ahora hacia el exterior. Tras haber limpiado el flotador (2) de una posible suciedad, proceda en el orden inverso para volver a fijar la cubierta del interruptor de flotador.

Para evitar peligros, toda clase de desmontaje o de sustitución de partes solo debe ser efectuado por el fabricante o un servicio autorizado.

Agua que se encuentre en la bomba en caso de heladas puede originar daños considerables por congelamiento. En este caso se debe retirar completamente el líquido bombeado de la bomba. Almacene la bomba en un lugar seco y seguro de heladas.

En caso de averías, controle si hay un error de manejo u otra razón que no estén causados por un defecto del dispositivo - como por ejemplo apagón.

En la siguiente lista están mencionados algunas posibles averías del dispositivo, algunas causas y recomendaciones para su eliminación. Todas las medidas mencionadas deberán ser realizadas cuando la bomba haya sido desconectada de la red. Si usted no puede eliminar la avería, consulte a su electricista. Reparaciones más extensas solo deben ser realizadas por personal autorizado. Por favor tomen en cuenta, que por daños que resulten de intentos de reparación inadecuados todas demandas de garantía cesarán y que no nos responsabilizamos por los daños que resulten de estos.

Interrupción	Causas posibles	Eliminación
1. La bomba no bombea ningún líquido, el motor no funciona.	<ol style="list-style-type: none"> No hay electricidad. La protección del motor térmica no se ha conectada. El condensador está averiado. Rotor bloqueado. El interruptor de flotador está bloqueado (en el servicio automático). interruptor de flotador defectuoso (en el servicio automático). 	<ol style="list-style-type: none"> Compruebe con un equipo GS (de seguridad comprobada) si hay tensión (tenga en cuenta las indicaciones de seguridad). Compruebe si la clavija está enchufada correctamente. Desconecte la bomba de la red, deje enfriar el sistema, elimine la causa. Consulte al servicio técnico. Librar el rotor del bloqueo. Elimine el bloqueo del interruptor de flotador o límpielo. Consulte al servicio técnico.
2. El motor funciona, pero la bomba no bombea ningún líquido.	<ol style="list-style-type: none"> Aberturas de aspiración obstruidas. Tubo de presión obstruido. Penetración de aire en el cuerpo de la bomba. Baja del nivel de aspiración mín. (en el servicio manual). La válvula antirretorno está bloqueada o defectuosa. 	<ol style="list-style-type: none"> Eliminar las obstrucciones. Eliminar las obstrucciones. Ponga en función varias veces hasta que el aire haya sido expulsado. Ponga atención a que el nivel de aspiración mín. no baje. Libre la válvula de retención del bloqueo o sustituya en caso de deterioro.
3. La bomba queda paralizada después de un corto tiempo de funcionamiento, porque la protección del motor térmica se aprendió.	<ol style="list-style-type: none"> La conexión eléctrica no corresponde con los datos que están indicados en la placa de identificación. partículas sólidas obstruyen la bomba o la abertura de aspiración. El líquido es muy espeso. Temperatura del líquido muy alta. La marcha en seco de la bomba. 	<ol style="list-style-type: none"> Compruebe con un equipo GS (de seguridad comprobada) la tensión en las líneas del cable de alimentación (tenga en cuenta las indicaciones de seguridad). Eliminar las obstrucciones. La bomba está inadecuada para este líquido. Dado el caso diluya el líquido. Ponga atención, a que la temperatura del líquido bombeado no sobrepase el valor autorizado. Elimine las causas de la marcha en seco.
4. Fallo o funcionamiento irregular respectivamente.	<ol style="list-style-type: none"> Véase párrafo 1.4. Véase párrafo 3.3. Véase párrafo 3.4. Tensión fuera de la tolerancia. Motor o rotor defectuoso. 	<ol style="list-style-type: none"> Véase párrafo 1.4. Véase párrafo 3.3. Véase párrafo 3.4. Asegúrese que la tensión corresponda con las indicaciones sobre la placa de identificación. Consulte al servicio técnico.
5. La bomba no suministra suficientemente agua.	<ol style="list-style-type: none"> Véase párrafo 2.1. Véase párrafo 2.2. Rotor gastado. 	<ol style="list-style-type: none"> Véase párrafo 2.1. Véase párrafo 2.2. Consulte al servicio técnico.
6. La bomba no se conecta o desconecta en el servicio automático.	<ol style="list-style-type: none"> La bomba no se encuentra en una posición vertical por lo que el movimiento libre del interruptor de flotador no es posible. 	<ol style="list-style-type: none"> Emplace la bomba en una posición vertical.



	2. Véase párrafo 1.5. 3. Véase párrafo 1.6.	2. Véase párrafo 1.5. 3. Véase párrafo 1.6.
--	--	--

9. Garantía

Este dispositivo ha sido producido y controlado según los métodos más modernos. El vendedor garantiza material y producción correctos según las normas legales del país en el cual ha sido adquirido el dispositivo. La garantía empieza con el día de la compra a base de las siguientes condiciones:

Defectos y faltas derivadas en el material y de producción serán reparados gratuitamente durante el período de la garantía. Toda clase de reclamación debe formularse inmediatamente tras la constatación.

El derecho de garantía decae en caso de intervenciones por parte del cliente o de terceros. Daños causados por el trato o manejo inadecuado o por mal montaje o almacenamiento, o por conexión o instalación inadecuadas así como por fuerza mayor o por efectos exteriores no están cubiertos por la garantía.

Las piezas consumibles como por ejemplo el rotor y juntas de anillo deslizante están excluidos de la garantía.

Todos los componentes son producidos con el máximo cuidado y están diseñados para una larga duración de función. El desgaste sin embargo está sujetado al tipo de uso y a la intensidad del uso de este y a los intervalos de mantenimiento. El cumplimiento de las instrucciones de instalación y mantenimiento en este manual de instrucciones son decisivos para garantizar una larga duración de función de las piezas consumibles.

En caso de reclamación de piezas defectuosas nos reservamos el derecho de sustitución o reparación del dispositivo. Las piezas de repuesto pasarán a nuestra propiedad.

Los derechos a indemnización por daños y perjuicios están excluidos a menos que estos sean producidos por falta deliberada o grave negligencia del fabricante.

En la garantía no se incluyen otros derechos que los mencionados. El derecho de garantía debe ser justificado por el cliente mediante el comprobante de pago. El derecho de garantía es válida en el país en el cual ha sido adquirido el dispositivo.

Indicaciones especiales:

1. En caso de que su dispositivo no funcione correctamente, controle primero si existe una falta por manejo erróneo o debido a otra causa que no resulte de un defecto del dispositivo.

2. En caso de devolución del dispositivo averiado, por favor adjunte la siguiente documentación

- comprobante de pago.

- descripción del defecto (una descripción detallada facilita una rápida reparación).

3. Antes que efectue el envío del dispositivo defecto, quite por favor todos los accesorios añadidos que no corresponden con el estado original del dispositivo. A la hora de la devolución el fabricante no asume la responsabilidad en caso de la posible pérdida de estos accesorios añadidos.

10. Pedido de piezas de repuesto

La manera más simple, económica y rápida para pedir piezas de repuesto es por internet. Nuestra página web www.tip-pumpen.de dispone de un mercado virtual extenso de piezas de repuesto que hace posible un pedido mediante de pocos clics. Más allá de esto, publicamos allí informaciones amplias y valiosas recomendaciones de nuestros productos y accesorios, presentamos nuevos dispositivos y actuales tendencias e innovaciones en el ámbito de la técnica de bombeo.

11. Servicio

En caso de averías o derechos de garantía dirijase por favor a su depósito de venta.



Sólo para países de la Unión Europea.

No deseche los equipos eléctricos en la basura doméstica.

De acuerdo a la Directiva Europea 2002/96/CE sobre residuos de aparatos eléctricos y electrónicos y la incorporación a la legislación nacional los aparatos eléctricos se tienen que coleccionar por separado y entregar a un centro de reutilización respetuosa con el medio ambiente. Si tiene preguntas dirijase a la empresa de abastecimiento de su región.

Beste klant,
 Van harte gefeliciteerd met de aanschaf van uw nieuwe T.I.P. toestel!
 Zoals al onze producten is ook dit toestel ontwikkeld volgens de nieuwste stand van de techniek. Voor de fabricage en montage van het toestel hebben wij gebruik gemaakt van de nieuwste pomptechniek en de meest betrouwbare elektrische resp. elektronische en mechanische onderdelen, om een hoge kwaliteit en lange levensduur van uw nieuwe product te kunnen garanderen.
 Lees deze handleiding goed door, zodat u alle technische mogelijkheden van deze pomp optimaal kunt gebruiken. Verklarende afbeeldingen vindt u in het aanhangsel aan het einde van deze handleiding.
 Wij wensen u veel plezier met uw nieuwe toestel.

Inhoudsopgave

1.	Algemene veiligheidswaarschuwingen.....	1
2.	Toepassingsgebied.....	1
3.	Technische gegevens	2
4.	Leveringsomvang.....	2
5.	Installatie.....	2
6.	Elektrische aansluiting	3
7.	Ingebruikname	3
8.	Onderhoud en hulp bij storingen	4
9.	Garantie	6
10.	Bestelling van reserveonderdelen.....	6
11.	Service.....	6
	Aanhangsel: afbeeldingen	

1. Algemene veiligheidswaarschuwingen

Lees deze handleiding zorgvuldig door en maak uzelf vertrouwd met de bedienelementen en het juiste gebruik van dit product. Wij zijn niet aansprakelijk voor schade die ontstaat door het niet navolgen van aanwijzingen en instructies in deze handleiding. Schade die ontstaat door het niet navolgen van aanwijzingen en instructies in deze handleiding valt tevens niet onder de garantiedekking. Bewaar deze handleiding goed en voeg deze bij het toestel als u dit aan anderen doorgeeft.

Kinderen en personen die de inhoud van deze handleiding niet kennen, mogen dit toestel niet gebruiken. Houd toezicht op kinderen om te voorkomen dat deze met het toestel spelen. De leeftijd van de gebruiker van het toestel kan eventueel door geldende voorschriften in het betreffende land worden beperkt. Deze voorschriften moeten te allen tijde worden opgevolgd. Personen met beperkte fysieke, sensorische of mentale capaciteiten en personen met gebrekkige ervaring en/of kennis mogen het apparaat niet gebruiken, tenzij ze onder toezicht staan van een persoon die verantwoordelijk is voor hun veiligheid of tenzij ze van de daarvoor bevoegde persoon aanwijzingen hebben gekregen over hoe het apparaat moet worden gebruikt. Besteed vooral aandacht aan aanwijzingen en instructies die met de volgende symbolen zijn gekenmerkt:



Het niet navolgen van deze aanwijzing kan persoonlijke en/of materiële schade veroorzaken.



Niet-inachtneming van deze instructie gaat gepaard met gevaar voor een elektrische schok, die kan leiden tot lichamelijke letsels en/of materiële schade.

Controleer het toestel op transportschade. In geval van schade moet de winkelier onmiddellijk - echter uiterlijk binnen 8 dagen na koopdatum - hierover worden ingelicht.

2. Toepassingsgebied

Schoonwaterdoppelpompen van T.I.P. zijn uiterst efficiënte elektrische pompen voor de doorvoer van helder, schoon of matig vervuild water dat vaste deeltjes tot de in de technische gegevens aangegeven maximale grootte bevat. Deze producten zijn van hoge kwaliteit, leveren uitstekende prestaties en zijn veelzijdig toepasbaar bij de ontwatering en het overpompen van vloeistoffen.

Typische toepassingsgebieden voor schoonwaterdoppelpompen zijn onder meer: leegpompen van vijvers, bassins en waterreservoirs evenals het verpompen van regen- of lekwater. De pompen van de serie T.I.P. INTEGRA zijn geschikt door de verticale pompuitgang en de geïntegreerde vlotterchakelaar, speciaal voor het gebruik in nauwe drainageschachten. Schoonwaterdoppelpompen van T.I.P. zijn geschikt voor vaste of tijdelijke installaties.

De pomp is niet geschikt voor gebruik in huiskamerfonteinen, aquaria en soortgelijke toepassingen.

Dit product is bestemd voor particulier gebruik in huishoudelijke omgeving en niet voor commerciële resp. industriële doeleinden of voor continue circulatiebedrijf

Bij gebruik in een vijver moeten eventueel voorzorgsmaatregelen tegen het aanzuigen van vijverbewoners worden genomen.



De pomp is niet geschikt voor het verpompen van zoutwater, uitwerpselen, ontvlambare, bijtende, explosieve of andere gevaarlijke vloeistoffen. De temperatuur van de te verpompen vloeistof mag niet boven de in de technische gegevens aangegeven maximumtemperatuur liggen.



In de pomp worden smeermiddelen gebruikt die bij onjuist gebruik of beschadiging van het toestel de te verpompen vloeistof kunnen verontreinigen. De gebruikte smeermiddelen zijn biologisch afbreekbaar en schaden de gezondheid niet.

3. Technische gegevens

Model	INTEGRA 8000
Netspanning / frequentie	220 - 240 V ~ 50 Hz
Nominaal vermogen	300 Watt
Beschermingsklasse	IP X8
Drukaansluiting	41,91 mm (1 1/4"), bu. dr.
Max. Doorvoercapaciteit (Q_{max}) ¹⁾	8.000 l/h
Max. druk	0,7 bar
Max. opvoerhoogte (H_{max}) ¹⁾	7 m
Maximale indompeldiepte ∇	7 m
Max. grootte van gepompte vaste deeltjes	5 mm
Maximumtemperatuur van de gepompte vloeistof (T_{max})	35 °C
Max. aantal starts binnen een uur	30, gelijkmatig verdeeld
Lengte aansluitkabel	10 m
Kabelsoort	H05RN-F
Gewicht (netto)	4,6 kg
Minimaal zelfaanzuigniveau bij manuele bedrijfsmodus (A) ²⁾	10 mm
Minimaal afzuigniveau bij manuele bedrijfsmodus (B) ²⁾	2 mm
Startniveau bij automatische bedrijfsmodus (C) ²⁾	125 mm
Uitschakelniveau bij automatische bedrijfsmodus (D) ²⁾	50 mm
Afmetingen (l x d x h)	23 x 18 x 28 cm
Artikelnummer	30166

¹⁾ De aangegeven maximale prestaties zijn gemeten bij vrije, ongereduceerde afvoer.

²⁾ De letters tussen haakjes verwijzen naar de afbeeldingen aan het einde van de handleiding.

4. Leveringsomvang

Tot de leveringsomvang van dit product behoort het volgende:

Een pomp met aansluitkabel, een multifunctioneel aansluitstuk, een op de drukaansluiting voorgemonteerd terugslagventiel, een gebruiksaanwijzing.

Controleer de leveringsomvang op volledigheid. Afhankelijk van het gebruiksdoeleinde kunnen andere accessoires noodzakelijk zijn (zie hoofdstuk „Installatie” en „Bestelling van reserveonderdelen”).

Bewaar de verpakking indien mogelijk tot aan het verstrijken van de garantieperiode. Voer de verpakkingsmaterialen op milieuvriendelijke wijze af. De gebruikte materialen zijn volledig geschikt voor recycling.

5. Installatie

5.1. Algemene installatie-instructies



Tijdens de gehele installatieprocedure mag het toestel niet aan het elektriciteitsnet zijn aangesloten.



De pomp en het gehele aansluitsysteem moeten tegen vorst worden beschermd.

Alle aangesloten leidingen moeten absoluut water- en luchtdicht zijn, omdat lekkende leidingen de prestatie van de pomp verminderen en aanzienlijke schade kunnen veroorzaken. Gebruik eventueel geschikt afdichtmateriaal om een luchtdichte montage te garanderen.

Gebruik niet te veel kracht bij het aandraaien van schroefverbindingen, om beschadiging te voorkomen.

Let er bij het leggen van de aangesloten leidingen op dat er geen druk door gewicht, trillingen of spanningen op de pomp wordt uitgeoefend. Bovendien mogen de aangesloten leidingen geen knikken of tegenhellingen vertonen.

5.2. Installatie van de drukleiding

De drukleiding brengt de vloeistof van de pomp naar het aftappunt. Om stromingsverliezen te voorkomen, is het raadzaam een drukleiding met een zo groot mogelijke diameter te gebruiken - het beste is een diameter die gelijk is aan die van de pomputgang.

Om de installatie gemakkelijker te maken, is er een multifunctioneel aansluitstuk (10) met de volgende aansluitmogelijkheden meegeleverd: een buitendraadaansluiting van 41,91 mm (1 ¼"), 33,25 mm (1"), een slangaansluiting van 25 mm en een binnendiameter van 38 mm.

Bij gebruik van het uitwendige schroefdraad resp. de slangaansluiting van 38 mm moeten de smallere onderdelen van het meervoudige aansluitstuk op de desbetreffende snijpunten die niet nodig zijn, als volgt worden losgekoppeld (zie afbeelding):

a - uitwendig schroefdraad van 33,25 mm (1 "bu. dr.)

b - slangaansluiting van 38 mm

c - uitwendig schroefdraad van 41,91 mm (1 ¼ "bu. dr.)

Voor het verwijderen van onderdelen die niet nodig zijn, adviseren wij om een huishoudzaag te gebruiken.

Voer deze eventuele noodzakelijke aanpassing uit voordat u het meervoudige aansluitstuk aansluit op het terugslagklep die op de drukaansluiting van de pomp wordt geplaatst.

Als de terugslagklep is verwijderd, moet deze voor de installatie van de drukslang en de ingebruikname van de pomp terug op de drukaansluiting worden geplaatst. Voor de montage van de terugslagklep plaatst u eerst de klep met klepsluiting los op de drukaansluiting van de pomp. Het opschrift "UP" bevindt zich aan de bovenzijde van de klepsluiting die naar boven toe - in de richting van de drukslang - moet worden geopend. Bevestig vervolgens het meervoudige aansluitstuk op de drukaansluiting van de pomp. De eerst los geplaatste terugslagklep wordt hierdoor gefixeerd.

5.3. Vaste installatie

In geval van een vaste installatie zijn stijve buizen als drukleiding het meest geschikt. Bij deze installatiewijze moet de drukleiding meteen na de pomputgang uitgerust zijn met een terugslagventiel, zodat er na het uitschakelen van de pomp geen vloeistof terugstroomt. De pompen van de serie INTEGRA beschikken bij de levering standaard over een dergelijk terugslagventiel, dat op de drukaansluiting voorgeïnstalleerd is. Bovendien bevelen wij aan achter pomp en terugslagventiel een afsluitventiel te installeren, zodat onderhoudswerkzaamheden eenvoudiger kunnen worden uitgevoerd. Als u dan bij demontage van de pomp het afsluitventiel sluit, kan de drukleiding niet leeglopen.

5.4. Positie van de pomp

Bij het plaatsen van de pomp moet u erop letten dat de in de technische gegevens aangegeven maximale pompdiepte niet wordt overschreden. Tegelijkertijd mag het minimum zelfaanzuigniveau niet worden onderschreden. Tijdens het gebruik van de pomp mag de waterstand dan tot het minimum afzuigniveau dalen. Plaats de pomp op een stevige ondergrond. Plaats de pomp nooit direct op losse stenen of zand. Let er bij het plaatsen van de pomp goed op dat de pomp niet kan omvallen of met zijn aanzuigopeningen in de bodem kan inzinken. Het aanzuigen van zand, modder of soortgelijke stoffen moet worden voorkomen.

Gebruik voor het plaatsen, optillen en dragen van de pomp uitsluitend het handvat. Gebruik zonnodig voor het neerlaten en omhoogtrekken van de pomp een geschikt touw dat aan het handvat wordt bevestigd. Gebruik voor het plaatsen, optillen of dragen van de pomp nooit de drukslang, het netsnoer of de kabel van de vlotterschakelaar.

6. Elektrische aansluiting

Het toestel beschikt over een netsnoer met stekker. Om gevaren te voorkomen, mogen het netsnoer en de stekker uitsluitend door een vakman worden vervangen. Draag de pomp nooit aan het netsnoer en gebruik het snoer niet om de stekker uit het stopcontact te trekken. Bescherm de stekker en het netsnoer tegen hitte, olie en scherpe randen. Sluit het apparaat alleen aan op een juist geïnstalleerd en gemakkelijk toegankelijk stopcontact met randaarde. Het stopcontact moet ook na het aansluiten gemakkelijk toegankelijk blijven opdat, indien nodig, snel de stekker kan worden losgekoppeld.



De beschikbare netspanning moet voldoen aan de in de technische gegevens vermelde waarden. De persoon die verantwoordelijk is voor de installatie moet verzekeren, dat de elektrische aansluiting beschikt over een aarding die beantwoordt aan de norm.



De elektrische aansluiting moet van een gevoelige aardlekschakelaar (FI-schakelaar) zijn voorzien: $\Delta = 30 \text{ mA}$ (DIN VDE 0100-739).



Verlengkabels mogen geen kleinere doorsnede hebben dan rubberslangen met het symbool H07RN-F (3 x 1,0 mm²) conform VDE. Netstekkers en koppelingen moeten spatwaterdicht zijn.

7. Ingebruikname



Tijdens het gebruik van de pomp mogen zich geen personen in het water bevinden.



De pomp mag uitsluitend voor het op het typeplaatje aangegeven toepassingsgebied worden gebruikt.



Drooglopen - het pompen van het toestel zonder waterdoorvoer - moet worden voorkomen, omdat de pomp bij watergebrek oververhit kan raken. Dit kan aanzienlijke schade aan het toestel veroorzaken.



Zorg ervoor dat de elektrische steekverbindingen zich buiten het bereik van overstromend water bevinden.



Het is absoluut verboden de handen in de opening van de pomp te steken zolang het toestel aan het elektriciteitsnet is aangesloten.

Voer voor elk gebruik van de pomp een visuele controle uit. Dit geldt in het bijzonder voor het netsnoer en de stekker. Controleer of alle schroeven goed vast zitten en de aansluitingen in goede staat zijn. Gebruik nooit een beschadigde pomp. In geval van schade moet de pomp door een vakman worden gecontroleerd. Bij elke ingebruikname moet er steeds nauwkeurig op worden gelet dat de pomp veilig en stabiel wordt geplaatst. De pomp maakt naar keuze een automatische of manuele bedrijfsmodus mogelijk. Alleen bij de manuele bedrijfsmodus kan de vloeistof worden afgepompt tot op het minimale afzuigniveau, dat vermeld is bij de technische gegevens. Bij de automatische bedrijfsmodus stemt het laagste bereikbare restwaterpeil overeen met het uitschakelniveau dat vermeld is bij de technische gegevens.

7.1. Automatische bedrijfsmodus



Vooraf bij de automatische bedrijfsmodus moet er absoluut worden gezorgd voor een verticale opstelling van de pomp, zodat de geïntegreerde vlotterschakelaar vrij kan bewegen. Controleer met zekerheid dat de pomp uitschakelt, wanneer het waterpeil daalt en het uitschakelniveau bereikt is.

De pomp beschikt over een geïntegreerde vlotterschakelaar, die - afhankelijk van het waterpeil - een automatische uitschakeling of inschakeling van het apparaat veroorzaakt. Indien het waterpeil het uitschakelniveau bereikt of onderschrijft, dan wordt de pomp uitgeschakeld. Indien het waterpeil het startniveau bereikt of overschrijft, dan gaat de pomp in werking. Het start- en uitschakelniveau zijn vermeld bij de technische gegevens en kunnen niet worden veranderd.

Voor de automatische bedrijfsmodus zet u de hefboom die zich op de pomp bevindt in de stand „AO”. Steek voor ingebruikname de stekker in een 230-V wisselstroomstopcontact. Zodra de waterstand het startniveau bereikt of overschrijft, slaat de pomp vanzelf aan.

Trek de stekker uit het stopcontact om het gebruik van de pomp te beëindigen.

7.2. Manuele bedrijfsmodus

Bij de manuele bedrijfsmodus van de pomp is de geïntegreerde vlotterschakelaar uitgeschakeld. Dit leidt - zolang er een verbinding is met het stroomnet - tot een permanente werking van de pomp. Daardoor wordt het gevaar voor drooglopen verhoogd, wat tot zware beschadigingen aan het apparaat kan leiden door oververhitting. Zorg er daarom absoluut voor, dat de pomp alleen in werking is, wanneer ze voldoende vloeistof verpompt.

Voor de manuele bedrijfsmodus zet u de hefboom die zich op de pomp bevindt in de stand „M”. Sluit de netstekker voor de inbedrijfstelling aan op een 230-V-wisselstroomcontactdoos. De pomp start onmiddellijk.

Trek de stekker uit het stopcontact om het gebruik van de pomp te beëindigen.

7.3. Thermische motorbeveiliging

De elektrische pompen uit de serie T.I.P. INTEGRA beschikken over een geïntegreerde thermische motorbeveiliging. Bij overbelasting slaat de motor vanzelf af en gaat na voldoende te zijn afgekoeld weer vanzelf aan. Mogelijke oorzaken en de daarbijbehorende oplossingen vindt u in het hoofdstuk "Onderhoud en hulp bij storingen".

8. Onderhoud en hulp bij storingen



Trek voor het verrichten van onderhoudswerkzaamheden altijd de stekker van de pomp uit het stopcontact. Als de stroomtoevoer niet wordt onderbroken, kan bijv. gevaar ontstaan door per ongeluk starten van de pomp.



Wij zijn niet aansprakelijk voor schade die is veroorzaakt door onvakkundige reparaties of pogingen daartoe. Schade die is veroorzaakt door onvakkundige pogingen tot reparatie leidt tot het vervallen van alle garantieaanspraken.

Als u zich houdt aan de voor dit toestel geldende gebruiksomstandigheden en toepassingsgebieden, wordt het gevaar op mogelijke storingen kleiner en helpt u de levensduur van uw toestel te verlengen. Schurende stoffen in de te verpompen vloeistof - bijvoorbeeld zand - bespoedigen de slijtage en verminderen de prestatie van de pomp.

Bij juiste handhaving is dit toestel onderhoudsvrij. Het kan eventueel raadzaam zijn het hydraulische deel te reinigen en van sedimenten en vuil te ontdoen.

Let op dat u voor het tegenspoelen de terugslagklep verwijdert. Voor het verwijderen van hardnekkige vervuilingen kan de pompvoet (8) worden verwijderd, door 5 schroeven (9) los te draaien. Aansluitend kunnen het pomploopwiel (3) en het pomploopwielhuis (4) worden gereinigd. Als de vlotterschakelaar van uw pomp in automatische modus niet meer juist functioneert, kan het zijn dat deze wordt geblokkeerd door vuile deeltjes. In dit geval zet u de keuzehendel voor handmatige resp. automatische modus (15) op positie A (automatische modus). Druk nu de keuzehendel (14) met lichte druk van bovenaf in positie "O" (Openen). De afdekking van de vlotterschakelaar kunt u nu naar buiten toe wegklappen. Nadat u de vlotter (2) hebt gereinigd van eventuele vervuilingen, handelt u in de omgekeerde volgorde om de afdekking van de vlotterschakelaar weer te bevestigen. Om gevaar te voorkomen, mag elke andere demontage en vervanging van onderdelen uitsluitend door de fabrikant of een gemachtigde reparatiedienst worden uitgevoerd.

Bij vorst kan water dat in de pomp is achtergebleven door bevriezing aanzienlijke schade veroorzaken. Haal daarom bij vriesweer de pomp uit de te verpompen vloeistof en laat hem volledig leeglopen. Bewaar de pomp op een droge, vorstveilige plek.

Ga in geval van storing eerst na of er sprake is van een bedieningsfout of een andere oorzaak die niet aan een defect aan het toestel te wijten is - bijvoorbeeld een stroomstoring.

In de volgende lijst vindt u een aantal voorkomende gevallen van storing van het toestel, mogelijke oorzaken en tips hoe u deze kunt oplossen. Alle genoemde maatregelen mogen uitsluitend worden uitgevoerd als de pomp niet met het elektriciteitsnet is verbonden. Als u een storing niet zelf kunt oplossen, neem dan contact op met de klantenservice resp. uw winkelier. Ingrijpendere reparaties mogen uitsluitend door een vakman worden uitgevoerd. Wij wijzen er met klem op dat in geval van schade die is veroorzaakt door onvakkundige reparaties of pogingen daartoe alle aanspraken op garantievergoeding vervallen en wij niet aansprakelijk zijn voor de daaruit resulterende schade.

STORING	MOGELIJKE OORZAAK	OPLOSSING
1. Toestel pompt geen vloeistof, de motor loopt niet.	<ol style="list-style-type: none"> 1. Geen elektriciteitstoevoer. 2. De thermische motorbeveiliging is geactiveerd. 3. De condensator is defect. 4. De rotor blokkeert. 5. De vlotterschakelaar blokkeert (bij automatische bedrijfsmodus). 6. De vlotterschakelaar is defect (bij automatische bedrijfsmodus). 	<ol style="list-style-type: none"> 1. Met een gekeurd apparaat controleren of er spanning aanwezig is (neem de veiligheidsinstructies in acht!). Controleer of de stekker correct aangesloten is. 2. Stekker uit het stopcontact trekken, systeem laten afkoelen, oorzaak verhelpen. 3. Neem contact op met de klantenservice. 4. Hef de blokkering van de rotor op. 5. De blokkering uit de vlotterschakelaar verwijderen of de vlotterschakelaar reinigen. 6. Neem contact op met de klantenservice.
2. De motor loopt, maar het toestel pompt geen vloeistof.	<ol style="list-style-type: none"> 1. De aanzuigopeningen zijn verstopt. 2. De drukleiding is verstopt. 3. Binnentreden van lucht in het pomplichaam. 4. De waterstand ligt onder het min. afzuigniveau (bij manuele bedrijfsmodus). 5. Het terugslagventiel blokkeert of is defect. 	<ol style="list-style-type: none"> 1. Verstopping verwijderen. 2. Verstopping verwijderen. 3. De pomp meerdere keren opnieuw starten, zodat de lucht volledig wordt uitgestoten. 4. Let er op dat het water niet onder het min. afzuigniveau daalt. 5. Terugslagventiel van blokkering ontdoen of in geval van beschadiging vervangen.
3. Het toestel stopt na een korte bedrijfsduur met pompen, omdat de thermische motorbeveiliging is geactiveerd.	<ol style="list-style-type: none"> 1. De stroomaansluiting is niet in overeenstemming met de gegevens op het typeplaatje. 2. Vaste deeltjes verstopen de pomp of aanzuigopening. 3. De vloeistof is te dik. 4. De temperatuur van de vloeistof is te hoog. 5. De pomp loopt droog. 	<ol style="list-style-type: none"> 1. Met een gekeurd apparaat de spanning op de leidingen van de aansluitkabel controleren (neem de veiligheidsinstructies in acht!). 2. Verstopping verwijderen. 3. De pomp is niet geschikt voor deze vloeistof. Eventueel de vloeistof verdunnen. 4. Zorg ervoor dat de temperatuur van de te verpompen vloeistof de max. toegestane waarde niet overschrijdt. 5. Oorzaak van het drooglopen verhelpen.
4. Pomp loopt met onderbrekingen resp. onregelmatig.	<ol style="list-style-type: none"> 1. Zie punt 1.4. 2. Zie punt 3.3. 3. Zie punt 3.4. 4. Netspanning buiten tolerantiebereik. 5. De motor of rotor is defect. 	<ol style="list-style-type: none"> 1. Zie punt 1.4. 2. Zie punt 3.3. 3. Zie punt 3.4. 4. Zorg ervoor dat de netspanning overeenkomt met de aangegeven waarde op het typeplaatje. 5. Neem contact op met de klantenservice.
5. Het toestel pompt te weinig water.	<ol style="list-style-type: none"> 1. Zie punt 2.1. 2. Zie punt 2.2. 3. De rotor is versleten. 	<ol style="list-style-type: none"> 1. Zie punt 2.1. 2. Zie punt 2.2. 3. Neem contact op met de klantenservice.
6. De pomp wordt in de	<ol style="list-style-type: none"> 1. De pomp staat niet verticaal, zodat de 	<ol style="list-style-type: none"> 1. De pomp moet verticaal worden

automatische bedrijfsmodus niet in- of uitgeschakeld.	vloterschakelaar gehinderd is in zijn bewegingsvrijheid. 2. Zie punt 1.5. 3. Zie punt 1.6.	gepositioneerd. 2. Zie punt 1.5. 3. Zie punt 1.6.
---	--	---

9. Garantie

Dit toestel is volgens de nieuwste methodes geproduceerd en gekeurd. De verkoper verleent garantie op materiaal- en fabricagefouten volgens de wettelijke bepalingen van het land waarin het toestel is gekocht. De garantieperiode begint met de dag van aankoop onder de volgende voorwaarden:

Binnen de garantieperiode worden alle gebreken die door materiaal- of fabricagefouten zijn veroorzaakt kosteloos verholpen. Reclamaties moeten onmiddellijk na constatering worden gemeld.

Het recht op garantievergoeding vervalt in geval van reparaties of wijzigingen aan het toestel door de koper of door derden. Schade die door onvakkundige omgang met of bediening van het toestel, door onjuiste opstelling of bewaring, onvakkundige aansluiting of installatie, door overmacht of andere externe invloeden ontstaat, valt niet onder de garantie.

Slijtbare delen zoals rotor en glijringafdichtingen vallen niet onder de garantie.

Alle onderdelen zijn met de grootste zorgvuldigheid en uit materialen van hoge kwaliteit geproduceerd en voor een lange levensduur ontwikkeld. Slijtage is echter afhankelijk van soort en intensiteit van gebruik en de regelmaat van onderhoud. De navolging van de installatie- en onderhoudsinstructies in deze handleiding draagt daarom aanzienlijk bij tot de lange levensduur van de slijtbare delen.

Wij behouden ons het recht voor in geval van reclamatie de defecte delen te repareren of te vervangen of een vervangend toestel te leveren. Vervangen onderdelen worden ons eigendom.

Er kan geen aanspraak worden gemaakt op schadevergoeding voor zover de schade niet op opzet of grove nalatigheid door de fabrikant berust.

Verdere aanspraken kunnen op basis van deze garantie niet worden gemaakt. De koper moet d.m.v. een aankoopbon de aanspraak op garantie kunnen aantonen. Deze garantie is geldig in het land waarin het toestel is gekocht.

Bijzondere instructies:

1. Mocht het toestel niet meer goed functioneren, controleer dan eerst of er sprake is van een bedieningsfout of een oorzaak die niet aan een defect van het toestel te wijten is.
2. Als u het defecte toestel ter reparatie inlevert of opstuurt, sluit dan tenminste de volgende documenten bij:
 - aankoopbon
 - beschrijving van de opgetreden fout (een nauwkeurige beschrijving zorgt voor een snellere reparatie).
3. Verwijder alle door u toegevoegde onderdelen die niet in overeenstemming zijn met de originele toestand van het toestel, voor u het defecte toestel inlevert of opstuurt. Mochten deze door u aangebrachte onderdelen bij teruggave van het toestel ontbreken, zijn wij hiervoor niet aansprakelijk.

10. Bestelling van reserveonderdelen

De snelste, eenvoudigste en voordeligste manier om reserveonderdelen te bestellen, is via internet. Op onze website www.tip-pumpen.de vindt u een comfortabele onderdelenshop waar u met slechts enkele clicks onderdelen kunt bestellen. Bovendien vindt u op deze website uitgebreide informatie en handige tips over onze producten en accessoires, nieuwe toestellen en nieuwe trends en innovaties op het gebied van de pomptechniek.

11. Service

Neem in geval van reclamaties en storingen contact op met uw verkoper.



Alleen voor EU-landen

Gooi elektrische apparaten niet weg bij het huisvuil!

Overeenkomstig de Europese richtlijn 2002/96/EG betreffende gebruikte elektrische en elektronische apparatuur en de omzetting in nationaal recht moeten gebruikte elektrische apparaten apart worden ingezameld en worden ingeleverd voor een milieuvriendelijke recycling. Bij vragen dient u contact op te nemen met uw lokaal afvalverwerkingsbedrijf.

Αγαπητέ πελάτη,

Συγχαρητήρια για την αγορά της καινούριας σου συσκευής από την T.I.P.!

Όπως όλα τα προϊόντα μας, έτσι και αυτό αναπτύχθηκε χρησιμοποιώντας τις πιο πρόσφατες τεχνολογικές εξελίξεις. Η συσκευή κατασκευάστηκε και συναρμολογήθηκε με βάση την υψηλότερη τεχνολογία στον τομέα των αντλιών, χρησιμοποιώντας τα πιο αξιόπιστα ηλεκτρικά και ηλεκτρονικά εξαρτήματα τα οποία διασφαλίζουν ένα υψηλό επίπεδο ποιότητας και μια μεγάλη διάρκεια ζωής για το νέο σας προϊόν.

Σας παρακαλούμε να διαβάσετε προσεκτικά αυτές τις οδηγίες χρήσης, για να μπορέσετε να επωφεληθείτε όσο το δυνατόν περισσότερο από όλες τις δυνατότητες και τα χαρακτηριστικά του νέου σας προϊόντος.

Στο τέλος αυτών των οδηγιών μπορείτε επίσης να βρείτε μερικά διευκρινιστικά σχέδια & φωτογραφίες.

Ελπίζουμε ότι θα μείνετε ικανοποιημένοι από την καινούρια σας συσκευή!

Πίνακας Περιεχομένων

1.	Γενικές Οδηγίες ασφαλείας	1
2.	Συνιστώμενες Χρήσεις	1
3.	Τεχνικά Χαρακτηριστικά	2
4.	Περιεχόμενο Συσκευασίας	2
5.	Εγκατάσταση	2
6.	Ηλεκτρική σύνδεση	3
7.	Θέση σε Λειτουργία	4
8.	Συντήρηση και επίλυση προβλημάτων	5
9.	Εγγύηση	6
10.	Πώς να παραγγείλετε ανταλλακτικά	7
11.	Υπηρεσίες	7
	Παράρτημα: Σχέδια & Φωτογραφίες	

1. Γενικές Οδηγίες ασφαλείας

Σας παρακαλούμε να διαβάσετε προσεκτικά αυτές τις οδηγίες και να εξοικειωθείτε με τα στοιχεία ελέγχου και την σωστή χρήση αυτού του προϊόντος. Δεν θα φέρουμε ουδεμία ευθύνη σε περίπτωση που προκληθούν τυχόν ζημιές από την μη εφαρμογή των οδηγιών και των προφυλάξεων που αναφέρονται στο παρόν εγχειρίδιο οδηγιών. Οποιαδήποτε ζημιά σημειωθεί σαν αποτέλεσμα της μη τήρησης των οδηγιών και των κανονισμών που περιέχονται στις παρούσες οδηγίες χρήσεως δεν θα καλύπτεται από τους όρους της εγγύησης. Παρακαλούμε να κρατήσετε τις οδηγίες αυτές σε ένα ασφαλές μέρος και να τις δώσετε μαζί με το μηχάνημα εάν ποτέ το πουλήσετε. Παιδιά και άλλα άτομα που δεν είναι εξοικειωμένα με τα περιεχόμενα των οδηγιών αυτών δεν θα πρέπει να χρησιμοποιούν την συσκευή αυτή. Σας παρακαλούμε να προσέχετε ιδιαίτερα τα παιδιά έτσι ώστε να μην χρησιμοποιούν την συσκευή αυτή σαν παιχνίδι. Σε ορισμένες χώρες μπορεί να ισχύουν περιοριστικές διατάξεις όσον αφορά την ηλικία των χρηστών, οι οποίες και θα πρέπει να λαμβάνονται πάντοτε υπόψιν.

Άτομα με περιορισμένες φυσικές, αισθητηριακές, ή πνευματικές ικανότητες, όπως επίσης και άτομα με μη επαρκή εμπειρία και/ή γνώση στην χρήση των συσκευών αυτών, δεν θα πρέπει να χρησιμοποιούν τις συσκευές αυτές, εκτός εάν βρίσκονται υπό την επίβλεψη ενός ατόμου που θα είναι υπεύθυνο για την ασφάλεια τους, ή εάν υπάρχει κάποιος αρμόδιος που θα τους εκπαιδεύει στην σωστή χρήση της συσκευής αυτής.

Σημειώσεις και οδηγίες επισημασμένες με τα παρακάτω σύμβολα, απαιτούν ιδιαίτερη προσοχή:



Η μη τήρηση των οδηγιών αυτών εμπεριέχει τον κίνδυνο προσωπικού τραυματισμού και/ή βλάβης της περιουσίας σας.



Η μη τήρηση των οδηγιών αυτών εμπεριέχει τον κίνδυνο ηλεκτρικής εκκένωσης που μπορεί να προκαλέσει προσωπικό τραυματισμό και/ή βλάβη της περιουσίας σας.

Σας παρακαλούμε να ελέγξετε την συσκευή για τυχόν φθορές κατά την μεταφορά. Σε περίπτωση φθοράς θα πρέπει να ενημερώσετε άμεσα, μέσα σε 8 ημέρες από την ημερομηνία αγοράς, το κατάστημα απ' όπου αγοράσατε την συσκευή σας.

2. Συνιστώμενες Χρήσεις

Οι υποβρύχιες αντλίες για καθαρά νερά της T.I.P. είναι πολύ αποτελεσματικές ηλεκτρικές αντλίες για την άντληση καθαρού ή ελαφρά ακάθαρτου νερού που περιέχει συσσωματώματα με μέγιστη διάμετρο αυτή που ορίζεται στα τεχνικά χαρακτηριστικά του προϊόντος. Αυτά τα υψηλής ποιότητας προϊόντα, με την αξιόπιστη λειτουργία, αναπτύχθηκαν για πολλαπλές χρήσεις, που αναφέρονται στην στράγγιση και την μεταφορά υγρών, από ένα μέρος σε άλλο.

Οι συνήθεις περιπτώσεις χρήσεως των αντλιών αυτών περιλαμβάνουν το άδειασμα λιμνών, υπογείων και αποθηκευτικών δεξαμενών, καθώς επίσης και την άντληση νερών από βροχή ή υγρασία. Οι αντλίες της σειράς T.I.P. INTEGRA, χάρη στην κάθετη έξοδο αντλίας και τον ενσωματωμένο διακόπτη με πλωτήρα, είναι κατάλληλες και ειδικά για χρήση σε στενά φρεάτια αποστράγγισης.

Οι υποβρύχιες αντλίες για καθαρά νερά της T.I.P. είναι κατάλληλες για μόνιμη ή προσωρινή εγκατάσταση.

Η αντλίες αυτές δεν είναι κατάλληλες για χρήση σε σιντριβάνια, ενυδρεία ή άλλες παρόμοιες χρήσεις.

Το προϊόν αυτό προορίζεται για ιδιωτική χρήση στον οικιακό τομέα και όχι για επαγγελματικούς ή βιομηχανικούς σκοπούς ή για συνεχή λειτουργία ανακύκλωσης.



Όταν χρησιμοποιείτε την αντλία αυτή σε λίμνες, παρακαλούμε να βεβαιωθείτε ότι παίρνετε όλα τα απαιτούμενα μέτρα, ώστε να μην αναρροφηθούν από την αντλία οι διάφοροι οργανισμοί που ζουν στην λίμνη.



Η αντλία δεν είναι κατάλληλη για θαλασσινό νερό, διαβρωτικά, εύφλεκτα, τοξικά ή άλλα επικίνδυνα υγρά. Παρακαλούμε να προσέχετε την μέγιστη θερμοκρασία των υγρών που πρόκειται να αντληθούν, έτσι ώστε να μην υπερβαίνει την θερμοκρασία που αναφέρεται στα τεχνικά χαρακτηριστικά.



Στο εσωτερικό της αντλίας υπάρχουν ορισμένα λιπαντικά που σε περίπτωση ελαττωματικής λειτουργίας ή βλάβης της αντλίας μπορεί να μολύνουν το αντλούμενο υγρό. Τα λιπαντικά που χρησιμοποιούνται είναι βιοδιασπώμενα και ακίνδυνα για την υγεία του ανθρώπου.

3. Τεχνικά Χαρακτηριστικά

Μοντέλο	INTEGRA 8000
Τάση / συχνότητα	220 - 240 V ~ 50 Hz
Ισχύς	300 Watt
Τύπος Προστασίας	IP X8
Στόμιο κατάθλιψης	41.91 mm (1 1/4"), αρσενικό
Μέγιστη παροχή (Q _{max}) ¹⁾	8,000 l/h
Μέγιστη πίεση λειτουργίας	0.7 bar
Μέγιστο μανομετρικό κατάθλιψης (H _{max}) ¹⁾	7 m
Μέγιστο βάθος τοποθέτησης Σ	7 m
Μέγιστο μέγεθος στερεών σωματιδίων	5 mm
Μέγιστη θερμοκρασία νερού (T _{max})	35 °C
Μέγιστος αριθμός εκκινήσεων-παύσεων / ώρα	30 (ομοιόμορφα κατανεμημένες)
Μήκος καλωδίου σύνδεσης	10 m
Τύπος καλωδίου	H05RN-F
Βάρος (καθαρό)	4.6 kg
Ελάχιστο επίπεδο αρχικής πλήρωσης σε χειροκίνητη λειτουργία (A) ²⁾	10 mm
Ελάχιστο επίπεδο στράγγισης σε χειροκίνητη λειτουργία (B) ²⁾	2 mm
Επίπεδο έναρξης στην αυτόματη λειτουργία (C) ²⁾	125 mm
Βάθος διακοπής λειτουργίας της αντλίας (D) ²⁾	50 mm
Διαστάσεις (Μ x Π x Υ)	23 x 18 x 28 cm
Κωδικός προϊόντος	30166

1) Οι αναφερόμενες μέγιστες τιμές επιτεύχθηκαν με ένα καθαρό στόμιο εξόδου χωρίς στένωση.

2) Οι τιμές στις παρενθέσεις αναφέρονται σε εικόνες που υπάρχουν στο τέλος αυτών των οδηγιών χρήσης.

4. Περιεχόμενο Συσκευασίας

Η συσκευασία αυτού του προϊόντος περιλαμβάνει:

Μία αντλία με καλώδιο σύνδεσης, ένα εξάρτημα σύνδεσης σωλήνα, πολλαπλών διαμέτρων, μία βαλβίδα αντεπιστροφής, προεγκατεστημένη στο στόμιο εξόδου της αντλίας, ένα εγχειρίδιο οδηγιών χρήσης.

Παρακαλούμε να επαληθεύσετε ότι η συσκευασία του προϊόντος αυτού είναι πλήρης. Ανάλογα με τον σκοπό εφαρμογής του κάθε προϊόντος ενδέχεται να χρειάζονται επιπρόσθετα εξαρτήματα (παρακαλούμε ανατρέξτε στα κεφάλαια «Εγκατάσταση» και «Πώς να παραγγείλλετε ανταλλακτικά»).

Εάν είναι δυνατόν παρακαλούμε να κρατήσετε την συσκευασία του προϊόντος έως ότου λήξει το χρονικό διάστημα της εγγύησης. Παρακαλούμε επίσης να απαλλαγείτε από τα υλικά συσκευασίας με ένα τρόπο φιλικό προς το περιβάλλον (ανακύκλωση). Τα χρησιμοποιούμενα υλικά είναι πλήρως ανακυκλώσιμα

5. Εγκατάσταση

5.1. Γενικές πληροφορίες εγκατάστασης



Καθ' όλη την διάρκεια της εγκατάστασης, η συσκευή δεν πρέπει να συνδεθεί με την ηλεκτρική τροφοδοσία.



Η αντλία και οι σωληνώσεις θα πρέπει να προστατεύονται από τον παγετό.

Όλες οι συνδέσεις των σωλήνων θα πρέπει να είναι καλά σφιγμένες μια και η διαρροή νερού από αυτές μπορεί να επηρεάσει την λειτουργία της αντλίας και να προξενήσει σημαντική ζημιά. Εάν απαιτηθεί παρακαλούμε χρησιμοποιήστε κάποιο στεγανοποιητικό υλικό για να στεγανοποιήσετε το σύστημα σας.

Όταν βιδώνετε τα εξαρτήματα στις διάφορες συνδέσεις, μην βάζετε υπερβολική δύναμη γιατί μπορεί να προκληθούν βλάβες στα σπειρώματα.

Όταν τοποθετείτε τις σωληνώσεις θα πρέπει να βεβαιώνετε ότι η αντλία δεν υπόκειται σε κανενός είδους πιέσεις λόγω βάρους, κραδασμών, ή τάνυσης. Επιπλέον, οι σωληνώσεις δεν θα πρέπει να έχουν στριψίματα, μπερδέματα ή ανάποδη κλίση.

5.2. Εγκατάσταση του σωλήνα κατάθλιψης

Ο σωλήνας πίεσης θα μεταφέρει το υγρό σας από την αντλία έως το σημείο ζήτησης. Για να αποφύγετε απώλειες λόγω τριβών, χρησιμοποιήστε ένα μεγαλύτερο σωλήνα, με διάμετρο τουλάχιστο ίση με την διάμετρο του στομίου εξόδου της αντλίας.

Για την δική σας διευκόλυνση κατά την εγκατάσταση, στην συσκευασία περιλαμβάνεται ένα εξάρτημα σύνδεσης σωλήνα, πολλαπλών διαμέτρων (10), που προσφέρει τις ακόλουθες επιλογές σύνδεσης: αρσενικό σπείρωμα σύνδεσης διαμέτρου 41,91 mm (1 ¼"), 33,25 mm (1"), και συνδετικό σωλήνα, τύπου φισ, για σωλήνα εσωτερικής διαμέτρου 25 και 38 mm.

Σε περίπτωση χρήσης του εξωτερικού σπειρώματος ή της σύνδεσης εύκαμπτου σωλήνα των 38 mm μπορείτε να διαιρέσετε τα μη απαιτούμενα στενότερα τμήματα του πολλαπλών διαστάσεων εξαρτήματος σύνδεσης στα προβλεπόμενα σημεία τομής ως εξής (βλ. εικόνα):

a - Εξωτερικό σπείρωμα 33,25 mm (1 " αρσενικό σπείρωμα)

b - Σύνδεση εύκαμπτου σωλήνα 38 mm

c - Εξωτερικό σπείρωμα 41,91 mm (1 ¼ " αρσενικό σπείρωμα).

Για την αφαίρεση των μη απαιτούμενων τμημάτων συνιστάται η χρήση πριονιού οικιακής χρήσης.

Πραγματοποιήστε αυτή την ενδεχομένως απαιτούμενη προσαρμογή πριν τοποθετήσετε το εξάρτημα σύνδεσης πολλαπλών διαστάσεων στη βαλβίδα αντεπιστροφής, η οποία τοποθετείται στο σύνδεσμο κατάθλιψης της αντλίας.

Σε περίπτωση που αφαιρέθηκε η βαλβίδα αντεπιστροφής, αυτή πρέπει να τοποθετηθεί πάλι στο σύνδεσμο κατάθλιψης πριν την εγκατάσταση του αγωγού κατάθλιψης και τη θέση σε λειτουργία της αντλίας. Για την τοποθέτηση της βαλβίδας αντεπιστροφής, τοποθετήστε πρώτα τη βαλβίδα με την κινητή φραγή χαλαρά πάνω στο σύνδεσμο κατάθλιψης της αντλίας. Η επιγραφή „UP“ βρίσκεται στην πάνω πλευρά της κινητής φραγής, η οποία πρέπει να μπορεί να ανοίξει προς τα πάνω - στην κατεύθυνση του αγωγού κατάθλιψης. Κατόπιν στερεώστε το εξάρτημα πολλών διαστάσεων στο σύνδεσμο κατάθλιψης της αντλίας. Η αρχικά χαλαρά τοποθετημένη βαλβίδα αντεπιστροφής με αυτό τον τρόπο σταθεροποιείται.

5.3. Σταθερή εγκατάσταση

Εάν η αντλία χρησιμοποιείται σε μία σταθερή εγκατάσταση, τότε οι σκληρές σωλήνες είναι αυτές που ταιριάζουν καλύτερα για την δημιουργία του δικτύου πίεσης. Σε αυτό τον τρόπο εγκατάστασης, ο σωλήνας πίεσης θα πρέπει να εφοδιαστεί με μία βαλβίδα αντεπιστροφής, αμέσως μετά την αντλία, έτσι ώστε να αποφευχθεί η επιστροφή του υγρού στην αντλία, μετά την διακοπή της λειτουργίας της. Η συνήθης συσκευασία της σειράς INTEGRA, περιλαμβάνει μία βαλβίδα αντεπιστροφής, η οποία είναι ήδη εγκατεστημένη στο στόμιο εξόδου της αντλίας. Για να διευκολυνθεί η τυχόν εργασία συντήρησης συνιστάται και η τοποθέτηση μιας βάννας αμέσως μετά το στόμιο εξόδου και την βαλβίδα αντεπιστροφής. Το πλεονέκτημα στην περίπτωση αυτή, είναι ότι κλείνοντας την βάννα εμποδίζουμε το άδειασμα του δικτύου σε περίπτωση απομάκρυνσης της αντλίας από αυτό.

5.4. Πώς να τοποθετήσετε την αντλία

Όταν τοποθετείτε την αντλία παρακαλούμε να βεβαιωθείτε ότι δεν υπερβαίνετε το μέγιστο βάθος που αναφέρεται στα τεχνικά χαρακτηριστικά. Επίσης βεβαιωθείτε ότι υπάρχει το ελάχιστο απαιτούμενο βάθος για αυτόματη αναρρόφηση. Εάν όλα έχουν γίνει σωστά το επίπεδο του νερού θα μπορεί να πέσει μέχρι και το χαμηλότερο βάθος άντλησης.

Παρακαλούμε τοποθετήστε την αντλία πάνω σε ένα σταθερό δάπεδο. Αποφύγετε να την τοποθετήσετε πάνω σε χαλαρά πετρώματα, ή άμμο. Κατά την τοποθέτηση της αντλίας, παρακαλούμε να βεβαιωθείτε ότι η αντλία δεν κινδυνεύει να αναποδογυρίσει, ή να βυθιστεί στο έδαφος, ιδίως οι οπές άντλησης. Η εισχώρηση μέσα στην αντλία άμμου, λάσπης, ή άλλων παρεμφερών υλικών, θα πρέπει να αποφεύγεται.

Για την τοποθέτηση, ανέκλυση, ή μεταφορά της αντλίας, παρακαλούμε να χρησιμοποιείτε μόνο την χειρολαβή μεταφοράς. Εάν απαιτείτε να κατεβάσετε, ή να ανεβάσετε την αντλία, μπορείτε να δέσετε ένα κατάλληλο σχοινί στην χειρολαβή μεταφοράς. Σε καμία περίπτωση δεν πρέπει να χρησιμοποιήσετε τον σωλήνα μεταφοράς, το καλώδιο της τροφοδοσίας, ή το καλώδιο του φλοτέρ, για να τοποθετήσετε, σηκώσετε, ή να μεταφέρετε την αντλία.

6. Ηλεκτρική σύνδεση

Η συσκευή είναι εφοδιασμένη με ένα καλώδιο ηλεκτρικής τροφοδοσίας και ένα ρευματολήπτη (φισ). Το καλώδιο και το φισ θα πρέπει, εάν χρειαστεί, να αντικαθίστανται από ένα ειδικευμένο ηλεκτρολόγο, για να αποφύγετε κάθε περίπτωση κινδύνου. Παρακαλούμε να μην χρησιμοποιείτε το καλώδιο ηλεκτρικής τροφοδοσίας για να μεταφέρετε την αντλία και επίσης μην τραβάτε το καλώδιο για να βγάλετε το φισ από την πρίζα. Προστατέψτε το καλώδιο και το φισ από θερμότητα, λάδια και αιχμηρές επιφάνειες.

Συνδέστε τη συσκευή μόνο σε σωστά εγκατεστημένη και εύκολα προσβάσιμη πρίζα με επαφή προστασίας. Η πρίζα πρέπει να είναι εύκολα προσβάσιμη και μετά τη σύνδεση, ώστε σε περίπτωση ανάγκης, να μπορεί να τραβηχτεί γρήγορα το φισ ρεύματος δικτύου.



Η διαθέσιμη τάση δικτύου πρέπει να συμφωνεί με την αντίστοιχη τιμή που αναφέρεται στα Τεχνικά χαρακτηριστικά. Το πρόσωπο που θα είναι υπεύθυνο για την εγκατάσταση, θα πρέπει να επιβεβαιώσει ότι η ηλεκτρική σύνδεση είναι γειωμένη σύμφωνα με τις ισχύουσες προδιαγραφές.



Η ηλεκτρική σύνδεση θα πρέπει να είναι εφοδιασμένη με ένα ρελέ διαφυγής με μεγάλη ευαισθησία (FI διακόπτης): $\Delta = 30 \text{ mA}$ (DIN VDE 0100-739).



Σε περίπτωση που χρησιμοποιείται κάποια επέκταση καλωδίου (μπυλιαντζέλα), αυτή δεν θα πρέπει να έχει διατομή μικρότερη από την διατομή του κυρίως καλωδίου με σήμανση H07RN-F ($3 \times 1,0 \text{ mm}^2$). Τόσο ο ρευματοδότης (πρίζα), όσο και ο ρευματολήπτης (φίς), θα πρέπει να έχουν αδιάβροχο σχεδιασμό.

7. Θέση σε Λειτουργία



Κανένας δεν θα πρέπει να βρίσκεται μέσα στο νερό όταν λειτουργεί η αντλία.



Η αντλία θα πρέπει να λειτουργεί μόνο μέσα στην περιοχή λειτουργίας που αναφέρεται πάνω στην πινακίδα της.



Η ξηρή λειτουργία - δηλαδή η λειτουργία της αντλίας χωρίς την ύπαρξη νερού - θα πρέπει να αποφεύγεται μια και η απουσία του νερού μπορεί να οδηγήσει σε υπερθέρμανση, που μπορεί να προκαλέσει μεγάλη ζημιά στην αντλία.



Παρακαλούμε να βεβαιωθείτε ότι όλες οι ηλεκτρικές συνδέσεις βρίσκονται σε περιοχή μακριά από το νερό.



Καθ' όν χρόνο η συσκευή είναι στο ρεύμα δεν θα πρέπει ποτέ κανείς να βάζει τα δάχτυλα του κοντά στο άνοιγμα της αντλίας.

Παρακαλούμε να επιθεωρήσετε οπτικά την αντλία προτού την θέσετε σε λειτουργία. Η επιθεώρηση αυτή αναφέρεται κυρίως στο καλώδιο της ηλεκτρικής τροφοδοσίας και στον ρευματολήπτη (φίς). Βεβαιωθείτε επίσης ότι όλες οι βίδες είναι καλά σφιγμένες και επιβεβαιώστε την καλή κατάσταση όλων των συνδέσεων. Μία ελαττωματική αντλία δεν πρέπει ποτέ να χρησιμοποιείται. Σε οποιαδήποτε περίπτωση ζημιάς, η αντλία θα πρέπει πάντοτε να ελέγχεται από ένα ειδικευμένο τεχνικό.

Κάθε φορά που πρόκειται να βάλετε την αντλία σε λειτουργία θα πρέπει να βεβαιώνετε ότι αυτή βρίσκεται σε σταθερή και ασφαλή θέση.

Η αντλία μπορεί να λειτουργήσει, είτε αυτόματα, είτε χειροκίνητα. Σε κάθε περίπτωση όμως, η άντληση νερού μέχρι το κατώτατο επίπεδο άντλησης, όπως αυτό δίνεται στα τεχνικά χαρακτηριστικά της αντλίας, είναι δυνατή μόνο κατά την χειροκίνητη λειτουργία. Στην αυτόματη λειτουργία, η κατώτατη στάθμη άντλησης νερού, είναι αυτή που προσδιορίζεται, στα τεχνικά χαρακτηριστικά της αντλίας, σαν επίπεδο παύσης της λειτουργίας της αντλίας.

7.1. Αυτόματη λειτουργία



Ειδικά στην αυτόματη λειτουργία, παρακαλούμε να προσέξετε, ώστε η αντλία να είναι τοποθετημένη κάθετα, έτσι ώστε να εξασφαλίζεται η απρόσκοπτη λειτουργία του ενσωματωμένου φλοτέρ. Παρακαλούμε να βεβαιωθείτε ότι η αντλία θα σταματήσει, μόλις η στάθμη του νερού κατέλθει κάτω από το επίπεδο παύσης της λειτουργίας της αντλίας.

Η αντλία είναι εφοδιασμένη με ένα ενσωματωμένο φλοτέρ, που επιτρέπει την αυτόματη έναρξη και παύση της λειτουργίας της αντλίας, ανάλογα με την στάθμη του νερού. Εάν η στάθμη του νερού φθάσει, ή πέσει κάτω από το επίπεδο παύσης της λειτουργίας της αντλίας, η αντλία θα σταματήσει. Εάν η στάθμη του νερού φθάσει, ή ανέβει πάνω από το επίπεδο έναρξης της λειτουργίας της αντλίας, η αντλία θα εκκινήσει. Τα επίπεδα έναρξης και παύσης λειτουργίας της αντλίας, εμφανίζονται στον πίνακα τεχνικών χαρακτηριστικών της αντλίας και δεν είναι δυνατόν να μεταβληθούν.

Για αυτόματη λειτουργία, παρακαλούμε τοποθετήστε τον μοχλό, που υπάρχει πάνω στην αντλία, στην θέση "ΑΟ". Για να θέσετε σε λειτουργία την αντλία βάλτε το φίς σε μία πρίζα με τάση 230V AC. Εάν το επίπεδο του νερού είναι ίσο, ή μεγαλύτερο, από το επίπεδο έναρξης λειτουργίας της αντλίας, η αντλία θα αρχίσει να λειτουργεί αυτόματα.

Για να σταματήσετε την λειτουργία της αντλίας, απλά βγάλτε το φίς από την πρίζα.

7.2. Χειροκίνητη λειτουργία

Στην χειροκίνητη λειτουργία, το ενσωματωμένο φλοτέρ, είναι απενεργοποιημένο. Αυτό σημαίνει, ότι η αντλία θα λειτουργεί συνεχώς, όσο είναι συνδεδεμένη στο ηλεκτρικό ρεύμα. Στην κατάσταση αυτή, αυξάνεται ο κίνδυνος λειτουργίας της αντλίας εν ξηρώ, γεγονός που μπορεί να προκαλέσει σοβαρές ζημιές στην αντλία, εξαιτίας της υπερθέρμανσης της. Για τον λόγο αυτό, παρακαλούμε να βεβαιωθείτε, ότι η αντλία λειτουργεί, μόνο εφόσον

υπάρχει αρκετή ποσότητα υγρού προς άντληση. Για χειροκίνητη λειτουργία, παρακαλούμε τοποθετήστε τον μοχλό, που υπάρχει πάνω στην αντλία, στην θέση "M".

Για να εκκινήσετε την αντλία, βάλτε τον ρευματολήπτη (φίς) της αντλίας, σε μία ηλεκτρική πρίζα 230V AC. Η αντλία θα εκκινήσει αυτόματα.

Για να σταματήσετε την λειτουργία της αντλίας, απλά βγάλτε το φίς από την πρίζα.

7.3. Θερμική προστασία του κινητήρα

Οι ηλεκτρικές αντλίες της σειράς T.I.P. INTEGRA, είναι εφοδιασμένες με ένα, ενσωματωμένο, θερμικό προστασίας του κινητήρα. Σε περίπτωση υπερφόρτισης, ο κινητήρας θα σβήσει από μόνος του και θα ξεκινήσει και πάλι όταν κρυώσει. Για πιθανά προβλήματα και τον τρόπο επίλυσης τους, παρακαλούμε να αναφερθείτε στο κεφάλαιο «Συντήρηση και Επίλυση Προβλημάτων».

8. Συντήρηση και επίλυση προβλημάτων



Προτού ξεκινήσετε οποιαδήποτε εργασία συντήρησης θα πρέπει να απομακρύνετε την αντλία από την ηλεκτρική τροφοδοσία. Σε αντίθετη περίπτωση, υπάρχει ο κίνδυνος ακούσιας εκκίνησης της αντλίας.



Αποποιούμαστε από κάθε ευθύνη, για οποιαδήποτε ζημιά προκληθεί εξαιτίας λανθασμένης απόπειρας επισκευής. Οποιαδήποτε ζημιά προκληθεί από λανθασμένη απόπειρα επισκευής, θα έχει σαν αποτέλεσμα την απόρριψη οποιασδήποτε αίτησης για εγγύηση.

Η τήρηση των όρων και η χρησιμοποίηση της αντλίας για τις συνιστώμενες χρήσεις μόνο, θα μειώσει τον κίνδυνο δυσλειτουργιών και θα επιμηκύνει την λειτουργική διάρκεια ζωής της συσκευής σας. Η άμμος και άλλα διαβρωτικά υλικά που τυχόν περιέχονται μέσα στο νερό που πρόκειται να αντληθεί. Θα επιταχύνουν την διαδικασία της φυσιολογικής φθοράς και θα επιταχύνουν την πτώση της αποτελεσματικότητας της.

Εάν η αντλία λειτουργεί κανονικά δεν θα χρειαστεί καμία συντήρηση. Όπου υπάρχει η δυνατότητα μπορείτε να καθαρίζετε το υδραυλικό τμήμα της αντλίας από ιζήματα και βρωμιά.

Παρακαλούμε να προσέξετε, πριν τον καθαρισμό με αντιστροφή της ροής να αφαιρέσετε τη βαλβίδα αντεπιστροφής. Για την αφαίρεση επίμονων ακαθαρσιών, μπορείτε να αφαιρέσετε τη βάση της αντλίας (8) ξεβιδώνοντας 5 βίδες (9). Στη συνέχεια μπορείτε να καθαρίσετε την πτερωτή της αντλίας (3) και το θάλαμο (4) της πτερωτής. Σε περίπτωση που κατά την αυτόματη λειτουργία, ο διακόπτης πλωτήρα της αντλίας σας δεν λειτουργεί πια σωστά, μπορεί ενδεχομένως αυτό να οφείλεται σε σωματίδια ακαθαρσιών που τον εμποδίζουν να λειτουργήσει. Στην περίπτωση αυτή τοποθετήστε το μοχλό επιλογής για χειροκίνητη ή αυτόματη λειτουργία (15) στη θέση A (αυτόματη λειτουργία). Κατόπιν πείστε το μοχλό επιλογής (14) με ελαφρά πίεση από πάνω στη θέση "O" (άνοιγμα). Το κάλυμμα του διακόπτη πλωτήρα μπορεί τότε να ανοίξει από έξω. Αφού καθαρίσετε τον πλωτήρα (2) από ακαθαρσίες που ενδεχομένως υπάρχουν, ακολουθήστε την αντίστροφη σειρά για να στερεώσετε το κάλυμμα του διακόπτη πλωτήρα.

Για να αποφύγετε οποιονδήποτε κίνδυνο, τυχόν περαιτέρω αποσυναρμολόγηση και / ή συναρμολόγηση, θα πρέπει να γίνονται μόνο από τον κατασκευαστή, ή κάποιο εξουσιοδοτημένο συνεργείο.

Εάν μείνει νερό μέσα στην αντλία, τότε αυτό, σε περίπτωση παγετού, μπορεί να παγώσει και να δημιουργήσει σημαντική ζημιά στην αντλία. Για τον λόγο αυτό, η αντλία θα πρέπει να απομακρύνεται από το νερό και να αδειάζει εντελώς, όταν οι θερμοκρασίες πέφτουν κάτω από το όριο όπου το νερό παγώνει. Παρακαλούμε να αποθηκεύσετε την αντλία, σε ένα ξηρό και προστατευμένο, από τον παγετό, χώρο.

Σε περίπτωση προβληματικής λειτουργίας, θα πρέπει πρώτα να ελέγξετε εάν το πρόβλημα προέρχεται από κάποιο λάθος στον χειρισμό, ή κάποια άλλη αιτία που δεν οφείλεται σε βλάβη της συσκευής (πχ διακοπή της ηλεκτρικής τροφοδοσίας).

Ο παρακάτω πίνακας, παρουσιάζει ορισμένα προβλήματα που μπορεί να παρουσιαστούν κατά την λειτουργία του μηχανήματος, τις πιθανές αιτίες που τα δημιούργησαν και τον τρόπο αποκατάστασης τους. Όλες οι ενέργειες που αναφέρονται, θα πρέπει να γίνονται αφού πρώτα το μηχάνημα αποσυνδεθεί από την ηλεκτρική τροφοδοσία.

Εάν δεν μπορείτε μόνοι σας να διορθώσετε τα προβλήματα αυτά, σύμφωνα με τις οδηγίες που δίνονται, απευθυνθείτε σε ένα ειδικευμένο service, ή στο κατάστημα από το οποίο αγοράσατε την συσκευή σας.

Οποιαδήποτε άλλη επισκευή, πέραν αυτών που αναφέρονται στον παρακάτω πίνακα, θα πρέπει να γίνεται, αποκλειστικά και μόνο, από εξειδικευμένο προσωπικό. Παρακαλούμε να έχετε υπόψιν σας, ότι εγγυήσεις για ζημιές που προκλήθηκαν από λανθασμένες απόπειρες επισκευής, δεν θα γίνονται δεκτές και το εργοστάσιο δεν θα φέρει ουδεμία ευθύνη, για τυχόν άλλες ζημιές που θα ήταν δυνατόν να προκληθούν στην συνέχεια.

ΠΡΟΒΛΗΜΑ	ΠΙΘΑΝΗ ΑΙΤΙΑ	ΑΠΟΚΑΤΑΣΤΑΣΗ
1. Η αντλία δεν στέλνει νερό και ο κινητήρας δεν λειτουργεί. any liquid, the motor is not running.	1. Δεν υπάρχει ηλεκτρικό ρεύμα. 2. Έχει ενεργοποιηθεί το θερμικό προστασίας του κινητήρα. 3. Ο πυκνωτής είναι ελαττωματικός. 4. Η φτερωτή της αντλίας έχει κολλήσει. 5. Το φλοτέρ είναι μπλοκαρισμένο (στην	1. Χρησιμοποιείστε μια συσκευή, που να ανταποκρίνεται στις προδιαγραφές GS, για να ελέγξετε εάν υπάρχει ηλεκτρικό ρεύμα στο δίκτυο (ακολουθείστε όλες τις οδηγίες ασφαλείας). Βεβαιωθείτε ότι ο ρευματολήπτης είναι στην σωστή θέση. 2. Βγάλτε την αντλία από το ρεύμα και αφήστε την να κρυώσει για να εξαλειφθεί η αιτία ενεργοποίησης του θερμικού. 3. Παρακαλούμε να επικοινωνήσετε με το τμήμα εξυπηρέτησης πελατών. 4. Αποκαταστήστε το κόλλημα της φτερωτής. 5. Ξεμπλοκάρετε, ή καθαρίστε το φλοτέρ.

	αυτόματη λειτουργία). 6. Το φλοτέρ είναι ελαττωματικό (στην αυτόματη λειτουργία).	6. Παρακαλούμε να επικοινωνήσετε με το τμήμα εξυπηρέτησης πελατών.
2. Ο κινητήρας δουλεύει, αλλά η αντλία δεν στέλνει νερό.	1. Οι σπές άντλησης είναι φραγμένες. 2. Ο σωλήνας πίεσης είναι φραγμένος. 3. Αέρας εισχωρεί μέσα στο σώμα της αντλίας. 4. Το ελάχιστο επίπεδο άντλησης είναι πολύ χαμηλά (Χειροκίνητη λειτουργία) 5. Η βαλβίδα αντεπιστροφής είναι φραγμένη ή κατεστραμμένη.	1. Απομακρύνετε τα διάφορα σωματίδια. 2. Απομακρύνετε τα διάφορα σωματίδια. 3. Εκκινήστε επανειλημμένα την αντλία, έως ότου φύγει όλος ο αέρας. 4. Βεβαιωθείτε ότι το ελάχιστο επίπεδο άντλησης δεν είναι πολύ χαμηλά. 5. Καθαρίστε την βαλβίδα αντεπιστροφής, ή αλλάξτε την εάν είναι χαλασμένη.
3. Η αντλία σταματά μετά από μικρό διάστημα λειτουργίας, διότι ενεργοποιείται το θερμικό προστασίας του κινητήρα.	1. Το δίκτυο ηλεκτρικής τροφοδοσίας δεν συμφωνεί με τις προδιαγραφές που αναφέρονται στην πλακέτα. 2. Η αντλία ή ο σωλήνας αναρρόφησης, έχουν φράξει από ξένα σωματίδια. 3. Το αντλούμενο υγρό είναι πολύ παχύρρευστο. 4. Η θερμοκρασία του υγρού είναι πολύ υψηλή. 5. Η αντλία δουλεύει εν ξηρώ.	1. Χρησιμοποιείστε μια συσκευή, που να ανταποκρίνεται στις προδιαγραφές GS, για να ελέγξετε την τάση στα καλώδια τροφοδοσίας (ακολουθείστε όλες τις οδηγίες ασφαλείας). 2. Αφαιρέστε τα σωματίδια που μπλοκάρουν την αντλία ή τον σωλήνα. 3. Η αντλία ίσως δεν είναι κατάλληλη για αυτό το είδος του υγρού. Εάν είναι δυνατόν το υγρό θα πρέπει να αραιωθεί. 4. Βεβαιωθείτε ότι τόσο η θερμοκρασία του υγρού που πρόκειται να αντληθεί, όσο και η θερμοκρασία του περιβάλλοντος, δεν υπερβαίνουν τις αποδεκτές τιμές. 5. Αποκαταστήστε τις αιτίες της ξηρής λειτουργίας.
4. Διακοπτόμενη ή ανώμαλη λειτουργία.	1. Αναφερθείτε στο τμήμα 1.4. 2. Αναφερθείτε στο τμήμα 3.3. 3. Αναφερθείτε στο τμήμα 3.4. 4. Υπερβολική τάση ρεύματος. 5. Κινητήρας ή φτερωτή της αντλίας, κατεστραμμένα.	1. Αναφερθείτε στο τμήμα 1.4. 2. Αναφερθείτε στο τμήμα 3.3. 3. Αναφερθείτε στο τμήμα 3.4. 4. Βεβαιωθείτε ότι η τάση του ρεύματος είναι μέσα στα όρια που αναφέρονται. 5. Παρακαλούμε να επικοινωνήσετε με το τμήμα εξυπηρέτησης πελατών.
5. Η παροχή του νερού που δίνει η αντλία είναι ανεπαρκής.	1. Αναφερθείτε στο τμήμα 2.1. 2. Αναφερθείτε στο τμήμα 2.2. 3. Φθαρμένη φτερωτή της αντλίας.	1. Αναφερθείτε στο τμήμα 2.1. 2. Αναφερθείτε στο τμήμα 2.2. 3. Παρακαλούμε να επικοινωνήσετε με το τμήμα εξυπηρέτησης πελατών.
6. Η αντλία δεν εκκινεί και δεν σταματά, στην αυτόματη λειτουργία.	1. Η αντλία δεν είναι σε κάθετη θέση και γιαυτό το φλοτέρ δεν μπορεί να κινηθεί ελεύθερα. 2. Αναφερθείτε στο τμήμα 1.5. 3. Αναφερθείτε στο τμήμα 1.6.	1. Τοποθετήστε την αντλία κάθετα. 2. Αναφερθείτε στο τμήμα 1.5. 3. Αναφερθείτε στο τμήμα 1.6.

9. Εγγύηση

Η παρούσα συσκευή κατασκευάστηκε και επιθεωρήθηκε σύμφωνα με τις τελευταίες τεχνολογικές μεθόδους. Ο πωλητής εγγυάται για τυχόν προβλήματα, που οφείλονται σε αστοχία του υλικού ή σε ανθρώπινο λάθος, σύμφωνα με τις νομικές διατάξεις που ισχύουν στην χώρα από την οποία αγοράστηκε το μηχανήμα. Η περίοδος εγγύησης ξεκινά την ημερομηνία αγοράς του προϊόντος και υπόκειται στις παρακάτω διατάξεις:

Κατά την περίοδο της εγγύησης, όλες οι βλάβες που οφείλονται σε ελαττωματικά υλικά ή κατασκευή, θα αποκαθίστανται δωρεάν. Οποιοδήποτε πρόβλημα παρουσιαστεί θα πρέπει να αναφέρεται αμέσως μόλις ανιχνευθεί.

Η εγγύηση καθίσταται άκυρη σε περίπτωση επέμβασης στο μηχανήμα από τον αγοραστή ή κάποιο τρίτο πρόσωπο. Ζημιές προερχόμενες από λάθη κατά την μεταφορά, τον χειρισμό, την εγκατάσταση ή την αποθήκευση, καθώς και ζημιές προερχόμενες από φυσικές καταστροφές ή άλλους εξωτερικούς παράγοντες, δεν καλύπτονται από την παρούσα εγγύηση.

Τα τμήματα εκείνα που υπόκεινται σε φυσιολογική φθορά, όπως πχ η φτερωτή της αντλίας και οι μηχανικοί στυπιοθλίπτες του άξονα, εξαιρούνται από την παρούσα εγγύηση.

Όλα τα μέρη του μηχανήματος, κατασκευάστηκαν με μεγάλη προσοχή και με υψηλής ποιότητας υλικά και έχουν σχεδιαστεί για μεγάλη διάρκεια ζωής. Θα πρέπει όμως να γίνει αντιληπτό, ότι υπάρχει πάντοτε μία φυσιολογική φθορά, που εξαρτάται από το είδος και την ένταση της χρήσης, καθώς και τα διαστήματα μεταξύ των συντηρήσεων. Η συμμόρφωση με τις οδηγίες εγκατάστασης και συντήρησης, που περιέχονται στο παρόν εγχειρίδιο, θα συντελέσει κατά πολύ στην αύξηση της ζωής των τμημάτων που υπόκεινται σε φθορά.

Σε περίπτωση παραπόνων, διατηρούμε το δικαίωμα να επισκευάσουμε, ή να αντικαταστήσουμε, τα φθαρμένα τμήματα ή και ολόκληρο το μηχανήμα. Τα τμήματα που αντικαθίστανται, θα περνούν στην ιδιοκτησία μας.

Περαιτέρω αιτήματα για ζημιές που έχουν ήδη εκκαθαριστεί, εξαιρούνται από την παρούσα εγγύηση, εκτός εάν πρόκειται για ζημιές που έχουν προκληθεί από σκόπιμες ενέργειες, ή από αμέλεια, εκ μέρους του κατασκευαστή.

Η εγγύηση δεν καλύπτει οποιαδήποτε άλλη περίπτωση εκτός από αυτές που αναφέρθηκαν παραπάνω. Η εγγύηση θα πρέπει να αποδεικνύεται από τον αγοραστή με την επίδειξη της σχετικής απόδειξης αγοράς. Η παρούσα εγγύηση ισχύει στην χώρα στην οποία έγινε η αγορά του προϊόντος.

Παρακαλούμε σημειώστε:

1. Εάν η συσκευή σας δεν δουλεύει κανονικά, παρακαλούμε να σιγουρευτείτε πρώτα ότι δεν υφίσταται κάποιο λάθος στον χειρισμό, ή κάποια άλλη αιτία που δεν έχει σχέση με κάποια βλάβη της συσκευής.
2. Σε περίπτωση που χρειαστεί να φέρετε, ή να αποστείλλετε την συσκευή σας για επισκευή, βεβαιωθείτε ότι έχετε μαζί τα παρακάτω παραστατικά:
 - Απόκομμα της απόδειξης πώλησης.
 - Μία περιγραφή του προβλήματος (όσο το δυνατόν πιο ακριβής) θα διευκολύνει και θα επιταχύνει την εργασία επισκευής.
3. Σε περίπτωση που χρειαστεί να φέρετε, ή να αποστείλλετε την συσκευή σας για επισκευή, παρακαλούμε να απομακρύνετε οτιδήποτε άλλο εξάρτημα έχετε προσαρτήσει πάνω σε αυτήν και δεν ανήκει στην αρχική μορφή του προϊόντος. Εάν τυχόν κάποια από αυτά τα προσαρτημένα εξαρτήματα λείπουν κατά την επιστροφή του προϊόντος, δεν θα φέρουμε καμία απολύτως ευθύνη για την απώλεια τους.

10. πώς να παραγγείλετε ανταλλακτικά

Ο γρηγορότερος, απλούστερος και φθηνότερος τρόπος για να παραγγείλετε ανταλλακτικά, είναι μέσω Διαδικτύου. Στον δικτυακό μας τόπο www.tip-rumpfen.de, θα βρείτε ένα βολικό, ηλεκτρονικό κατάστημα παραγγελίας ανταλλακτικών, όπου μπορείτε να παραγγείλετε τα ανταλλακτικά σας, μόνο με μερικά κλικ. Επίσης, στον δικτυακό αυτό τόπο, δημοσιεύουμε πληροφορίες και συμβουλές, για τα διάφορα προϊόντα και αξεσουάρ μας, παρουσιάζουμε καινούριες συσκευές, καθώς και όλες τις εξελίξεις που αφορούν την τεχνολογία

11. Υπηρεσίες

Σε περίπτωση εγγύησης ή προβλήματος, παρακαλούμε να επικοινωνήσετε με το κατάστημα απ' όπου αγοράσατε το μηχάνημά σας.



Μόνο για της χώρες της ΕΕ

Παρακαλούμε να μην πετάτε τις ηλεκτρικές συσκευές, στους συνήθεις κάδους απορριμμάτων! Σύμφωνα με την οδηγία της Ευρωπαϊκής Ένωσης 2002/96/EC, αναφορικά με την απόρριψη ηλεκτρικών και ηλεκτρονικών συσκευών και την εναρμόνιση της οδηγίας αυτής με τους εθνικούς νόμους, τα ηλεκτρικά μηχανήματα, που φθάνουν στο τέλος της λειτουργικής τους ζωής, θα πρέπει συλλέγονται ξεχωριστά και να αποστέλλονται σε μία, περιβαλλοντικά αποδεκτή, εταιρεία ανακύκλωσης.



Kedves vásárló,

Gratulálunk új T.I.P. berendezése megvásárlásához!

Mint termékeink mindegyike, ez is a legújabb műszaki ismereteket alapul véve készült. A gép gyártása és összeszerelése is a legmodernebb szivattyú technika alapján történt, a legmegbízhatóbb villamos illetve elektronikus alkatrészek felhasználásával, így garantált új szerzeményének magas minősége és hosszú élettartama.

Azért, hogy minden műszaki előnyt élvezhessen, olvassa át gondosan a használati utasítást. A magyarázó ábrák a használati utasítás végén, a mellékletben található.

Sok örömet kívánunk az új berendezéshez.

Tartalomjegyzék

1.	Általános biztonsági útmutatók	1
2.	Alkalmazási terület.....	1
3.	Műszaki adatok	2
4.	Szállítási tartalom.....	2
5.	Telepítés	2
6.	Villamos csatlakozás.....	3
7.	Üzembe helyezés	3
8.	Karbantartás és segítség üzemzavarok esetén	4
9.	Garancia	6
10.	Alkatrészek rendelése.....	6
11.	Szervíz	6
	Melléklet: ábrák	

1. Általános biztonsági útmutatók

Olvassa el gondosan ezt a használati utasítást és ismerkedjen meg a kezelőelemekkel és a termék rendeltetésszerű használatával. Nem felelünk olyan károkért, amelyek a használati utasítás előírásainak és útmutatásainak figyelmen kívül hagyása miatt következnek be. A használati utasítás előírásainak és útmutatásainak figyelmen kívül hagyása miatt bekövetkezett károk nem esnek a garancia alá. Jól őrizze meg ezt a használati utasítást és a készülék továbbadása esetén mellékelje.

Gyermekek és a használati utasítás tartalmát nem ismerő személyek ezt a készüléket nem használhatják.

Gyermekeket nem szabad felügyelet nélkül hagyni, hogy ne játsszanak a készülékkel. A különböző országokban érvényes előírások általában korlátozzák a felhasználók korát és ezt feltétlenül be kell tartani.

Fizikailag, szellemileg vagy mozgásukban korlátozott képességű, valamint tapasztalatlan és/vagy hiányos tudású személyek nem használhatják a készüléket, kivéve, ha egy, a biztonságukért felelősséget vállaló személy felügyeli őket, illetve ha egy felelős személytől utasításokat kapnak a készülék használatára vonatkozóan.

Az alábbi szimbólumokkal jelzett utasításokra és megállapításokra különösen figyelemmel kell lenni:



Ennek az utasításnak a figyelmen kívül hagyása személyi sérüléseket és/vagy anyagi károkat okozhat.



Ezen utasítás figyelmen kívül hagyása áramütés veszélyével jár, ami személyi sérülést és/vagy anyagi károsodást okozhat.

Ellenőrizze a készüléket szállítási károsodások miatt. Kár esetén a kiskereskedőt haladéktalanul – de legkésőbb a vásárlás dátumától számított 8 napon belül - értesíteni kell.

2. Alkalmazási terület

A T.I.P. tisztavíz merülőszivattyúi nagyon hatékony villamos szivattyúk tiszta, lebegőanyagoktól mentes vagy kevésbé szennyezett, a műszaki adatokban megadott maximális nagyságú szilárdtest részecskéket tartalmazó víz szállítására. Ezeket a meggyőző teljesítményadatokkal rendelkező értékes termékeket a vízmentesítés sokféle céljára és folyadékok átszivattyúzására fejlesztették ki.

A tisztavíz merülőszivattyúk jellemző alkalmazási területei: tavak, medencék, tartaléktartályok kiürítése, valamint eső- és szivárgó víz szállítása. A T.I.P. INTEGRA sorozat szivattyúin lévő függőleges kimenet és a beszerelt úszókapcsoló miatt azok alkalmasak különleges felhasználásra is szűk elvezetőknél.

A T.I.P. tisztavíz merülőszivattyúi fix vagy ideiglenes telepítésre alkalmasak.

A szivattyú nem alkalmas asztali kutakban, akváriumokban és hasonló helyeken való üzemeltetésre.

Ez a termék magán, háztartási használatra alkalmas, ipari célokra vagy tartós keringető üzemre nem.

Többan való használat során adott esetben intézkedéseket kell tenni, hogy a tó lakóit fel ne szippantsa.



A szivattyú nem alkalmas sósvíz, fekália, gyúlékony, maró hatású, robbanékony vagy más veszélyes folyadék szállítására. A szállított folyadék hőmérséklete nem lépheti túl a műszaki adatok között megadott legmagasabb hőmérsékletet.



A szivattyúhoz kenőanyagokat használnak, amelyek szakszerűtlen alkalmazás esetén vagy a készülék károsodásakor a szállított folyadékot szennyezhetik. A használt kenőanyagok biológiailag lebonthatók és egészségügyi szempontból ártalmatlanok.

3. Műszaki adatok

Modell	INTEGRA 8000
Hálózati feszültség / frekvencia	220 - 240 V ~ 50 Hz
Névleges teljesítmény	300 Watt
Védelmi fokozat	IP X8
Nyomóoldali csatlakozás	41,91 mm (1 1/4"), külső menetes
Max. átfolyás (Q_{max}) ¹⁾	8.000 l/h
Max. nyomás	0,7 bar
Max. emelőmagasság (H_{max}) ¹⁾	7 m
Max. bemerülési mélység ∇	7 m
A szállított szilárd szemcsék max. mérete	5 mm
A szivattyúzott folyadék max. hőmérséklete (T_{max})	35 °C
Max. indítási gyakoriság óránként	30, egyenletesen elosztva
A csatlakozókábel hosszúsága	10 m
Csatlakozókábel típusa	H05RN-F
Súly (nettó)	4,6 kg
Minimális szint önfelszíváshoz kézi üzemmódban (A) ²⁾	10 mm
Minimális leszívási szint kézi üzemmódban (B) ²⁾	2 mm
Beindulási szint automatikus üzemmódban (C) ²⁾	125 mm
Lekapcsolási szint automatikus üzemmódban (D) ²⁾	50 mm
Méretei (hossz. x mélység x magasság)	23 x 18 x 28 cm
Cikkszám	30166

¹⁾ Az értékeket szűkítés nélküli akadálytalan be- és kiömlés mellett határoztuk meg

²⁾ A zárójelben levő adatok a használati utasítás végén található ábrákra vonatkoznak.

4. Szállítási tartalom

A termék szállítási tartalma az alábbiakat foglalja magában:

Egy szivattyú csatlakozókábelrel, egy többméretű csatlakozódarab, egy visszacsapószelep a nyomócső csatlakozására előzetesen felszerelve, egy használati utasítás.

Ellenőrizze a szállítási tartalom hiánytalanságát. Felhasználási céltól függően további tartozékok is szükségesek lehetnek (lásd a „Telepítés” és a „Tartalékalkatrészek rendelése” c. fejezetet).

A csomagolást lehetőség szerint a garanciális időszak végéig őrizze meg. A csomagolóanyagokat a környezetvédelmi szempontok figyelembevételével kell ártalmatlanítani. A használt anyagok teljes egészében újrafeldolgozhatók

5. Telepítés

5.1. Általános útmutatók a telepítéshez



A készüléket a telepítés időtartama alatt nem szabad a villamos hálózatra csatlakoztatni.



A szivattyút és a teljes csatlakozási rendszerét védeni kell a fagytól.

Minden csatlakozó tömlőnek teljesen tömítettnek kell lennie, mert a tömítetlen tömlők a szivattyú teljesítményét károsan befolyásolják, és jelentős károkat okozhatnak. Adott esetben használjon alkalmas szigetelőanyagot, hogy a szerelés légmentesen történjen.

A csavarozások megfeszítésénél kerülje a túlzott erőfelfejtést, mert károsodásokat okozhat.

A csatlakozó tömlők elhelyezésénél ügyeljen arra, hogy súly, valamint rezgések vagy feszültségek ne hassanak a szivattyúra. Ezenkívül a csatlakozó tömlők ne törjenek meg és ellenirányú esés ne lépjen fel.

Minden csatlakozó tömlőnek teljesen tömítettnek kell lennie, mert a tömítetlen tömlők a szivattyú teljesítményét károsan befolyásolják, és jelentős károkat okozhatnak. Adott esetben használjon alkalmas szigetelőanyagot, hogy a szerelés légmentesen történjen.



5.2. A nyomóvezeték telepítése

A nyomóvezeték szállítja a folyadékot, amelyet szállítani kell, a szivattyútól a kiemelés helyéig. Az áramlási veszteségek elkerülésére ajánlatos olyan nyomóvezeték használata, amelynek ugyanolyan az átmérője, mint a szivattyú nyomáscsatlakozásának.

A telepítés megkönnyítésére a szállítási terjedelemben tartozik egy többméretű csatlakozódarab (10) az alábbi csatlakoztatási lehetőségekkel: 41,91 mm (1 1/4") külső menetes, 33,25 mm (1") külső menetes, méretű külső menetes csatlakozás, tömlőcsatlakozás 25 mm és 38 mm belső átmérővel.

A 38 mm-es külső menet ill. tömlőcsatlakozó használata esetén a következőképpen válassza le a többdimenziós csatlakozódarab szükségtelen szűkebb alkatrészeit a megfelelő metszéspontokon (lásd az ábrát):

a - 33,25 mm-es külső menet (1" külső menetes)

b - 38 mm-es tömlőcsatlakozó

c - 41,91-es külső menet (1 1/4" külső menetes).

A szükségtelen alkatrészek levételéhez érdemes egy háztartási fűrész használni.

Hajtsa végre ezeket az esetleg szükséges illesztéseket, mielőtt a többdimenziós csatlakozódarabot felszereli a visszacsapó szelepre, amit a szivattyú nyomáscsatlakozójára kell helyezni.

Ha a visszacsapó szelepet levették, azt a nyomóvezeték felszereléséhez és a szivattyú üzembe helyezéséhez helyezze vissza a nyomáscsatlakozóra. A visszacsapó szelep felszereléséhez először lazán helyezze a csapózárás szelepet a szivattyú nyomáscsatlakozójára. Az „UP” felirat a csapózár felső oldalán van, ami felfelé, a nyomóvezeték irányába nyílik. Ezután rögzítse a többdimenziós csatlakozódarabot a szivattyú nyomáscsatlakozójára. Az ezután lazán felhelyezett visszacsapó szelepet ez rögzíti.

5.3. Fix telepítés

Fix telepítés esetén a merev csövek ideális nyomótömlőnek bizonyulnak. Ennél a fajta telepítésnél a nyomóvezetékbe rögtön a szivattyúból való kilépés után egy visszacsapószelepet kell iktatni, hogy a szivattyú lekapcsolása után ne tudjon folyadék visszafolyni. Az INTEGRA sorozatú szivattyúknak szériászerűen szállítási állapotukban van a nyomóvezeték csatlakozására már előzetesen felszerelve ilyen visszacsapószelepek. A karbantartási munkák megkönnyítésére ajánlatos egy lezáró szelep elhelyezése a szivattyú és visszacsapó szelep között. Ennek az az előnye, hogy a szivattyú szétszedésekor a lezáró szelep zárása által a nyomótömlő nem fut üresen.

5.4. A szivattyú elhelyezése

A szivattyú elhelyezésénél vigyázzon arra, hogy a műszaki adatok között megadott maximális bemelegítési mélységet ne lépje túl. Ugyanígy nem szabad a minimum önfelszívási szint alá kerülni. A további üzemelés folyamán aztán a vízállás a minimális leszívási szintig csökkenhet.

Helyezze a szivattyút szilárd talajra. Ne tegye a szivattyút közvetlenül mozdítható kövekre vagy homokra. Az elhelyezésnél feltétlenül figyeljen arra, hogy a szivattyú ne borulhasson fel és felszívó nyílásaival ne süllyedhessen a talajba. A homok, iszap vagy hasonló anyagok felszívását kerülni kell.

A szivattyú elhelyezésére, megemelésére és szállítására kizárólag a fogó szolgál. Adott esetben leeresztéshez vagy magasba emeléshez megfelelő leeresztő kötelet kell használni, amelyet a fogóra lehet felerősíteni. A szivattyú mozgatására, megemelésére és szállítására semmiképp sem szabad a nyomótömlőt vagy az úszókapcsoló kábelét használni.

6. Villamos csatlakozás

A készülék hálózati csatlakozó kábellel és hálózati dugasszal rendelkezik. A hálózati csatlakozó kábelt és hálózati dugaszt csak szakszemélyzet cserélheti ki a veszélyhelyzetek elkerülése végett. Ne szállítsa a szivattyút a kábelnél fogva, és ne használja a kábelt arra sem, hogy a csatlakozódugót annál fogva húzza ki az aljzatból. Óvja meg a csatlakozódugót és a hálózati csatlakozókábelt a forró felületektől, olajtól és éles peremektől.

A készüléket csak egy szabályszerűen felszerelt és könnyen hozzáférhető védőérintkezős aljzathoz csatlakoztassa. Az aljzat a csatlakoztatás után is maradjon könnyen hozzáférhető, hogy szükség esetén a hálózati csatlakozót gyorsan ki tudja húzni.



A létező hálózati feszültség feleljen meg a műszaki adatokban megnevezett értékeknek. A szerelésért felelős személynek gondoskodnia kell arról, hogy az elektromos csatlakozás szabványos földeléssel legyen ellátva.



Az elektromos csatlakoztatásnak egy nagyérzékenyséű differenciál-kapcsolóval (FI-kapcsoló) kell rendelkeznie: $\Delta = 30 \text{ mA}$ (DIN VDE 0100-739).



A hosszabbítók keresztmetszete nem lehet kisebb, mint a VDE szerint H05RN-F (3 x 1,0 mm²) jelzéssel ellátott gumicsöves vezetéké. A hálózati csatlakozónak és a kötéseknek fröccsenő víz ellen védettnek kell lennie.

7. Üzembe helyezés



A szivattyú üzemelése közben a vízben nem tartózkodhatnak személyek.



A szivattyút csak olyan teljesítmény-tartományban szabad alkalmazni, amely a típusútblán meg van adva.



A szárazon futást – szivattyú működtetése víz szállítása nélkül - meg kell akadályozni, mert a vízhiány a szivattyú felhevülését eredményezi. Ez a készülék jelentős károsodását okozhatja.



Biztosítsa, hogy a villamos dugaszoló csatlakozások előntéstől mentes területen legyenek.



Szigorúan tilos a szivattyú nyílásaiba kézzel belenyúlni, ha a készülék az elektromos hálózathoz van csatlakoztatva.

A szivattyút minden használat előtt alaposan szemlélje meg. Ez különösen érvényes a hálózati csatlakozó vezetékre és a hálózati dugaszra. Figyeljen a csavarok rögzítésére és minden csatlakozás kifogástalan állapotára. Meghibásodott szivattyút nem szabad használni. Károsodás esetén a szivattyút szakszerviznek meg kell vizsgálnia.

Minden üzembe helyezésnél gondosan ügyelni kell arra, hogy a szivattyú biztosan és fixen rögzítve álljon. A szivattyút választás szerint lehet automatikus vagy kézi üzemmódban használni. A folyadékot csak kézi üzemmódban lehet a – műszaki adatok között feltüntetett – minimális leszívási szintig leszívattatni. Automatikus üzemmódban az elérhető legalacsonyabb maradék vízállás megfelel a műszaki adatok között megnevezett lekapcsolási szintnek.

7.1. Automatikus üzemmód



Főleg az automatikus üzemmódban kell feltétlen ügyelni a szivattyú függőleges felállítására, hogy a beépített úszókapcsoló szabadon tudjon mozogni. Ellenőrizze, hogy a szivattyú tényleg lekapcsol-e, ha a vízállás lesüllyed és elérte a lekapcsolási szintet.

A szivattyúnak van egy beépített úszókapcsolója, amely - a vízállástól függően - gondoskodik a készülék automatikus ki- és bekapcsolásáról. Ha a vízállás eléri a lekapcsolási szintet vagy az alá süllyed, a szivattyú lekapcsol. Ha a vízállás eléri vagy meghaladja a beindulási szintet, a szivattyú beindul. A beindulási és lekapcsolási szint értékeit feltüntetettük a műszaki adatok között, és azokat nem lehet módosítani.

Az automatikus üzemmódba történő kapcsoláshoz a szivattyún lévő kart tegye „AO” állásba.

Üzembe helyezésnél a hálózati csatlakozó dugaszt egy 230-V-os váltóáramú dugaszoló aljzatba dugja be. Ha a vízszint eléri vagy túllépi az indítási szintet, akkor a szivattyú rögtön működni kezd.

A működés befejezéséhez húzza ki a hálózati csatlakozó dugaszt az aljzattól.

7.2. Kézi üzemmód

A szivattyú kézi üzemmódjában a beépített úszókapcsoló ki van iktatva. Ennek az a következménye, hogy a szivattyú tartósan üzemel mindaddig, amíg fennáll a kapcsolat az elektromos hálózattal. Emiatt fokozottabb a szárazon futás veszélye, ami a túlhevülés következtében súlyos károsodást okozhat a készülékben. Éppen ezért feltétlenül ügyeljen rá, hogy a szivattyú csak akkor járjon, ha elegendő folyadékot tud szállítani.

A kézi üzemmódba történő kapcsoláshoz a szivattyún lévő kart tegye „M” állásba.

A bekapcsoláshoz dugja be a hálózati csatlakozót egy 230 V-os váltóáramú dugaljba. A szivattyú ekkor azonnal beindul.

A működés befejezéséhez húzza ki a hálózati csatlakozó dugaszt az aljzattól.

7.3. Termikus motorvédelem

A T.I.P. INTEGRA sorozat villamos szivattyúi integrált termikus motorvédelemmel rendelkeznek. Túlterhelés esetén a motor magától kikapcsol és a lehűlés bekövetkezte után ismét bekapcsol. A lehetséges okok és azok megszüntetése a „Karbantartás és segítség üzemzavarok esetén” részben vannak leírva.

8. Karbantartás és segítség üzemzavarok esetén



Karbantartási munkák előtt a szivattyút le kell választani a villamos hálózatról. Ha ez nem történik meg, akkor fennáll az a veszély, hogy a szivattyú véletlenszerűen elindul.



Nem felelünk olyan károkért, melyek szakszerűtlen hibajavítási kísérletek miatt keletkeznek. Szakszerűtlen hibajavítási kísérletek következtében keletkező károk minden garanciaigény megszűnését eredményezik.

A készülékre érvényes használati feltételek és alkalmazási területek figyelembevételével csökkenti a lehetséges üzemzavarok veszélyét és hozzájárul a készülék élettartamának meghosszabbításához. Dörzsölődő anyagok a szállított folyadékban – mint például a homok – meggyorsítják a kopást és redukálják a teljesítőképességet. Szakszerű használat esetén a készülék nem igényel karbantartást. Szükség esetén ajánlatos a hidraulikus rész megtisztítása a lerakódásoktól és a szennyeződésektől.



Vegye figyelembe, hogy ellenőrlés előtt a visszacsapó szelepet elvegye. Makacs szennyeződések eltávolításához az 5 db (9) csavar kioldásával leveheti a (8) szivattyúlát. Ezután megtisztíthatja a szivattyú (3) futókerekét és ennek a (4) kamráját. Ha automatikus üzemben a szivattyú úszókapcsolója többé nem működne helyesen, ennek oka esetleg az lehet, hogy szennyező részecskék eltömítik. Ebben az esetben a (15) kézi ill. automatikus üzem közti választókart állítsa A (automatikus üzem) helyzetbe. Ezután a (14) választókart felülről enyhén megnyomva vigye „O” (nyitás) helyzetbe. Az úszókapcsoló burkolatát most kifelé kinyithatja. Miután a (2) úszót megszabadította az esetleges szennyeződésektől, az úszókapcsoló burkolatának visszaszereléséhez végezze el a fenti eljárást fordított sorrendben.

Minden más szétszerelést és az alkatrészek cseréjét csak a gyártó vagy arra feljogosított ügyfélszolgálat végezheti, hogy a veszélyeztetés elkerülhető legyen.

Fagy esetén a szivattyúban található víz megfagyva komoly károsodásokat okozhat. Ezért fagy közeli hőmérsékleteknél a szivattyút ki kell venni a szállítandó folyadékából és teljesen ki kell üríteni. Tárolja a szivattyút száraz, fagybiztos helyen.

Üzemzavarok esetén először ellenőrizze, hogy kezelési hiba történt vagy más olyan ok lépett fel, amely nem a készülék meghibásodásából ered - például áramszünet következett be.

Az alábbi listában a készülék néhány esetleges üzemzavara, azok lehetséges okai és a megszüntetésükre vonatkozó tippek vannak felsorolva. Minden megnevezett intézkedés csak akkor végezhető el, ha a szivattyú le van választva a villamos hálózatról. Ha egy üzemzavart önállóan nem tud megszüntetni, akkor forduljon az ügyfélszolgálathoz, ill. a vásárlás helyéhez. További javításokat csak szakszemélyzet végezhet. Mindenképp vegye figyelembe azt, hogy szakszerűtlen javítás miatt okozott károk esetében a garanciaigény megszűnik és a károkért nem vállalunk felelősséget.

HIBA	LEHETSÉGES OKA	MEGSZÜNTETÉSE
1. A szivattyú nem szállít folyadékot, a motor nem működik.	1. Nincs áram. 2. Bekapcsolt a termikus motorvédelem. 3. Hibás a kondenzátor. 4. Járókerék blokkolva. 5. Leblokkolt az úszókapcsoló (automatikus üzemmódban). 6. Az úszókapcsoló hibás automatikus üzemmódban).	1. Egy GS-minősítésű készülékkel ellenőrizzük, hogy van-e feszültség (vegyük figyelembe a biztonsági utasításokat!). Ellenőrizzük, hogy a csatlakozó dugó rendesen be van-e dugva. 2. A szivattyút válassza le a hálózatról, hagyja lehűlni, és szüntesse meg az okot. 3. Forduljon az ügyfélszolgálathoz. 4. A járótököket a blokkolás alól fel kell szabadítani. 5. Az úszókapcsolót szabadítsa ki beszorult helyzetéből, ill. tisztítsa azt meg. 6. Forduljon az ügyfélszolgálathoz.
2. A motor működik, de a szivattyú nem szállít folyadékot.	1. A felszívó nyílások eldugultak. 2. A nyomótömlő eldugult. 3. Levegő hatolt a szivattyútestbe. 4. A szivattyú a min. leszívási szint alá került (kézi üzemmódban). 5. Leblokkolt vagy tönkrement a visszacsapószelep.	1. A dugulást meg kell szüntetni. 2. A dugulást meg kell szüntetni. 3. A szivattyút többször el kell indítani, hogy az összes levegő kimenjen. 4. Arra ügyeljen, hogy a min. leszívási szintet ne érje el a szivattyú, adott esetben az úszókapcsolót helyesen be kell állítani vagy gondoskodni kell arról, hogy szabadon mozoghasson; hibás úszókapcsolónál az ügyfélszolgálathoz kell fordulni. 5. A visszacsapó szelepet a blokkolás alól fel kell szabadítani vagy károsodás esetén pótolni.
3. A szivattyú egy rövid működés után megáll, mert a termikus motorvédelem bekapcsolt.	1. Az elektromos tápfeszültség nem egyezik meg a típustáblán megadott adatokkal. 2. Szilárdtest részecskék tömítik el a szivattyút vagy a felszívó nyílást. 3. A folyadék túlságosan sűrűn folyó. 4. Túl magas a folyadék hőmérséklete. 5. A szivattyú szárazon fut.	1. Egy GS-minősítésű készülékkel ellenőrizzük a csatlakozókábel vezetékének a feszültséget (vegyük figyelembe a biztonsági utasításokat!). 2. A dugulást meg kell szüntetni. 3. A szivattyú nem alkalmas az ilyen folyadékok szállításához. Szükség esetén hígítsa meg a folyadékot. 4. Ügyelni kell arra, hogy a szivattyúzott folyadék hőmérséklete ne lépje túl a maximálisan megengedett értéket. 5. Szüntesse meg a szárazon futás okát
4. Elakadó működés, ill. szabálytalan üzemelés.	1. Lásd a 1.4. pont. 2. Lásd a 3.3. pont. 3. Lásd a 3.4. pont. 4. A hálózati feszültség a tűréshatáron kívül van. 5. A motor vagy a futókerék hibás.	1. Lásd a 1.4. pont. 2. Lásd a 3.3. pont. 3. Lásd a 3.4. pont. 4. Gondoskodni kell arról, hogy a hálózati feszültség megfelelően a típustáblán található adatoknak. 5. Forduljon az ügyfélszolgálathoz.
5. A szivattyú túl kevés vizet továbbít.	1. Lásd a 2.1. pont. 2. Lásd a 2.2. pont. 3. A járókerék elhasználódott.	1. Lásd a 2.1. pont. 2. Lásd a 2.2. pont. 3. Forduljon az ügyfélszolgálathoz.

6. A szivattyú automatikus üzemmódban nem kapcsol be vagy ki.	1. A szivattyú nem áll függőlegesen, ezáltal az úszókapcsoló akadályoztatva van szabad mozgásában. 2. Lásd a 1.5. pont. 3. Lásd a 1.6. pont.	1. Pozicionálja újra a szivattyút függőleges helyzetbe. 2. Lásd a 1.5. pont. 3. Lásd a 1.6. pont.
---	--	---

9. Garancia

Ezt a berendezést a legmodernebb módszerek szerint gyártottuk és ellenőriztük. Az értékesítő garanciát nyújt a kifogástalan anyagra és hibamentes elkészítésre a mindenkori ország törvényes előírásai szerint, amelyben a berendezést vásárolják. A garancia ideje a vásárlás napjától kezdődik az alábbi feltételek szerint:

A garancia ideje alatt minden olyan hibát a költségek térítése nélkül megszüntetünk, amely anyag- vagy gyártási hibára visszavezethető. A reklamációkat közvetlenül annak megállapítása után jelenteni kell.

A garanciaigény a vevő vagy harmadik személy általi beavatkozás esetén megszűnik. Azok a károk, amelyeket szakszerűtlen bánásmód és kezelés, helytelen felállítás vagy tárolás, szakszerűtlen csatlakoztatás vagy telepítés vagy vis major vagy egyéb külső befolyás okozott, nem esnek a garanciális teljesítés alá.

A gyorsan kopó alkatrészek, mint pl. a járókerék és csúszógyűrű tömítések nem esnek a garancia alá.

Minden alkatrészt a legnagyobb gondossággal és nagy értékű anyagok felhasználásával gyártunk, és hosszú élettartamra vannak tervezve. A kopás azonban függ a használat jellegétől, annak intenzitásától és a karbantartási időközöktől. Ebben a használati utasításban található telepítési és karbantartási útmutatók betartása ezért döntően hozzájárul a kopó alkatrészek élettartamához.

Reklamációk esetén fenntartjuk a jogot a hibás részek javítására, pótlására vagy a berendezés cseréjére. A kicserélt alkatrészek a mi tulajdonunkba kerülnek. Kártérítési igények ki vannak zárva, amennyiben a károkat szándékosan okoztak vagy a gyártó súlyos gondatlanságából fakadnak.

További igények a garancia alapján nem állnak fenn. A vásárlónak a garancia igényét a vásárlást bizonyító nyugta bemutatásával kell igazolnia. A garancia igényt abban az országban lehet érvényesíteni, ahol a berendezést megvásárolták.

Különleges útmutatások:

1. Ha az Ön berendezése már nem működik jól, először azt vizsgálja meg, hogy kezelési hiba történt-e vagy olyan ok áll fenn, amely nem vezethető vissza a berendezés meghibásodására.

2. Amennyiben meghibásodott berendezését javítani hozza vagy beküldi, mindenképp mellékelje az alábbi dokumentumokat:

- Nyugta a vásárlásról

- A fellépett hiba leírása (egy lehetőleg pontos leírás megkönnyíti a jó ütemű javítást).

3. Mielőtt meghibásodott berendezését javítani hozná vagy küldené, távolítsa el, kérjük, minden pótlólag hozzáillesztett alkatrészt, amelyek a berendezés eredeti állapotában nem voltak meg. Ha a berendezés visszajuttatásánál ilyen alkatrész hiányozna, azért nem vállalunk felelősséget.

10. Alkatrészek rendelése

Alkatrészeket leggyorsabban, legegyszerűbben és legolcsóbban az interneten át lehet rendelni. A honlapunk www.tip-pumpen.de rendelkezik komplett alkatrész áruházzal, ahol néhány kattintással intézhető a rendelés. Ezen kívül ott hozunk nyilvánosságra információkat és értékes tippeket adunk a termékeinkkel és tartozékokkal kapcsolatban, új berendezéseket mutatunk be és az aktuális trendekről és innovációkról is tájékoztatjuk a szivattyú technológia területéről.

11. Szerviz

Garanciális igények vagy működési zavarok esetén keresse fel a vásárlás helyét.



Csak EU-országok számára

Elektromos készüléket soha ne dobjon a háztartási hulladék közé!

A 2002/96/EK számú, az elektromos és elektronikai berendezések hulladékaival foglalkozó EU-irányelv és annak a nemzeti jogba való átültetése alapján az elhasznált elektromos berendezéseket külön kell gyűjteni és gondoskodni kell róla, hogy a környezetvédelmi előírásoknak megfelelő újrahasznosításra kerüljenek. Ezzel kapcsolatos kérdéseivel keresse meg a hulladék ártalmatlanításával foglalkozó helyi vállalkozást.

Szanowny Kliencie!

Gratulujemy zakupu nowego urządzenia firmy T.I.P.!

Produkt ten, jak wszystkie nasze wyroby, opracowano wg najnowszych osiągnięć techniki. Produkcja i montaż niniejszego urządzenia są zgodne z nowoczesnymi rozwiązaniami techniki pomp, wykorzystano tu niezawodne elektryczne, elektroniczne i mechaniczne podzespoły, które gwarantują wysoką jakość i długą żywotność nowo zakupionego urządzenia.

Uważne zapoznanie się z instrukcją użytkownika pozwoli na pełne wykorzystanie możliwości technicznych urządzenia. W załączniku instrukcji przedstawiono odpowiednie ilustracje.

Życzymy Państwu zadowolenia z nowo zakupionego urządzenia.

Spis treści

1.	Ogólne wskazówki dotyczące bezpieczeństwa.....	1
2.	Zakres zastosowania pompy.....	1
3.	Dane techniczne	2
4.	Zakres dostawy.....	2
5.	Instalacja.....	2
6.	Podłączenie pompy do sieci elektrycznej.....	3
7.	Uruchomienie.....	3
8.	Konserwacja i pomoc w przypadku zakłóceń pracy.....	4
9.	Gwarancja.....	6
10.	Zamawianie części zamiennych.....	6
11.	Serwis.....	6
	Załącznik: rysunki	

1. Ogólne wskazówki dotyczące bezpieczeństwa

Proszę dokładnie przeczytać instrukcję użytkownika i zapoznać się z elementami obsługi i zasadami użycia urządzenia. Nie ponosimy odpowiedzialności za uszkodzenie powstałe w wyniku niezastosowania się do wskazówek i poleceń niniejszej instrukcji. Gwarancja nie obejmuje uszkodzeń będących wynikiem lekceważenia zaleceń i wskazówek zawartych w niniejszej instrukcji, Zachowaj niniejszą instrukcję i przekaż ją wraz z urządzeniem w przypadku jego dalszej sprzedaży.

Zabrania się korzystania z urządzenia dzieciom oraz osobom, które nie zapoznały się z instrukcją obsługi. Dzieci mogą przebywać w pobliżu urządzenia wyłącznie pod nadzorem. Urządzenie nie jest zabawką. Należy bezwzględnie przestrzegać lokalnych przepisów określających wiek użytkownika urządzeń tego typu.

Urządzenie nie może być używane przez osoby z ograniczonymi możliwościami psychicznymi, sensorycznymi czy psychicznymi i przez osoby o niedostatecznym doświadczeniu i/lub wiedzy, chyba że nadzorowane będą przez osoby odpowiadające za ich bezpieczeństwo lub od odpowiedzialnych za to osób otrzymają instrukcję, jak należy urządzenie to używać.

Należy przestrzegać w szczególności wskazówek i ostrzeżeń oznaczonych następującymi znakami ostrzegawczymi:



Zignorowanie tego ostrzeżenia wiąże się z zagrożeniem zdrowia użytkownika i jego własności.



Nieprzestrzeganie niniejszej instrukcji związane jest z ryzykiem porażenia prądem elektrycznym, które może doprowadzić do obrażeń u osób i/lub szkód materialnych.

Sprawdź, czy urządzenie nie uległo uszkodzeniu podczas transportu. W przypadku stwierdzenia uszkodzeń należy bezzwłocznie, w terminie do 8 dni, powiadomić o tym sprzedawcę.

2. Zakres zastosowania pompy

Pompy zanurzeniowe do czystej wody firmy T.I.P. to wysoce niezawodne pompy elektryczne do tłoczenia czystej i umiarkowanie zabrudzonej wody zawierającej ciała stałe o maksymalnej średnicy ziarna określonej w tabeli „Dane techniczne”. Te produkty wysokiej jakości o przekonujących osiągnięciach skonstruowano z myślą o różnych zastosowaniach z zakresu odpompowywania i przepompowywania cieczy.

Typowy zakres zastosowania pomp zanurzeniowych do czystej wody to wypompowywanie wody ze stawów, basenów i zbiorników oraz transport wody deszczowej i infiltracyjnej. Pompy serii T.I.P. INTEGRA nadają się w szczególności do pracy w wąskich szybach drenażowych, dzięki pionowemu wyjściu pompy i zintegrowanemu przełącznikowi pływakowemu.

Pompy zanurzeniowe do czystej wody firmy T.I.P. nadają się do trwałej i tymczasowej instalacji.

Pompa nie nadaje się do obsługi fontann domowych, akwariów, itp.

Produkt ten jest przeznaczony do użytku prywatnego w gospodarstwie domowym, a nie do celów komercyjnych lub przemysłowych, ani do pracy ciągłej w zamkniętym obiegu.

Używając pompy w stawie należy zabezpieczyć ją przed zasysaniem fauny stawowej.



Pompa nie nadaje się do pompowania słonej wody, fekaliiów, cieczy palnych, żrących, wybuchowych oraz innych cieczy stwarzających jakiegokolwiek zagrożenie. Temperatura pompowanej cieczy nie może przekraczać maksymalnej temperatury podanej w danych technicznych urządzenia.



W pompie zastosowano środki smarowe, które mogą w przypadku niewłaściwego użytkowania urządzenia lub jego uszkodzenia zanieczyścić pompowaną ciecz. Użyte smary są biologicznie degradowane i nieszkodliwe dla zdrowia.

3. Dane techniczne

Modell	INTEGRA 8000
Napięcie sieciowe / częstotliwość	220 - 240 V ~ 50 Hz
Moc znamionowa	300 W
Klasa ochronności	IP X8
Przyłącze ciśnieniowe	41,91 mm (1 1/4"), gwint zewnętrzny
Maksymalna ilość przetłaczanej cieczy (Q_{max}) ¹⁾	8.000 l/h
Maksymalne ciśnienie	0,7 bar
Maksymalna wysokość podnoszenia (H_{max}) ¹⁾	7 m
Maks. głębokość zanurzenia ∇	7 m
Maksymalna wielkość pompowanych substancji stałych	5 mm
Maksymalna temperatura pompowanej cieczy (T_{max})	35 °C
Maksymalna częstość rozruchów w ciągu godziny	30, rozłożona równomiernie
Długość kabla przyłączeniowego	10 m
Wersja kabla	H05RN-F
Waga (netto)	4,6 kg
Min. poziom samossący przy trybie ręcznym (A) ²⁾	10 mm
Min. poziom odsysania przy trybie ręcznym (B) ²⁾	2 mm
Poziom startowy przy trybie automatycznym (C) ²⁾	125 mm
Poziom wyłączenia przy trybie automatycznym (D) ²⁾	50 mm
Wymiary (dł. x głęb. x wys.)	23 x 18 x 28 cm
Numer artykułu	30166

¹⁾ Podana wydajność maksymalna została ustalona z zachowaniem otwartego, w pełni swobodnego wylotu.

²⁾ Dane w nawiasach dotyczą ilustracji zamieszczonych na końcu instrukcji użytkowania.

4. Zakres dostawy

Zakres dostawy niniejszego produktu obejmuje:

pompę z kablem przyłączenia, wielowymiarową złączkę, wstępnie zamontowany na przyłączy ciśnieniowym zawór przeciwwrotny, instrukcja użytkowania.

Sprawdzić zakres dostawy pod kątem kompletności. W zależności od celu stosowania mogą być potrzebne inne akcesoria (patrz rozdział „Instalacja” oraz „Zamówienie części zamiennych”).

Jeśli to możliwe przechować opakowanie do upływu okresu gwarancyjnego. Materiał opakowaniowy utylizować w sposób ekologiczny. Zastosowane materiały nadają się całkowicie do recyklingu.

5. Instalacja

5.1. Ogólne wskazówki dotyczące instalacji



Do momentu całkowitego zakończenia instalacji nie wolno podłączać urządzenia do prądu.



Pompę oraz cały system przyłączeniowy należy chronić przed działaniem mrozu.

Wszystkie przewody przyłączeniowe muszą być bezwzględnie szczelne. Nieszczelne przewody wpływają negatywnie na wydajność pompy i mogą powodować poważne uszkodzenia. W razie konieczności należy posłużyć się odpowiednim materiałem uszczelniającym gwarantującym wykonanie szczelnych połączeń.

Dokręcając śruby połączeń unikaj nadmiernej siły, która może doprowadzić do uszkodzeń.

Układając przewody rurowe zadbaj o to, by na pompę nie oddziaływał ciężar, drgania lub napięcia. Przewody rurowe nie powinny być zagięte i wykazywać zmiennych kierunków nachylenia.

5.2. Instalacja przewodu ciśnieniowego

Przewód tłoczny transportuje ciecz od pompy do miejsca jej poboru. W celu uniknięcia strat ciśnienia w rurach zaleca się użycie odpowiednio zwymiarowanych przewodów tłocznych. Idealnym rozwiązaniem będą przewody o średnicy zgodnej z średnicą wyjścia pompy.

W celu ułatwienia instalacji w zakresie dostawy zawarto wielowymiarową złączkę (10) o następujących możliwościach podłączenia: przyłączy gwintu zewnętrznego 41,91 mm (1 ¼"), 33,25 mm (1"), przyłączy wężowe 25 mm i 38 mm przekroju wewnętrznego.

W przypadku stosowania gwintu zewnętrznego lub przyłącza wężowego wielkości 38 mm należy odciąć zbędne węższe części złączki wielowymiarowej w przewidzianych do tego miejscach cięcia w następujący sposób (patrz ilustracja):

- a - gwint zewnętrzny 33,25 mm (gwint zewnętrzny 1")
- b - przyłączy wężowe 38 mm
- c - gwint zewnętrzny 41,91 mm (gwint zewnętrzny 1 ¼").

Do usunięcia zbędnych części zaleca się użycia piły używanej w gospodarstwie domowym.

Ewentualnie wymagane dopasowanie wykonać przed umieszczeniem złączki wielowymiarowej na zaworze zwrotnym zakładanym na przyłączy ciśnienia pompy.

Jeżeli zawór zwrotny został usunięty, należy założyć go ponownie na przyłączy ciśnienia w celu instalacji przewodu ciśnieniowego i uruchomienia pompy. Przed zamontowaniem zaworu zwrotnego założyć najpierw zawór z zamknięciem szybkozłącznym luźno na przyłączy ciśnienia pompy. Napis „UP” znajduje się na górnej stronie zamknięcia szybkozłącznego, które musi dać się otwierać w górę - w kierunku przewodu ciśnieniowego. Następnie zamocować złączkę wielowymiarową na przyłączy ciśnienia pompy. Osadzony wcześniej luźno zawór zwrotny zostanie w ten sposób zamocowany.

5.3. Instalacja stała pompy

W przypadku instalacji stałej sztywne rury doskonale sprawdzają się jako przewód tłoczny. Przy tego rodzaju instalacji przewód ciśnieniowy zaraz po wyjściu pompy powinien być wyposażony w zawór przeciwwrotny, aby po wyłączeniu pompy ciecz nie płynęła z powrotem. Pompy serii INTEGRA przy Dostawie dysponują seryjnie takim zaworem przeciwwrotnym, który wstępnie zamontowany jest na przyłączy ciśnieniowym. W celu łatwiejszego przeprowadzania prac konserwacyjnych zaleca się również instalację zaworu odcinającego za pompą i zaworem przeciwwrotnym. W przypadku demontażu pompy rozwiązanie to umożliwia dzięki zamknięciu zaworu odcinającego zatrzymanie cieczy w przewodzie tłoczny.

5.4. Ustawianie pompy

Podczas ustawiania pompy należy uważać, by nie przekroczyć maksymalnej głębokości zanurzenia podanej w tabeli „Dane techniczne”. Nie wolno również przekroczyć minimalnego poziomu samozasysania. W trakcie późniejszej eksploatacji poziom wody będzie mógł być redukowany do minimalnego poziomu zasysania. Ustaw pompę na twardym podłożu. Nie umieszczaj jej bezpośrednio na niestabilnych kamieniach lub piasku. Ustawiając urządzenie zadbaj, by nie przewróciło się i nie zapadło w dno otworami zasysającymi. Należy unikać zasysania piasku, mułu oraz podobnych frakcji.

Do ustawiania, podnoszenia i przenoszenia pompy służy wyłącznie jej uchwyt. W przypadku konieczności opuszczenia pompy na dno i jej wyciągnięcia należy posłużyć się odpowiednią linką zaczepianą o uchwyt urządzenia. Do ustawiania, podnoszenia lub przenoszenia pompy nie wolno w żadnym razie używać węża tłoczny, kabla zasilającego, ani kabla wyłącznika pływakowego.

6. Podłączenie pompy do sieci elektrycznej

Urządzenie posiada kabel przyłączeniowy z wtyczką sieciową. W celu uniknięcia zagrożeń, zlecaj wymianę kabla przyłączeniowego i wtyczki wyłącznie wykwalifikowanym elektrykom. Nigdy nie przenoś pompy trzymając jej za kabel. Nie ciągnij również nigdy za kabel w celu wyciągnięcia wtyczki sieciowej z gniazdka. Chroń wtyczkę i kabel przyłączeniowy przed działaniem wysokich temperatur, ostrymi brzegami i olejem.

Urządzenie podłączać tylko do prawidłowo zainstalowanego i łatwo dostępnego gniazda wtykowego z zestykiem ochronnym. Gniazdo wtykowe musi pozostać łatwo dostępne również po podłączeniu, aby w razie potrzeby możliwe było szybkie wyjęcie wtyczki sieciowej.



Dostępne napięcie sieciowe musi odpowiadać wartościom podanym w danych technicznych. Osoba odpowiedzialna za instalację musi zapewnić, by przyłączy elektryczne dysponowały uziemieniem spełniającym normy.



Przyłączy elektryczne musi być wyposażone w wysokoczuły wyłącznik ochronny prądowy: $\Delta = 30 \text{ mA}$ (niem. norma DIN VDE 0100-739).



Kable przedłużające nie mogą mieć mniejszego przekroju niż przewody w izolacji gumowej o oznaczeniu H07RN-F (3 x 1,0 mm²) zgodnie z VDE. Wtyczka sieciowa i sprzęgi muszą być odporne na spryskanie wodą.

7. Uruchomienie



Podczas pracy pompy nie wolno przebywać osobom w wodzie.



Z pompy można korzystać wyłącznie w przedziale dopuszczalnych obciążeń podanym na tabliczce znamionowej.



Należy unikać pracy pompy na sucho, tj. bez pompowania wody, ponieważ jej brak powoduje przegrzanie urządzenia, co może doprowadzić to do poważnych uszkodzeń pompy.



Sprawdź, czy elektryczne połączenia wtykowe nie są narażone na ryzyko zalania.



Bezwzględnie zabrania się chwytania rękoma za otwór pompy, gdy jest podłączona do sieci elektrycznej.

Skontroluj pompę przed każdym użyciem. Dotyczy to zwłaszcza kabla przyłączeniowego i wtyczki. Sprawdź, czy wszystkie śruby są mocno dokręcone i czy wszystkie przyłącza znajdują się w nienagannym stanie. Nie wolno używać uszkodzonej pompy. Należy ją wtedy oddać do specjalistycznego punktu serwisowego. Przed każdym uruchomieniem pompy należy dokładnie sprawdzić, czy ustawiona jest stabilnie i bezpiecznie. Pompa umożliwia opcjonalnie tryb automatyczny lub ręczny. Tylko przy trybie ręcznym można odpompować ciecz do minimalnego poziomu odpompowania, który podany jest w danych technicznych. W trybie automatycznym najniższy osiągalny stan pozostałej wody odpowiada poziomowi wyłączenia podanym w danych technicznych.

7.1. Tryb automatyczny



Przed wszystkim przy trybie automatycznym konieczne należy zwrócić uwagę na poziome ustawienie pompy, aby zintegrowany załącznik pływakowy mógł się swobodnie poruszać. Upewnij się, czy pompa wyłącza się, jeśli spada poziom wody i osiągnięto poziom wyłączenia.

Pompa dysponuje zintegrowanym załącznikiem pływakowym, który - w zależności od poziomu wody - powoduje automatyczne wyłączenie lub włączenie się urządzenia. Jeśli poziom wody osiągnie lub spadnie poniżej poziomu wyłączenia, pompa wyłączy się. Jeśli poziom wody osiągnie lub przekroczy poziom startu, pompa podejmie pracę. Poziom startu i wyłączenia są podane w danych technicznych i nie ma możliwości ich zmiany. Dla trybu automatycznego dźwignię znajdującą się na pompie ustawić na „AO”. W celu uruchomienia urządzenia włóż wtyczkę przewodu zasilającego do gniazda prądu przemiennego o wartości 230 V. Gdy poziom wody osiągnie lub przekroczy poziom uruchomienia urządzenia, pompa natychmiast ruszy.

W celu zakończenia pracy wyciągnij wtyczkę przewodu zasilającego z gniazda elektrycznego.

7.2. Tryb ręczny

W trybie ręcznym zintegrowany załącznik pływakowy jest dezaktywowany. Prowadzi to - jak długo istnieje połączenie z siecią elektryczną - do ciągłej pracy pompy. Zwiększa się przez to ryzyko pracy na sucho, która może doprowadzić do poważnych uszkodzeń urządzenia z powodu jego przegrzania. Konieczne więc zwrócić uwagę, aby pompa pracowała tylko wtedy, gdy tłoczy dostateczną ilość cieczy.

Dla trybu ręcznego dźwignię na pompie ustawić na „M”.

W celu uruchomienia wsadzić wtyczkę sieciową do gniazda prądu zmiennego 230 V. Pompa natychmiast zaczyna pracę.

W celu zakończenia pracy wyciągnij wtyczkę przewodu zasilającego z gniazda elektrycznego.

7.3. Termiczne zabezpieczenie silnika

Pompy elektryczne serii T.I.P. INTEGRA posiadają zintegrowany termiczny bezpiecznik silnika. W przypadku przeciążenia silnik wyłączy się samoczynnie i włączy się ponownie, gdy odzyska odpowiednią temperaturę. Ewentualne przyczyny zakłóceń pracy i wskazówki dotyczące ich usunięcia opisano w ustępie „Konserwacja i pomoc w przypadku zakłóceń pracy”.

8. Konserwacja i pomoc w przypadku zakłóceń pracy



Przed rozpoczęciem prac konserwacyjnych odłącz pompę od zasilania elektrycznego. W przypadku nieodciętego dopływu prądu zachodzi m. in. niebezpieczeństwo niezamierzonego uruchomienia pompy.



Nie odpowiadamy za uszkodzenia spowodowane niefachowymi próbami naprawy urządzenia. Szkody będące następstwem niefachowych prób naprawy pompy powodują wygaśnięcie gwarancji.

Zachowanie wymaganych warunków pracy urządzenia i używanie go zgodnie z przeznaczeniem zmniejsza ryzyko ewentualnych zakłóceń pracy oraz przyczynia się do wydłużenia żywotności pompy. Zanieczyszczenia o właściwościach ściernych w pompowanej cieczy (np. piasek) przyspieszają naturalne zużycie części obniżając sprawność pompy.

Urządzenie użytkowane we właściwy sposób nie wymaga konserwacji. W razie konieczności zaleca się oczyszczenie części hydraulicznych ze złożeń i zanieczyszczeń.

Proszę pamiętać, by przed płukaniem w przeciwnym kierunku usunąć zawór zwrotny. W celu usunięcia uporczywych zanieczyszczeń można zdjąć stopę pompy (8) przed odkręcenie 5 śrub (9). Następnie można wyczyścić wirnik pompy (3) i komorę wirnikową pompy (4). Jeżeli przełącznik pływakowy pompy nie działa prawidłowo w trybie automatycznym, ewentualną przyczyną tego może być zablokowanie go przez cząstki zanieczyszczeń. W tym przypadku ustawić dźwignię wyboru dla trybu ręcznego lub automatycznego (15) w pozycję A (tryb automatyczny). Wcisnąć teraz dźwignię wyboru (14) naciskając lekko od góry w pozycję „O” (otwieranie). Osłonę przełącznika pływakowego można teraz odchylić na zewnątrz. Po oczyszczeniu pływaka (2) z ewent. zanieczyszczeń postępować w odwrotnej kolejności w celu ponownego zamocowania osłony przełącznika pływakowego.

Demontaż i wymianę innych części należy powierzać zakładowi produkcyjnemu lub autoryzowanym punktom serwisowym – pozwoli to na wyeliminowanie związanych z tym potencjalnych zagrożeń.

W przypadku wystąpienia mrozów zamarzająca woda znajdująca się w pompie może spowodować poważne uszkodzenia, dlatego w przypadku temperatur minusowych należy wyjąć pompę z pompowanej cieczy i całkowicie opróżnić. Pompę należy przechowywać w miejscu suchym i nienarażonym na działanie mrozu.

W przypadku wystąpienia zakłóceń pracy sprawdź najpierw, czy nie wynika to z nieprawidłowej obsługi urządzenia lub innej przyczyny niezwiązanej z defektem urządzenia - np. przerwa w dostawie prądu.

W poniższym zestawieniu przedstawiono kilka możliwych zakłóceń w pracy urządzenia, ich prawdopodobne przyczyny i wskazówki ich usunięcia. Podane działania zaradcze można przeprowadzać jedynie po odłączeniu urządzenia od źródła prądu. Jeżeli nie uda ci się samemu usunąć zakłócenia, zwróć się o pomoc do punktu serwisowego lub skontaktuj się ze sprzedawcą. Naprawy urządzenia należy powierzać wyłącznie wykwalifikowanemu personelowi. Pamiętaj, że szkody powstałe w wyniku niefachowych prób naprawy urządzenia powodują wygaśnięcie całej gwarancji. Firma nie ponosi w takich przypadkach odpowiedzialności za powstałe szkody.

Zakłócenie w pracy	Prawdopodobna przyczyna	Usunięcie
1. Pompa nie tłoczy cieczy. Silnik nie pracuje	1. Brak napięcia. 2. Włączyło się termiczne zabezpieczenie silnika. 3. Kondensator jest uszkodzony. 4. Blokada wirnika. 5. Blikuje się załącznik pływakowy (przy trybie automatycznym). 6. Uszkodzenie wyłącznika pływakowego (przy trybie automatycznym).	1. Sprawdzić urządzeniem zgodnym z GS, czy jest napięcie (przestrzegać zasad bezpieczeństwa!). Sprawdzić, czy wtyczka jest prawidłowo włożona. 2. Odłącz pompę od sieci elektrycznej. Poczekaj, aż system ostygnie i usuń przyczynę. 3. Skontaktuj się z punktem serwisowym. 4. Odblokować wirnik. 5. Zwolnić załącznik pływakowy z blokady lub oczyścić. 6. Skontaktuj się z punktem serwisowym.
2. Silnik pracuje, ale pompa nie tłoczy cieczy.	1. Zatkane otwory zasysające ciecz. 2. Zatkany przewód tłoczny. 3. Wniknięcie powietrza do obudowy pompy. 4. Przekroczono minimalny poziom zasysania (przy trybie ręcznym). 5. Zawór przeciwwrotny zablokowany lub uszkodzony.	1. Odetkaj pompę lub/i otwory zasysające. 2. Odetkaj pompę lub/i otwory zasysające. 3. Uruchom kilkakrotnie pompę, by pozbyć się całego powietrza. 4. Pamiętaj, by nie przekroczyć minimalnego poziomu zasysania. 5. Odblokuj zawór przeciwwrotny lub wymień go, jeżeli jest uszkodzony.
3. Pompa przez chwilę pracuje i zatrzymuje się wyłączona bezpiecznikiem termicznym silnika.	1. Elektryczne przyłącze nie odpowiada danym podanym na tabliczce znamionowej. 2. Pompa lub otwory zasysające ciecz zatkane ciałami stałymi. 3. Ciecz jest za gęsta. 4. Temperatura cieczy jest zbyt wysoka. 5. Suchy bieg pompy.	1. Skontrolować urządzeniem zgodnym z GS napięcie na przewodach kabla przyłączeniowego (przestrzegać zasad bezpieczeństwa!). 2. Odetkaj pompę lub/i otwory zasysające. 3. Pompa nie nadaje się do tłoczenia cieczy. W razie konieczności należy rozrzedzić ciecz. 4. Należy uważać, by temperatura pompowanej cieczy nie przekroczyła maksymalnej dopuszczalnej wartości. 5. Usunąć przyczyny suchego biegu.
4. Przerwy w działaniu lub nieregularna praca pompy.	1. Patrz punkt. 1.4. 2. Patrz punkt. 3.3. 3. Patrz punkt. 3.4. 4. Napięcie znamionowe poza granicą tolerancji. 5. Uszkodzony silnik lub wirnik.	1. Patrz punkt. 1.4. 2. Patrz punkt. 3.3. 3. Patrz punkt. 3.4. 4. Sprawdzić zgodność napięcia sieciowego z napięciem podanym na tabliczce znamionowej pompy. 5. Skontaktuj się z punktem serwisowym.
5. Pompa przepompowuje zbyt małą ilość wody.	1. Patrz punkt. 2.1. 2. Patrz punkt. 2.2. 3. Zużyty wirnik.	1. Patrz punkt. 2.1. 2. Patrz punkt. 2.2. 3. Skontaktuj się z punktem serwisowym.
6. Pompa nie załącza się lub nie	1. Pompa nie stoi pionowo, a więc załącznik	1. Pompę umieścić pionowo.

wyłacza w trybie automatycznym.	plywakowy ma utrudnione ruchy. 2. Patrz punkt. 1.5. 3. Patrz punkt. 1.6.	2. Patrz punkt. 1.5. 3. Patrz punkt. 1.6.
---------------------------------	--	--

9. Gwarancja

Niniejsze urządzenie wyprodukowano i sprawdzono wg najnowocześniejszych metod. Sprzedawca udziela gwarancję obejmującą jakość materiału i nienaganność wykonania zgodnie z przepisami prawnymi obowiązującymi w kraju zakupu urządzenia. Gwarancja rozpoczyna się w dniu zakupu. Opiera się na następujących warunkach:

W okresie obowiązywania gwarancji usunięciu podlegają wszystkie błędy wynikające z wad materiału lub błędów produkcyjnych. Reklamację należy zgłosić natychmiast po stwierdzeniu usterki.

Roszczenie gwarancyjne wygasa w przypadku ingerencji przez sprzedawcę lub osoby trzecie. Gwarancja nie obejmuje uszkodzeń spowodowanych niewłaściwym obchodzeniem się z urządzeniem, nieprawidłową obsługą, błędnym ustawieniem i przechowywaniem, niefachową instalacją, siłą wyższą lub pozostałymi zewnętrznymi czynnikami.

Gwarancja nie obejmuje części podlegających naturalnemu zużyciu (np. wirnik, uszczelnienia pierścieniem ślizgowym).

Wszystkie części wykonano z największą starannością z materiałów wysokiej jakości mając na celu długą żywotność urządzenia. Naturalne zużycie części zależy od sposobu i częstotliwości użytkowania pompy oraz od przeprowadzanych prac konserwacyjnych. Przestrzeganie wskazówek dotyczących instalacji i konserwacji urządzenia podanych w niniejszej instrukcji zasadniczo przyczynia się do wydłużenia żywotności części podlegających naturalnemu zużyciu.

W przypadku zgłoszenia reklamacji zastrzegamy sobie prawo do naprawy uszkodzonych części, bądź wymiany części lub całego urządzenia. Wymienione części przechodzą na naszą własność.

Wyklucza się roszczenia o wypłacenie odszkodowania, o ile szkoda nie została wyrządzona celowo lub przez rażące niedbalstwo producenta.

Gwarancja nie uprawnia do roszczeń innego typu. Podstawę uznania gwarancji stanowi przedłożenie przez kupującego potwierdzenia zakupu. Potwierdzenie gwarancji ważne jest jedynie w kraju, w którym dokonano zakupu urządzenia.

Szczególne wskazówki:

1. Jeżeli urządzenie nie będzie prawidłowo działać, sprawdź najpierw, czy powodem tego stanu nie jest błąd w obsłudze urządzenia lub inna przyczyna niezwiązana z uszkodzeniem urządzenia.

3. Wysyłając lub zanosząc uszkodzone urządzenie do naprawy, dołącz do niego koniecznie następujące dokumenty:

- Dowód zakupu

- Opis zaistniałego uszkodzenia (możliwie dokładny opis umożliwi sprawne rozpatrzenie reklamacji).

3. Przed dostarczeniem uszkodzonego urządzenia do naprawy, usuń wszystkie elementy dodane do oryginalnego urządzenia. Nie ponosimy odpowiedzialności za brak takich elementów po dokonaniu naprawy urządzenia.

10. Zamawianie części zamiennych

Najszybszą, najprostszą i najbardziej korzystną metodą zamawiania części zamiennych jest złożenie zamówienia przez Internet. Na stronie firmy działa łatwy w obsłudze sklep internetowy z częściami zamiennymi umożliwiający złożenie zamówienia kilkoma kliknięciami. Poza tym podano tam obszernie informacje i wartościowe wskazówki dotyczące naszych produktów i akcesoriów. Zamieszczane są tam również informacje o nowych urządzeniach, prezentowane najnowsze trendy i rozwiązania z dziedziny techniki pomp.

11. Serwis

W przypadku roszczenia gwarancyjnego lub zakłóceń w pracy urządzenia skontaktuj się z punktem sprzedaży.



Dotyczy tylko krajów UE.

Nie wyrzucać urządzeń elektrycznych razem z domowymi śmieciami!

Zgodnie z Dyrektywą Europejską 2002/96/EG odnośnie zużytych urządzeń elektrycznych i elektronicznych oraz zgodnie z wdrożeniem do prawa krajowego zużyte urządzenia elektryczne muszą być zbierane oddzielnie i dostarczone do punktu ekologicznego zwrotnego przetworzenia. W przypadku wątpliwości prosimy zwrócić się do miejscowego przedsiębiorstwa utylizacji.

Vážený zákazníku,

Blahopřejeme vám k zakoupení nového zařízení T.I.P.!

Jako každý z našich výrobků, je i tento vyroben na základě nejnovějších výsledků technických znalostí. Výroba a montáž stroje probíhá na základě nejmodernější techniky čerpadel s použitím nejspolehlivějších elektrických, resp. elektronických součástí, což zaručuje vysokou kvalitu a dlouhou životnost zakoupeného zařízení.

Přečtěte si pozorně uživatelský návod. Po jeho přečtení budete schopni využít veškerých technických předností výrobku. Vysvětlující obrázky jsou umístěny v příloze na konci uživatelského návodu.

Přejeme vám hodně úspěchů k novému zařízení.

Obsah

1.	Všeobecné bezpečnostní pokyny	1
2.	Oblast použití	1
3.	Technické údaje	2
4.	Rozsah dodávky	2
5.	Instalace	2
6.	Elektrická přípojka	3
7.	Uvedení do provozu	3
8.	Údržba a pomoc při poruchách	4
9.	Záruka	5
10.	Objednání náhradních dílů	6
11.	Servis	6
	Příloha: Obrázky	

1. Všeobecné bezpečnostní pokyny

Pozorně si, prosím, přečtěte návod k použití a obeznamte se s ovládacími prvky a korektním používáním tohoto produktu. Neručíme za škody, které vzniknou v důsledku nerespektování pokynů a předpisů uvedených v tomto návodu k použití. Na škody v důsledku nerespektování pokynů a předpisů uvedených v tomto návodu k použití se nevztahují poskytovaná záruční plnění. Řádně si uschovejte tento návod k použití a při prodeji zařízení nezapomeňte jej k němu přiložit.

Toto zařízení nesmějí používat děti a osoby, které se neobeznámily s tímto návodem k použití. Děti by měly být pod neustálým dohledem, aby se zajistilo, že se nebudou hrát se zařízením. Zákony v různých zemích mohou omezovat věk uživatele a musejí být důsledně respektovány.

Zařízení nesmějí používat ani osoby s omezenými fyzickými, smyslovými nebo duševními schopnostmi. Neplatí to v případě, jestliže budou pod dohledem osoby odpovědné za jejich bezpečnost, anebo jestliže je taková osoba poučí, jak zařízení používat.

Bezpodmínečně dodržujte upozornění a pokyny označené následujícími symboly:



Nerespektování tohoto pokynu je spojeno s ohrožením osob a/nebo materiálními škodami.



Opomenutí pokynů uvedených v tomto návodu k použití znamená nebezpečí zasažení elektrickým proudem, což může způsobit poranění a/nebo hmotné škody.

Zkontrolujte přepravní poškození zařízení. V případě poškození musíte uvědomit maloobchodce okamžitě - nejpozději ale v průběhu 8 dnů od data koupě.

2. Oblast použití

Ponorná čerpadla k dopravě čisté vody společnosti T.I.P. jsou vysoce účinná elektrická čerpadla k čerpání čiré, čisté anebo mírně znečištěné vody, která obsahuje podíl pevných částic až do maximální velikosti uvedené v technických údajích. Tyto vysoce kvalitní výrobky byly se svými velmi přesvědčivými výkonnostními parametry vyvinuty k rozmanitým účelům, jako odvodňování a přečerpávání kapalin.

Typickými oblastmi použití ponorných čerpadel k dopravě čisté vody jsou: vypouštění jezírek, nádrží a zásobníků, a také čerpání dešťové anebo prosakující vody. Čerpadla série T.I.P. INTEGRA se díky vertikálnímu výstupu čerpadla a zabudovanému plovoucímu spínači hodí též speciálně pro použití v úzkých drenážních šachtách.

Ponorná čerpadla k dopravě čisté vody společnosti T.I.P. jsou vhodná pro pevné anebo dočasné instalace.

Čerpadlo není vhodné k provozu v stolových fontánách, akváriích a podobných oblastech.

Tento produkt je určen k soukromému využití v domácnostech, nikoli ke komerčním či průmyslovým účelům nebo k trvalému cirkulačnímu provozu.

Při použití v jezírku případně přijměte vhodná opatření, aby nedošlo k nasávání „obyvatelů“ jezírka.



Čerpadlo není vhodné k čerpání slané vody, fekálií, hořlavých, leptavých, výbušných anebo jiných nebezpečných kapalin. Přečerpávaná kapalina nesmí mít vyšší teplotu, jako je maximální teplota uvedená v technických údajích.



V čerpadle jsou použita mazadla, jež mohou při neodborné manipulaci anebo při poškozeních zařízení způsobit kontaminaci přečerpávané kapaliny. Použitá mazadla jsou biologicky odbouratelná a zdravotně nezávadná.

3. Technické údaje

Model	INTEGRA 8000
Síťové napětí/frekvence	220 - 240 V ~ 50 Hz
Jmenovitý výkon	300 wattů
Druh krytí	IP X8
Výtlačná přípojka	41,91 mm (1 1/4"), vnější závit
Max. dopravní množství (Q_{max}) ¹⁾	8.000 l/h
Max. tlak	0,7 barů
Max. dopravní výška (H_{max}) ¹⁾	7 m
Max. hloubka ponoru ∇	7 m
Max. velikost přečerpávaných pevných těles	5 mm
Max. teplota přečerpávané kapaliny (T_{max})	40 °C
Max. početnost spuštění za hodinu	30, rovnoměrné rozložení
Délka přípojného kabelu	10 m
Kabelový vývod	H05RN-F
Hmotnost (netto)	4,6 kg
Minimální úroveň pro samonasávání v manuálním režimu (A) ²⁾	10 mm
Minimální úroveň pro odsávání v manuálním režimu (B) ²⁾	2 mm
Úroveň pro spuštění v automatickém režimu (C) ²⁾	125 mm
Úroveň pro zastavení v automatickém režimu (D) ²⁾	50 mm
Rozměr (délka x hloubka x výška)	23 x 18 x 28 cm
Číslo sortimentní položky	30166

¹⁾ Uvedené maximální výkony byly stanoveny při volném, neredukovaném výtoku.

²⁾ Údaje v závorkách se vztahují k obrázkům na konci návodu k použití.

4. Rozsah dodávky

Součástí dodávky tohoto výrobku jsou níže uvedené položky:

Čerpadlo s přípojným kabelem, spojovací tvarovka v několika rozměrech, zpětná klapka předběžně namontovaná za účelem připojení k tlakovému vedení, návod k použití.

Zkontrolujte, zda jsou k dispozici všechny dodávané položky. V závislosti na plánovaném použití můžete potřebovat také další příslušenství (viz. kapitola „Instalace“ a „Objednání náhradních dílů“).

Původní obal uchovejte pokud možno až do uplynutí záruční lhůty. Zajistěte likvidaci balícího materiálu v souladu s předpisy o ochraně životního prostředí. Použité materiály jsou plně recyklovatelné.

5. Instalace

5.1. Šeobecné pokyny k instalaci



Zařízení nesmí být po dobu celé instalace připojeno k elektrické síti.



Čerpadlo a celý napojený systém musíte chránit před působením mrazu.

Všechna přípojná vedení musejí být absolutně těsná, protože netěsná vedení mají nepříznivý vliv na výkon čerpadla a mohou způsobit závažné škody. V případě potřeby, k zajištění vzduchotěsné montáže, použijte vhodný těsnicí materiál.

Nikdy příliš nedotahujte šroubové spoje, mohlo by to vést k poškozením.

Při pokládce přípojných vedení dbejte na to, aby čerpadlo nebylo vystaveno působení žádných závaží a také ne vibrací anebo pnutí. Přípojná vedení nesmějí současně vykazovat žádná zalomení anebo opačné spády.

5.2. Instalace výtlačného vedení

Výtlačné vedení dopravuje kapalinu z čerpadla k odběrnému místu. Abyste vyloučili ztráty v průtoku, doporučujeme použití co největšího výtlačného vedení - ideálně o průměru, jenž odpovídá rozměru výstupu z čerpadla.

Pro usnadnění instalace je součástí dodávky spojovací tvarovka v několika rozměrech (10) s níže uvedenými možnostmi připojení: spojovací tvarovka s vnějšími závitů o rozměru 41,91 mm (1 1/4"), 33,25 mm (1"), přípojka k hadici s vnitřním průměrem 25 mm a 38 mm.

Při použití vnějšího závitů, resp. hadicové přípojky 38 mm je třeba nepotřebné užší díly vícerozměrové přípojky oddělit na dělicích bodech k tomu určených (jak je uvedeno na obrázku):

a - Vnější závit 33,25 mm (AG 1")

b - Hadicová přípojka 38 mm

c - Vnější závit 41,91 mm (AG 1 1/4").

K oddělení nepotřebných dílů se doporučuje použít obloukovou pilku.

Tuto úpravu, pokud je nutná, proveďte předtím, než nasadíte vícerozměrovou přípojku na zpětný ventil, který je umístěn na tlakové přípojce čerpadla.

Pokud byl zpětný ventil odstraněn, musí být pro instalaci tlakového vedení a uvedení čerpadla do provozu opět nasazen na tlakovou přípojku. Pro montáž zpětného ventilu nasadte ventil s pokloповým uzávěrem nejdříve volně na tlakovou přípojku čerpadla. Nápis „UP“ se nachází na horní straně pokloповého uzávěru, který musí být otevíratelný směrem vzhůru - ve směru tlakového vedení. Poté připevněte vícerozměrovou přípojku na tlakovou přípojku čerpadla. Tím se upevní zprvu volně nasazený zpětný ventil.

5.3. Pevná instalace

V případě pevné instalace jsou ideálním řešením pro výtlačné vedení pevné trubky. V případě instalace tohoto typu je nutné do tlakového vedení ihned po výstupu z čerpadla vmontovat zpětnou klapku, aby po vypnutí čerpadla nedocházelo ke zpětnému toku čerpaného média. Čerpadla série INTEGRA jsou již standardně vybavena ventilem se zpětnou klapkou, namontovaným na přípojku tlakového vedení. K usnadnění údržby kromě toho doporučujeme instalaci uzavíracího ventilu za čerpadlo a zpětný ventil. Výhoda tohoto řešení spočívá v tom, že po demontáži čerpadla nedojde díky uzavření uzavíracího ventilu k vyprázdnění výtlačného vedení.

5.4. Polohování čerpadla

Při polohování čerpadla dbejte na to, aby nedošlo k překročení max. hloubky ponoření, která je uváděná v technických údajích. Současně nesmí dojít ani k poklesu pod hodnotu min. samonasávací hladiny. Při pozdějším provozu může potom hladina vody poklesnout až na úroveň min. odsávací hladiny.

Umístěte čerpadlo na pevný podklad. Čerpadlo nestavějte přímo na volné kameny anebo písek. Při polohování dbejte bezpodmínečně na to, aby nedošlo k převržení čerpadla, anebo k zaboření jeho nasávacích otvorů do podkladu. Musíte vyloučit možnost nasátí písku, kalů a podobných materiálů.

K polohování, zvedání a přenášení čerpadla slouží výlučně držadlo. V případě potřeby použijte ke spuštění a vytahování vhodné lano, které upevníte na držadlo. K polohování, zvedání anebo přenášení čerpadla nikdy nepoužívejte výtlačnou hadici, síťový přípojný kabel anebo kabel plovákového spínače.

6. Elektrická přípojka

Zařízení je vybavené síťovým přípojným kabelem a síťovou zástrčkou. Síťový přípojný kabel a síťovou zástrčku smí vyměňovat pouze odborný personál, čímž se vyhnete zbytečným ohrožením. Čerpadlo nikdy nepřenášejte za síťový přípojný kabel a tento kabel nikdy nepoužívejte k vytahování síťové zástrčky ze zásuvky. Chraňte síťový přípojný kabel a síťovou zástrčku před teplem, olejem a ostrými hranami.

Nyní přístroj připojte k řádně instalované a snadno přístupné zásuvce s ochranným kontaktem. Zásuvka musí zůstat snadno přístupná i po připojení, aby bylo možné v případě potřeby rychle vytáhnout síťovou zástrčku.



Stávající síťové napětí musí odpovídat hodnotám uvedeným v technických datech přístroje. Osoba odpovědná za instalaci je povinna zabezpečit, aby připojení k elektrickému proudu bylo opatřeno uzemněním v souladu s platnými normami.



Az elektromos csatlakoztatásnak egy nagyérzékenységű differenciál-kapcsolóval (FI-kapcsoló) kell rendelkeznie: $\Delta = 30 \text{ mA}$ (DIN VDE 0100-739).



Průřez prodlužovacího kabelu nesmí být menší, než průřez vedení krátkého signálu opatřeného gumovým pláštěm H05RN-F (3 x 1,0 mm²) dle VDE. Zástrčka do elektrické sítě a spojovací články musí být opatřeny ochranou před stříkající vodou.

7. Uvedení do provozu



Po dobu provozu čerpadla se ve vodě nesmějí zdržovat žádné osoby.



Čerpadlo smíte používat pouze v rozsahu výkonu, který je uvedený na výrobním štítku.



Musíte vyloučit chod čerpadla nasucho - provoz čerpadla bez přečerpávání vody, protože nedostatek vody vede k přehřátí čerpadla za chodu. Výsledkem může být velmi vážné poškození zařízení.



Zabezpečte, aby se elektrické nástrčné přípojky nacházely v oblasti, která není ohrožená zaplavením.



Je absolutně zakázáno zasahovat rukama do otvoru čerpadla, je-li zařízení připojené k elektrické síti.

Před každým použitím vykonajte vizuální kontrolu čerpadla. Platí to především pro síťový přípojný kabel a síťovou zástrčku. Dbejte na pevné dotažení všech šroubů a na nezávadný stav všech přípojek. Nikdy nepoužívejte poškozené čerpadlo. V případě poškození musí čerpadlo prověřit odborný servis.

Při každém uvádění do provozu musíte co nejdůkladněji dbát na bezpečné a stabilní osazení čerpadla.

Čerpadlo je možné podle vlastní volby používat v automatickém nebo manuálním provozním režimu. Pouze v manuálním provozním režimu je možné tekutinu odčerpávat až do minimální odčerpávací úrovně – uvedeno v technických údajích. Nejnižší úroveň hladiny vody, které lze dosáhnout v automatickém provozním režimu, odpovídá nejnižší možné úrovni hladiny uvedené v technických údajích.

7.1. Automatický provozní režim



V automatickém provozním režimu je nutné bezpodmínečně dbát na svislé umístění čerpadla, aby byl umožněn volný pohyb zabudovaného plovákového spínače. Zkontrolujte, zda se čerpadlo skutečně vypíná, když opadla hladina vody a dosáhla úrovně pro vypnutí.

Čerpadlo je vybaveno zabudovaným plovákovým spínačem, který – v závislosti na úrovni hladiny vody – zajišťuje automatické vypnutí a zapnutí přístroje. Když úroveň hladiny vody dosáhne úrovně vypnutí nebo klesne pod tuto úroveň, čerpadlo se vypne. Pokud úroveň hladiny vody dosáhne nebo překročí úroveň pro spuštění, čerpadlo se zapne. Hodnoty úrovně pro spuštění a vypnutí čerpadla jsou uvedeny v technických údajích, tyto údaje nelze měnit.

Pro zapnutí automatického provozního režimu umístěte páku čerpadla do pozice „AO“.

K uvedení do provozu zastrčte síťovou zástrčku do zásuvky střídavého proudu 230 V. Dosáhne-li hladina vody, resp. překročí-li, spouštěcí úroveň, čerpadlo okamžitě naběhne.

K ukončení provozu vytáhněte síťovou zástrčku ze zásuvky.

7.2. Manuální provozní režim

Při manuálním provozním režimu čerpadla je zabudovaný plovákový spínač mimo provoz. Díky tomu je čerpadlo v permanentním provozu tak dlouho, dokud je připojeno do elektrické sítě. Proto je zde vyšší nebezpečí běhu nasucho, což by v důsledku přehřátí mohlo způsobit závažné poškození přístroje. Proto bezpodmínečně dbejte na to, aby čerpadlo bylo v provozu pouze tehdy, když dopravuje dostatečné množství tekutiny.

Pro zapnutí manuálního provozního režimu umístěte páku čerpadla do pozice „M“.

Pro spuštění provozu zasuňte síťovou přípojku do zásuvky střídavého proudu o napětí 230 V. Provoz čerpadla bude okamžitě spuštěn.

K ukončení provozu vytáhněte síťovou zástrčku ze zásuvky.

7.3. Termická ochrana motoru

Elektrická čerpadla série T.I.P. INTEGRA jsou vybavena integrovanou tepelnou ochranou motoru. Při přetížení se motor samočinně vypne a po vychladnutí se znovu samočinně zapne. Možné příčiny a postupy k jejich odstranění jsou popsány v části „Údržba a pomoc při poruchách“.

8. Údržba a pomoc při poruchách



Před vykonáváním údržby musíte odpojit čerpadlo od elektrické sítě. V případě neodpojení hrozí kromě jiného nebezpečí náhodného spuštění čerpadla.



Neručíme za škody způsobené v důsledku neodborných pokusů o opravy. Škody v důsledku neodborných pokusů o opravy vedou k zániku poskytovaných záručních nároků.

Respektování podmínek a oblastí použití, jež platí pro toto zařízení, snižuje nebezpečí možných provozních poruch a přispívá k prodloužení životnosti vašeho zařízení. Abrasivní látky v přečerpávané kapalině – jako například písek – urychlují opotřebení a snižují výkonnost čerpadla.

Při odborném použití je toto zařízení bezúdržbové. Případně doporučujeme odstranění nánosů a nečistot z hydraulické části.

Dbejte na to, abyste před vypláchnutím odstranili zpětný ventil. Je-li třeba odstranit odolné nečistoty, lze uvolněním 5 šroubů (9) sejmut podstavec čerpadla (8). Nakonec můžete vyčistit oběžné kolo čerpadla (3) a komoru oběžného kola (4). Pokud by plovoucí spínač vašeho čerpadla v automatickém režimu přestal správně fungovat, může to být i tím, že je ucpan částicemi nečistot. V takovém případě nastavte volicí páku pro ruční, resp. automatický režim (15) do polohy A (automatický režim). Stlačte nyní volicí páku (14) lehkým tlakem shora do polohy „O“ (otevřít). Kryt plovoucího spínače lze nyní vyklopit ven. Jakmile očistíte plovák (2) od případných nečistot, postupujte v opačném pořadí, abyste znovu připevnili kryt.

K vyloučení ohrožení smí jakoukoli další demontáž a výměnu dílů vykonávat jen výrobce anebo autorizovaný servis.

Při teplotách pod bodem mrazu může voda, která zůstane v čerpadle, způsobit při zamrznutí velmi vážné škody. Při teplotách pod bodem mrazu musíte proto čerpadlo vybrat z přečerpávané kapaliny a úplně ho vyprázdnit. Čerpadlo uskladněte na suchém místě zajištěném proti mrazu.

Při provozní poruše zkontrolujte nejprve, nedošlo-li k nesprávné obsluze, resp. neexistuje-li jiná příčina, která by poukazovala na to, že porucha se nevyskytla v zařízení - jako je například výpadek elektrického proudu.

V následujícím seznamu uvádíme několik možných poruch zařízení, jejich možné příčiny, a také tipy k jejich odstranění. Všechny uváděné opatření smíte vykonávat jen po odpojení čerpadla od elektrické sítě. Nepodaří-li se vám poruchu odstranit vlastními silami, obraťte se, prosím, na servis, resp. na vaši prodejnu. Rozsáhlejší opravy smí vykonávat pouze odborný personál. Bezpodmínečně respektujte, prosím, skutečnost, že u škod způsobených neodbornými pokusy o opravu zanikají všechny poskytované nároky na záruční plnění a nepřebíráme žádnou odpovědnost za následné škody.

PORUCHA	MOŽNÁ PŘÍČINA	ODSTRANĚNÍ
1. Čerpadlo nedopravuje žádnou kapalinu, motor neběží.	<ol style="list-style-type: none"> 1. Bez elektrického proudu. 2. Zareagovala tepelná ochrana motoru. 3. Porucha kondensátoru. 4. Zablokované oběžné koleso. 5. Plovákový spínač je zablokován (v automatickém provozním režimu). 6. Porucha plovákového spínače (v automatickém provozním režimu). 	<ol style="list-style-type: none"> 1. Pomocí přístroje s osvědčením GS zkontrolujte, zda je zajištěno napětí (dbejte bezpečnostních pokynů!). Zkontrolujte, zda je zástrčka řádně zastrčena do zásuvky. 2. Odpojte čerpadlo od elektrické sítě, nechte vychladnout systém, odstraňte příčinu. 3. Obraťte se na servis. 4. Odstraňte zablokování oběžného kolesa. 5. Plovákový spínač uvolněte ze zablokované polohy, respektive jej vyčistěte. 6. Obraťte se na servis
2. Motor běží, ale čerpadlo nečerpá.	<ol style="list-style-type: none"> 1. Ucpané nasávací otvory. 2. Ucpané výtlačné vedení. 3. Průnik vzduchu do nasávacího vedení. 4. Pokles pod min. odsávací hladinu (v manuálním provozním režimu). 5. Zpětná klapka je zablokovaná nebo poškozená. 	<ol style="list-style-type: none"> 1. Odstraňte ucpání. 2. Odstraňte ucpání. 3. Vícekrát spusťte čerpadlo, abyste z něho vytlačili veškerý vzduch. 4. Dbejte na to, aby nedošlo k poklesu pod min. odsávací hladinu; případně správně nastavte plovákový spínač, anebo zajištěte volnost jeho pohybu; při poruše plovákového spínače se obraťte na servis. 5. Uvolněte zablokování zpětného ventilu, anebo jej při poruše vyměňte.
3. Po krátkém provozu se čerpadlo zastaví, protože zareagovala tepelná ochrana motoru.	<ol style="list-style-type: none"> 1. Elektrická přípojka neodpovídá údajům uvedeným na výrobním štítku. 2. Pevné látky ucpaly čerpadlo anebo nasávací otvor. 3. Kapalina je příliš hustá. 4. Teplota tekutiny je příliš vysoká. 5. Chod čerpadla nasucho. 	<ol style="list-style-type: none"> 1. Pomocí přístroje s osvědčením GS zkontrolujte napětí na vedení přípojného kabelu (dbejte bezpečnostních pokynů!). 2. Odstraňte ucpání. 3. Čerpadlo není vhodné pro tuto kapalinu. Případně zředte kapalinu. 4. Dbejte na to, aby teplota přečerpávané kapaliny nepřekročila max. přípustnou hodnotu. 5. Odstraňte příčinu chodu nasucho.
4. Přerušování provozu, resp. nepravidelný chod.	<ol style="list-style-type: none"> 1. Viz bod 1.4. 2. Viz bod 3.3. 3. Viz bod 3.4. 4. Síťové napětí mimo tolerance. 5. Porucha motoru anebo oběžného kolesa. 	<ol style="list-style-type: none"> 1. Viz bod 1.4. 2. Viz bod 3.3. 3. Viz bod 3.4. 4. Dbejte na to, aby síťové napětí odpovídalo údajům na výrobním štítku. 5. Obraťte se na servis.
5. Čerpadlo čerpá omezené množství vody.	<ol style="list-style-type: none"> 1. Viz bod 2.1. 2. Viz bod 2.2. 3. Opotřebované oběžné kolo. 	<ol style="list-style-type: none"> 1. Viz bod 2.1. 2. Viz bod 2.2. 3. Obraťte se na servis.
6. Čerpadlo se v automatickém provozním režimu nezapíná nebo nevypíná.	<ol style="list-style-type: none"> 1. Čerpadlo není ve svislé poloze, což zabraňuje volnému pohybu plovákového spínače. 2. Viz bod 1.5. 3. Viz bod 1.6. 	<ol style="list-style-type: none"> 1. Umístěte čerpadlo znovu do svislé polohy. 2. Viz bod 1.5. 3. Viz bod 1.6.

9. Záruka

Výroba a kontrola zakoupeného zařízení proběhla využitím nejmodernějších metod. Prodejce vám poskytne záruku na bezvadné materiály a výrobu dle platných právních nařízení dané země, kde jste si zařízení zakoupil/a. Záruční doba začíná dnem zakoupení výrobku a řídí se následujícími podmínkami:

Odstraníme veškeré závady bez úhrady nákladů, které vznikly vadným materiálem nebo zaviněním výroby. Závady ohlašujte neprodleně hned po jejich zjištění.

Záruční práva zanikají v případě zákroku třetí osoby. Škody vzniklé neodborným zacházením, nesprávným postavením, skládkou, neodborným zapojením či instalací, nebo byly zaviněny příčinou vis major, resp. dalším vnějším vlivem, nespádají pod povinnosti záručního práva.

Záruka se nevztahuje na dílce podléhající opotřebení, jako např. oběžné koleso a těsnění kluzným kroužkem.

Naše firma vyrábí veškeré součástky s maximální pečlivostí a používá k jejich výrobě vysoce hodnotné materiály, plánované na dlouhou životnost. K opotřebením však přesto může dojít kvůli způsobu a intenzitě použití, záleží také na periodicitě údržby. Dodržování instrukcí pro instalaci a údržbu uváděných v tomto uživatelském návodu rozhodujícím způsobem přispívá k prodloužení životnosti dílů čelícím intenzivnímu opotřebením.

Pro případy reklamace si firma vyhrazuje právo na opravu či náhradu vadných dílů resp. na výměnu celého zařízení. Vyměněné díly se stávají majetkem naší firmy.

Firma výhradně odmítá nároky vůči odškodnění pokud jsou škody způsobeny záměrně resp. je zaviněno hrubou nedbalostí uživatele.

Další nároky vůči odškodnění na základě záruky se neuplatňují. Zákazník musí předložit při nároku uplatnění záruky doklad prokazující zakoupení výrobku. Nároky vztahující se na záruku se uplatňují v zemi, kde bylo zařízení zakoupeno.

Speciální rady:

1. V případě, že nebudete spokojeni s funkcí vašeho zařízení, se nejprve přesvědčete, jestli chybu zavinila nevhodná obsluha, nebo existuje důvod, který se nedá odvodit na porouchání zařízení.
2. V případě, že k nám budete zařízení dopravovat nebo posílat do opravy, rozhodně k němu přiložte následující dokumenty:
 - Doklad o zakoupení
 - Specifikace chyby (poměrně přesný popis ve snadné míře usnadní opravu chyby ve výhodném čase).
3. Než k nám vaše zařízení pošlete, nebo dopravíte, odstraňte z něho veškeré dodatečně osazené díly, které nepatří k originálnímu vybavení zařízení. Za ztrátu dodatečně osazených dílů naše firma neodpovídá.

10. Objednání náhradních dílů

Náhradní díly si nejrychleji a nejvýhodněji můžete objednat na naší domovské stránce: www.tip-pumpen.de, kde najdete komplexní nabídku internetového obchodu, a kliknutím si zde můžete snadno vyřídít objednávku. Kromě objednávání zboží zde ještě sdílíme informace s našimi zákazníky a nabízíme zajímavé tipy vztahující se na naše výrobky a jejich příslušenství, prezentujeme zde i naše nová zařízení, poskytujeme informace o aktuálních trendech a inovacích z oblasti technologie čerpadel.

11. Servis

V případě uplatňování záručních nároků nebo při poruchách se obraťte, prosím, na vašeho prodejce.



Pouze pro země EU.

Elektrické přístroje nikdy neodkládejte do komunálního odpadu!

Na základě směrnice EU číslo 2002/96/ES o odpadních elektrických a elektronických zařízeních a na základě zpracování do národní legislativy musí být použita elektrická zařízení shromažďována odděleně a je nutné zabezpečit, aby tato zařízení byla recyklována v souladu s předpisy o ochraně životního prostředí. V souvislosti s dalšími dotazy kontaktujte místní organizace zabývající se likvidací odpadu.

Sevgili müşterilerimiz,

T.I.P.'ten satın aldığınız yeni cihazınız için sizi tebrik ederiz.

Bütün mamullerimizde olduğu gibi bu ürün de en yeni teknik bilgi prensiplerine göre geliştirilmiştir. Cihazın üretimi ve montajı en modern pompa teknik esaslarına göre en güvenilir elektrik ya da elektronik ve mekanik yapı parçalarının kullanımıyla gerçekleştirilmiş olup bu suretle yeni ürününüz için yüksek bir kalite ve uzun bir dayanıklılık süresi temin edilmiş olmaktadır.

Bütün teknik avantajlardan faydalanabilmeniz için lütfen kullanım talimatını dikkatli bir şekilde okuyunuz.

Açıklayıcı resimler kullanım talimatının sonunda ek olarak yer almaktadır.

Yeni cihazınızla size güzel kullanımlı günler diliyoruz.

İçindekiler

1.	Genel güvenlik uyarıları	1
2.	Kullanım alanları	1
3.	Teknik veriler.....	2
4.	Teslimat kapsamı.....	2
5.	Kurulum.....	2
6.	Elektrik bağlantısı.....	3
7.	Çalıştırma işlemi	3
8.	Arıza durumlarında bakım ve yardım	4
9.	Garanti	6
10.	Yedek parça siparişi.....	6
11.	Servis	6
	Ek: Resimler	

1. Genel güvenlik uyarıları

Lütfen bu kullanım talimatını dikkatlice okuyarak kullanmaya yönelik elemanlar ile bu ürünün usulüne uygun nasıl kullanılacağı hakkında aşinalık kazanınız. İşbu kullanım talimatında yer alan talimatların ve kuralların dikkate alınmaması nedeniyle meydana gelecek olan hasarlardan sorumlu değiliz. İşbu kullanım talimatında yer alan talimatların ve kuralların dikkate alınmamasından dolayı meydana gelecek olan hasarlar garanti kapsamında değildir. Lütfen bu kullanım talimatını özenle saklayınız ve cihazı teslim ederken beraberinde veriniz.

Çocuklar ve bu kullanım talimatının içeriğiyle ilgili yetkin olmayan kişiler bu cihazı kullanamaz. Çocukların cihazla oynamamalarını sağlamak için gözetim altında tutulmaları gerekir. Farklı ülkelerde geçerli olan mevzuatlar muhtemel olarak kullanıcının yaşını sınırlandırabilir ve bu yüzden mutlaka dikkate alınması gerekmektedir.

Fiziksel, duyuşsal veya zihinsel olarak engelli olan ve yetersiz deneyim ve/veya bilgiye sahip kişiler bu cihazı kullanamazlar, ancak güvenliklerinden sorumlu olan bir kişi tarafından gözetildikleri veya bu konuda yetkili kişi tarafından cihazın nasıl kullanılacağına dair bilgi aldıkları takdirde bu cihazı kullanabilirler.

Aşağıda belirtilen semboller içeren uyarılara ve talimatlara özellikle dikkat edilmelidir:



Bu talimatı göz ardı etmek mal ve can kaybı tehlikesini beraberinde getirir.



Bu talimatın göz ardı edilmesi mal ve/veya can kaybına neden olabilecek elektrik çarpması tehlikesini beraberinde getirir.

Cihazı nakliye hasarlarına karşı kontrol ediniz. Herhangi bir hasar durumunda perakendeci derhal ancak satın alınma tarihini müteakip en geç 8 gün içerisinde haberdar edilmesi gerekir.

2. Kullanım alanları

Bu ürün, sanayi amaçlı veya daimi devir işletimleri için geliştirilmemiş olup, ev ve benzeri yerlerde kullanılmaktadır.

T.I.P. berrak su - daldırma pompaları berrak, temiz veya teknik verilerde belirtilen azami büyüklük kadar sert cisimleri içeren miktardaki kirli suyun taşınmasında yüksek verimliliğe sahip elektrik pompalarıdır. Kendini ispatlamış güç verileriyle donatılmış söz konusu olan bu birinci sınıf ürünler su boşaltma işlemi ve sızıların pompalamayla aktarımı gibi pek çok amaç için geliştirilmiştir.

Berrak su - daldırma pompalarının tipik kullanım alanları olarak göletlerin, havuzların ve depoların tahliye edilmesi ile yağmur ve sızıntı suyun taşıma işlemi sayılır. T.I.P. serisine ait pompalar INTEGRA dikey pompa çıkışı ve entegre şamandıralı şalteri sayesinde dar drenaj kuyularındaki kullanım için de uygundur

T.I.P. berrak su - daldırma pompaları sabit veya geçici kurulum için uygundur.

Bu pompa masa üstü havuzlar, akvaryum ve benzeri kullanım alanları için uygun değildir.

Bu ürün, ev içi alandaki kişisel kullanım içindir ticari ya da endüstriyel amaçlar ya da daimi sirkülasyon işletimi için değil.

Göletlerdeki kullanım için icabında gölet içersinde bulunan canlıların vakumlanmasını önleyecek tedbirler alınması gerekir.



Bu pompa tuzlu su, atık su, asitli, patlayıcı veya benzeri tehlikedeki sıvıların taşınması için uygun değildir. Taşıma sıvısı teknik verilerde belirtilen azami sıcaklığı geçemez.



Pompa içerisinde usulüne uygun olmayan kullanım veya cihazın arızalanması sırasında taşıma sıvısını kirletebilecek yağ maddesi açığa çıkar. Kullanılan yağ maddeleri biyolojik olarak çözülebilir ve sağlık bakımından zararlı değildir.

3. Teknik veriler

Model	INTEGRA 8000
Şebeke gerilimi / Frekans	220 - 240 V ~ 50 Hz
Nominal güç	300 Vat
Koruma türü	IP X
Basınç bağlantısı	41,91 mm (1 1/4"), dış yivli
Azami taşıma miktarı (Q_{max}) ¹⁾	8.000 l/h
Azami basınç	0,7 bar
Azami taşıma yüksekliği (H_{max}) ¹⁾	7 m
Maks. daldırma derinliği ∇	7 m
Pompalanan sert cisimlerin azami büyüklüğü	5 mm
Pompalanan sıvının azami ısısı (T_{max})	35 °C
Bir saat içindeki azami başlama sıklığı	30, eşit olarak dağılımlı
Bağlantı kablosunun uzunluğu	10 m
Kablo çeşidi	H05RN-F
Ağırlık (net)	4,6 kg
Manuel işletimde minimum kendinden emme seviyesi (A) ²⁾	10 mm
Manuel işletimde minimum boşaltım seviyesi (B) ²⁾	2 mm
Otomatik işletimde başlatma seviyesi (C) ²⁾	125 mm
Otomatik işletimde kapatma seviyesi (D) ²⁾	50 mm
Boyutlar (B x G x Y)	23 x 18 x 28 cm
Ürün - numarası	30166

¹⁾ Belirtilen azami değerler serbest, azaltılmamış olan çıkış esnasında tespit edilmiştir.

²⁾ Parantez içerisinde yer alan bilgiler kullanım talimatının sonunda yer alan resimlerle ilgilidir.

4. Teslimat kapsamı

Bu ürünün teslimat kapsamında mevcut olanlar aşağıdaki gibidir:

Bağlantı kablosu ile pompa, çok boyutlu bağlantı parçası, basınç bağlantısı üzerine önceden monte edilmiş çek valf, kullanım kılavuzu.

Teslimat kapsamını tümüyle kontrol ediniz. Kullanım amacına göre ilave aksesuar gerekli olabilir (bkz. „Kurulum“ ve „Yedek parça siparişi“ bölümleri).

Paketi mümkün olduğu sürece garanti süresinin sonuna kadar atmayınız. Paket malzemelerini çevreye zarar vermeyecek şekilde imha ediniz. Kullanılan materyaller tamamen geri dönüşümlüdür.

5. Kurulum

5.1. Kurulum ile ilgili genel uyarıları



Bütün kurulum esnasında cihazın elektrik şebekesiyle olan bağlantısı kesik olmalıdır.



Pompa ve bütün bağlantı sistemi donmaya karşı emniyet altına alınması gerekir.

Bütün bağlantı boruları tamamen sızdırmaz olmalıdır çünkü sızdıran borular pompanın gücünü etkileyebilir ve ciddi hasarlara neden olabilir. Montajın havayla temas etmemesi için icabında uygun yalıtım malzemesi kullanınız. Aşırı güç harcayarak hasarlara neden olacak kadar vidaların sıkıştırmasından kaçınınız.

Bağlantı borularının döşemesinde herhangi bir ağırlığın ya da herhangi bir titreşimin veya gerilimin pompayı etkilememesine dikkat ediniz. Ayrıca bağlantı borularında kırılmalar veya zıt eğimler meydana gelmemelidir.

5.2. Basınç iletim hattının kurulması

Basınç iletim hattı sıvının pompadan alım yerine kadar taşınmasını sağlar. Akım kayıplarının yaşanmaması için ideal olarak pompa çıkışına uygun olabildiğince büyük ebatlarda bir basınç iletim hattının kullanımı önerilir. Montajın kolaylaştırılması için teslimat kapsamında aşağıda belirtilen bağlantı olanaklarına sahip çok boyutlu bir bağlantı parçası (10) bulunmaktadır: 41,91 mm (1 ¼") dış yivli, 33,25 mm (1") dış yivli, dış dişli bağlantı, 25 mm'lik hortum bağlantısı ve 38 mm'lik iç çap.

38 mm'lik dış dişlinin ya da hortum bağlantısının kullanımında çoklu boyutlu bağlantı parçalarının gerekli olmayan daha dar parçaları aşağıda gösterildiği gibi öngörülen kesim noktalarından ayrılmalıdır (bkz. resim):

a - 33,25 mm'lik dış dişli (1") dış yivli

b - 38 mm'lik hortum bağlantısı

c - 41,91 mm'lik dış dişli (1 ¼") dış yivli.

Gerekli olmayan parçaların çıkarılması için bir ev işleri testeresi kullanımı tavsiye edilir.

Çoklu boyutlu bağlantı parçasını pompanın basınç bağlantısına takılan çekvalfine takmadan önce gerekli uyarlamayı gerçekleştirin.

Eğer çekvalf çıkarılmışsa bu, basınç hattının tesisatı ve pompanın işleme alınması için tekrar basınç bağlantısına takılmalıdır. Çekvalfin montajı için ilk olarak çevrilerek açılan kilide sahip valfi gevşek bir şekilde pompanın bağlantısına oturtun. "UP" yazısı, yukarı doğru - basınç hattı yönünde açılması gereken - çevrilerek açılan kilidin üst kısmında bulunmaktadır. Daha sonra çoklu boyutlu bağlantı parçasını pompasının basınç bağlantısına tespitleyin. İlk olarak gevşek bir şekilde oturtulan çekvalf böylece sabitlenir.

5.3. Sabit kurulum

Sabit kurulum olması durumunda sert borular kendisini ideal bir basınç iletim hattı olarak gösterir. Bu tip montaj durumunda, pompa kapatıldıktan sonra herhangi bir sıvının geri kaçmaması için hemen pompa çıkışında yer alan basınç borusu bir çek valfle donatılmış olmalıdır. INTEGRA serisi pompaların tümünde, basınç bağlantısı üzerine önceden monte edilmiş böyle bir çek valf vardır. Bakım çalışmalarını kolaylaştırmak için ayrıca pompanın ve çek valfin arkasına stop valfinin kurulması da önerilmektedir. Bu işlem pompanın sökülmesi esnasında stop valfinin kapatılması sayesinde basınç iletim hattının boşalıp akmaması gibi bir avantaj sağlar.

5.4. Pompanın konumlandırılması

Pompanın konumlandırılması sırasında teknik verilerde belirtilen azami daldırma derinliğinin aşılmamasına dikkat edilmesi gerekir. Aynı şekilde asgari kendinden vakum seviyesinin de aşılmaması gerekir. Daha sonraki işletim esnasında ise su seviyesi asgari vakum seviyesine kadar azalabilir.

Pompayı sağlam bir zemin üzerine konumlandırınız. Pompayı doğrudan gevşek olan taşlar veya kum üzerine yerleştirmeyiniz. Konumlandırma sırasında pompanın devrilmemesine veya vakum girişiyle zemine batmamasına mutlaka dikkat ediniz. Kum, çamur veya benzeri maddelerin vakumlanması engellenmelidir.

Pompanın konumlandırılması, kaldırılması ve taşınması için sadece taşıma kolu uygundur. İcabında taşıma koluna tutturulması gereken indirme ve kaldırma için uygun bir taşıma halatı kullanılmalıdır. Pompanın konumlandırılması, kaldırılması ve taşınması için asla basınç hortumu, şebeke bağlantı kablosu veya şamandıralı anahtarın kablosu kullanılmamalıdır.

6. Elektrik bağlantısı

Cihazda şebeke fişiyle beraber bir şebeke bağlantı kablosu mevcuttur. Tehlikeleri engellemek için şebeke bağlantı kablosu ve şebeke fişi sadece teknik personel tarafından değiştirilebilir. Pompayı şebeke bağlantı kablosundan taşımayınız ve şebeke fişini prizden çekmek için kullanmayınız. Şebeke fişini ve şebeke bağlantı kablosunu ısıdan, yağdan ve keskin kenarlardan koruyunuz. Cihazı sadece tekniğine uygun bir şekilde tesis edilen ve kolay erişilebilir bir koruyucu kontak prizine bağlayın. Priz gerektiğinde şebeke fişinin hızla çekilebilmesi için bağlantı işleminden sonra da kolay erişilebilir konumda olmalıdır.



Mevcut şebeke gerilimi teknik verilerde belirtilen değerlerle aynı olmalıdır. Kurulumdan sorumlu kişi elektrik bağlantısında normlara uygun bir topraklama mevcut olup olmadığını kontrol etmek zorundadır.



Elektrik bağlantısı yüksek hassasiyette kaçak akım rölesiyle (FI-şalteri) donatılmış olması gerekir: $\Delta = 30 \text{ mA}$ (DIN VDE 0100-739).



Uzatma kablolarının kesitleri, VDE uyarınca, H05RN-F (3 x 1,0 mm²) kısa kodluna sahip plastik hortumların yatay kesitlerinden daha düşük olmamalıdır. Elektrik fişi ve manşonların su sıçramalarına karşı güvenli olması gerekir.

7. Çalıştırma işlemi



Pompa çalışırken su içerisinde kişilerin bulunmasına izin verilmemektedir.



Pompa ancak tanıtım plakasında belirtilen güç alanı içerisinde kullanılabilir.



Su yetersizliği pompanın aşırı ısınmasına neden olacağından pompanın kuru çalıştırılması yani suyun taşınmadan işleme alınması engellenmesi gerekir. Bu durum cihazda ciddi hasarlara neden olabilir.



Elektrikli priz bağlantılarının suyun taşmasına karşılık güvenli bir yerde bulunmalarını sağlayınız.



Eğer cihaz elektrik şebekesine bağlanmışsa kesinlikle ellerle pompa ağzına dokunmak yasaktır.

Her bir kullanımdan sonra pompayı göz kontrolüne tabi tutunuz. Bu özellikle şebeke bağlantı hattı ve şebeke fişi için geçerlidir. Bütün vidaların sıkı olmasına ve bütün bağlantıların kusursuz bir halde olmasına dikkat ediniz. Hasarlı olan bir pompa kullanılmaz. Hasar durumunda pompa yetkili servis tarafından kontrol edilmesi gerekir. Her bir çalıştırma esnasında pompanın güvenli ve sarsılmaz bir şekilde yerleştirilmiş olmasına kesinlikle çok dikkat edilmesi gerekir.

Pompa seçeneğe bağlı olarak otomatik ve manuel işleme olanak sağlar. Sıvı sadece manuel işletim sırasında teknik verilerde belirtilmiş olan minimum boşaltım seviyesine kadar pompalanabilir. Otomatik işletimde ise en düşük su düzeyi teknik verilerde belirtilen kapatma seviyesidir.

7.1. Otomatik işletim



Otomatik işletimde her şeyden önce mutlaka, pompanın entegre şamandıralı seviye şalterinin serbest hareketine izin verecek şekilde dikey konumda bulunmasına dikkat edilmelidir. Su düzeyi alçalıp kapatma seviyesine ulaştığında, pompanın kendiliğinden kapanacağını garanti altına alınız.

Pompa, su seviyesine bağlı olarak cihazın otomatik olarak açılıp kapanmasını sağlayan entegre bir şamandıralı seviye şalterine sahiptir. Su düzeyi kapatma seviyesine kadar veya bunun altına düşünce, pompa kendiliğinden kapanır. Su düzeyi başlatma seviyesine ulaşır veya bunun üzerine çıkarsa ise, pompa kendiliğinden çalışmaya başlar. Başlatma ve kapatma seviyeleri teknik verilerde belirtilmiştir ve değiştirilemez.

Otomatik işleme geçmek için pompa üzerinde bulunan kolu „AO“ işaretine getiriniz.

Şebeke fişini 230 V'lık dalgalı bir akım prizine takınız. Eğer su seviyesi başlama seviyesine ulaşır veya onu geçerse pompa hemen çalışmaya başlayacaktır.

Çalıştırmayı sona erdirmek için şebeke fişini prizden çıkartınız.

7.2. Manuel işletim

Manuel işletim sırasında entegre şamandıralı seviye şalteri devreden çıkarılır. Bunun sonucunda – elektrik bağlantısı mevcut olduğu sürece – pompa daimi olarak işletimde kalır. Dolayısıyla, aşırı ısınma sonucu büyük zarara yol açabilecek olan kuru çalışma tehlikesi artar. Bu nedenle, pompanın sadece yeterli sıvının taşınması durumunda çalıştırılmasına dikkat ediniz.

Manuel işleme geçmek için pompa üzerinde bulunan kolu „M“ işaretine getiriniz

Cihazı çalıştırmak için elektrik fişini 230 V'luk bir alternatif akım prizine takınız. Pompa derhal çalışmaya başlayacaktır.

Çalıştırmayı sona erdirmek için şebeke fişini prizden çıkartınız

7.3. Isıl motor koruması

T.I.P. INTEGRA serisindeki elektrik pompalarında entegreli termik motor koruma bulunur. Aşırı yüklenme karşısında motor kendiliğinden durur ve soğutma işlemi tamamlandıktan sonra tekrar çalışmaya başlar. Olası nedenler ve nedenlerin giderilmesi için adımlar “Arıza durumlarında bakım ve yardım” bölümünde belirtilmiştir.

8. Arıza durumlarında bakım ve yardım



Bakım çalışmalarından önce pompanın elektrik şebekesiyle olan bağlantısı kesilmesi gerekir. Eğer elektrik şebekesiyle olan bağlantısı kesilmezse pompanın istemeden çalışmaya başlaması gibi bir riski söz konusudur.



Usulüne uygun olmayan tamirat çalışmalarına bağlı olarak oluşan hasarlardan sorumlu değildir. Usulüne uygun olmayan tamirat çalışmalarına bağlı olarak meydana gelen hasarlar bütün garanti haklarının geçersiz hale gelmesine neden olur.

İşbu cihaz için geçerli olan kullanım koşullarına ve uygulama alanlarına dikkat etmek olası işletim arızalarının riskini azaltmaktadır ve cihazınızın daha uzun ömürlü olmasına yardımcı olur. Taşıma sıvısında kum gibi aşındırıcı maddeler aşındırmayı hızlandırır ve pompanın çalışma gücünü azaltır.

Cihaz usulüne uygun olarak kullanırsa bakım gerektirmez. İcabında hidrolik parçanın birikintilerden ve kirlenmelerden temizlenmesi önerilir.

Lütfen karşı durulamadan önce çekvalfin çıkartılmasına dikkat edin. İnatçı kirlenin giderilmesi için pompa ayağı (8), 5 civatanın (9) sökülmesiyle çıkarılabilir. Daha sonra pompa hareket çarkı (3) ve pompa hareket çarkı haznesi (4) temizlenebilir. Pompanızın şamandıralı şalteri otomatik işletimde doğru çalışmıyorsa bu, kirlilik partikülleri

tarafından bloke edilmiş olabilir. Bu gibi durumda manuel ya da otomatik işleme (15) yönelik seçim kolunu A konumuna (otomatik mod) getirin. Şimdi seçim kolunu (14) hafif baskı uygulayarak yukarıdan "O" (açma) konumuna getirin. Şamandıralı şalterin kapağı artık dışarı doğru katlanabilir. Şamandırayı (2) olası kirliliklerden arındırdıktan sonra şamandıralı şalterin kapağını tekrar tespitlemek için ters sırada hareket edin.

Risklerin önlenmesi açısından bunun dışında yapılacak her sökme işlemi ve parçaların yenilenmesi ancak üretici ve bu konuda yetkilendirilmiş müşteri servisi tarafından yapılabilir.

Don esnasında pompa içerisinde kalan su donarak ciddi hasarlara neden olabilir. Bu yüzden donma tehlikesi varsa pompa taşıma sıvısından çıkartılmalı ve tamamen tahliye edilmelidir. Pompayı kuru ve donmaya karşı güvenli bir alanda muhafaza ediniz.

İşletim arızalarında öncelikle bir kullanıcı hatasının veya elektrik kesintisi gibi cihazın arızasına bağlı olmayan başka bir nedenin söz konusu olup olmadığını kontrol ediniz.

Aşağıda yer alan listede cihazın olası arızaları, muhtemel nedenler ve onların giderilmesi için uygun görülen öneriler belirtilmiştir. Takibi olarak belirtilen bütün tedbirler ancak pompanın elektrik şebekesi ile olan bağlantısı kesildikten sonra uygulanabilir. Şayet herhangi bir arızayı tek başına gideremiyorsanız lütfen müşteri hizmetlerine ya da ürünü satın aldığınız noktaya müracaat ediniz. Daha ayrıntılı bir tamirati gerektirecek bütün işlemler ancak bir yetkili kişi tarafından yapılabilir. Lütfen usulüne uygun olmadan yapılan tamirat işlemlerine bağlı olarak meydana gelmiş hasarların bütün garanti haklarını iptal ettiğini ve bundan dolayı bizim herhangi bir sorumluluk üstlenmediğimizi kesinlikle unutmayın.

ARIZA	OLASI NEDENLER	ARIZANIN GİDERİLMESİ
1. Pompa sıvıyı taşıyamıyor, motor çalışmıyor.	1. Elektrik yok. 2. Termik motor güvenliği devreye girmiştir. 3. Kondansatör arızalanmıştır. 4. Tevzi makarası bloke olmuştur. 5. Şamandıralı seviye şalteri bloke durumda (otomatik işletim sırasında). 6. Şamandıralı anahtar arızalanmıştır (otomatik işletim sırasında).	1. Uygun bir cihazla gerilim olup olmadığını kontrol ediniz (güvenlik uyarılarını dikkate alınız!). Fişin doğru takılıp takılmadığını kontrol ediniz. 2. Pompanın elektrik şebekesiyle olan bağlantısını kesiniz, sistemin soğumasını bekleyiniz. Sebebi gideriniz. 3. Müşteri servisine müracaat ediniz. 4. Tevzi makarasını blokajdan kurtarınız 5. Şamandıralı seviye şalterini bloke durumdan kurtarınız ve temizleyiniz. 6. Müşteri servisine müracaat ediniz.
2. Motor çalışıyor ancak pompa sıvıyı taşıyamıyor.	1. Vakum ağız tıkanmıştır. 2. Basınç iletim hattı tıkanmıştır. 3. Pompa parçalarına hava giriyordur. 4. Asgari vakum seviyesinin altında kalmıştır (manuel işletim sırasında). 5. Çek valf bloke veya arızalı.	1. Tıkanıklıkları gideriniz. 2. Tıkanıklıkları gideriniz. 3. Havanın tamamı dışarı atılabilmesi için pompayı birkaç kez çalıştırın. 4. Asgari vakum seviyesinin aşılmaması gerektiğine dikkat ediniz, icabında şamandıralı anahtarı doğru ayarlayınız veya serbestçe hareket etmesini sağlayınız, şamandıralı anahtarın arızalanmasında müşteri servisine müracaat ediniz. 5. Çek valf blokajdan kurtarınız veya arızalarda yenisiyle değiştiriniz.
3. Termik motor güvenliği devreye girdiği için pompa kısa bir çalışma süresinden sonra duruyor.	1. Tanıtım plakası üzerinde yer alan bilgiler elektrik bağlantısı ile doğru bir şekilde örtüşmüyordur. 2. Sert cisimler pompayı veya vakum ağızını tıkanmıştır. 3. Sıvı fazla yoğundur. 4. Sıvının sıcaklığı çok yüksektir. 5. Pompa kuru çalışıyordu.	1. Uygun bir cihazla bağlantı kablosu üzerinde gerilim olup olmadığını kontrol ediniz (güvenlik uyarılarını dikkate alınız!). 2. Tıkanıklıkları gideriniz. 3. Pompa kullanılan sıvı için uygun değil. İcabında sıvıyı inceltiniz. 4. Pompalanan sıvının ısısı izin verilen azami değerleri geçmemesine dikkat ediniz. 5. Kuru çalışmaya neden olan durumu gideriniz.
4. Devre dışı kalan işlevler ya da düzensiz çalışma.	1. Bakınız madde 1.4. 2. Bakınız madde 3.3. 3. Bakınız madde 3.4. 4. Şebeke gerilimi tolerans sınırlarının dışındadır. 5. Motor veya tevzi makarası arızalıdır.	1. Bakınız madde 1.4. 2. Bakınız madde 3.3. 3. Bakınız madde 3.4. 4. Şebeke geriliminin tanıtım levhası üzerindeki verilere uygun olmasını sağlayınız. 5. Müşteri servisine müracaat ediniz.
5. Pompa yetersiz su miktarı tedarik ediyor.	1. Bakınız madde 2.1. 2. Bakınız madde 2.2. 3. Tevzi makarası aşınmış.	1. Bakınız madde 2.1. 2. Bakınız madde 2.2. 3. Müşteri servisine müracaat ediniz.
6. Pompa otomatik işletimde açılıp kapanmıyor.	1. Pompa şamandıralı seviye şalterinin serbest hareketini önleyecek şekilde dik durmuyor. 2. Bakınız madde 1.5. 3. Bakınız madde 1.6.	1. Pompayı dikey hale getiriniz. 2. Bakınız madde 1.5. 3. Bakınız madde 1.6.

9. Garanti

Bu cihaz en modern yöntemlerle imal edilerek kontrol edilmiştir. Satıcı satın alınan cihazın ülkesinde geçerli olan yasal mevzuatı uyarınca cihaz için kusursuz malzeme ve hatasız imalat için garanti eder. Garanti süresi aşağıda belirtilen koşullar çerçevesinde satın alınan tarihte başlar:

Garanti süresi içerisinde malzeme veya imalat hatalarına bağlı olarak meydana gelmiş olan bütün kusurlar bedelsiz olarak giderilir. Şikâyetler tespit edilmesini müteakip hemen bildirilmesi gerekir.

Alıcının veya üçüncülerin müdahaleleri garanti hakkının iptal edilmesine neden olur. Uygun olmayan müdahale veya kullanım, hatalı konumlandırma veya muhafaza edilme, uygun olmayan bağlantı veya kurulum ile mücbir sebeplere veya diğer dış etkenlere bağlı olarak meydana gelen hasarlar garanti hizmetleri kapsamına girmez. Tevzi makarası, kayıcı segman yalıtımı gibi aşınan parçalar garanti kapsamında değildir.

Bütün parçalar büyük özenle ve birinci sınıf malzeme kullanılarak imal edilmiş olup uzun bir ömür için tasarlanmıştır. Ancak aşınma kullanım türüne, kullanım yoğunluğuna ve bakım aralığına bağlı olarak değişir. Bu yüzden işbu kullanım talimatında yer alan kurulum ve bakım talimatlarına sadık kalmak aşınan parçaların uzun ömürlü olmasını sağlayacaktır.

Şikâyetlerde arızalanan parçalarının yenilenmesi veya değiştirilmesi veya cihazın değiştirilmesi hakkını saklı tutuyoruz. Değiştirilen parçaların mülkiyeti tarafımıza geçer.

Hasarlar üreticinin kasti veya ağır ihmaline bağlı olarak meydana gelmediği sürece zarar tazminat talepleri olarak geçerli değildir.

Garantiye bağlı olarak başkaca talepler geçerli değildir. Alıcı garanti hakkını satış belgesini ibraz ederek kanıtlamak zorundadır. Söz konusu bu garanti temini cihazın satın alındığı ülkede geçerlidir.

Özel uyarılar:

1. Eğer cihazınız artık doğru bir şekilde işlevini yerine getirmiyorsa öncelikle herhangi bir kullanım hatasının veya cihazın arızasına bağlı olmayan başka bir nedenin söz konusu olup olmadığını kontrol ediniz.

2. Şayet arızalı cihazınızı tamir edilmek üzere teslim ederseniz veya gönderirseniz mutlaka aşağıda belirtilen belgeleri de beraberinde bulundurunuz:

- Satış belgesi.

- Meydana gelen arıza hakkında bilgi (mümkün olduğunca ayrıntılı bir açıklamada bulunmanız tamiratın seri olarak gerçekleşmesini kolaylaştıracaktır).

3. Arızalanan cihazı tamir edilmek üzere teslim etmeden veya göndermeden önce cihaza sonradan takılıp orijinal haline uygun olmayan bütün parçaları çıkartınız. Şayet cihazın size tekrar teslim edilmesini müteakip bu türde sonradan eklenen parçalar eksik olduğu fark edilirse herhangi bir sorumluluk üstlenmeyiz.

10. Yedek parça siparişi

Yedek parça siparişinin en hızlı, en kolay ve fiyat bakımından en uygun yolu internet üzerinden gerçekleşir. Web sayfamız olan www.tip-pumpen.de birkaç tıklamayla sipariş işlemi rahatça gerçekleştirebileceğiniz yedek parça alışveriş ortamı bulunur. Bunun haricinde web sayfamızda ürünlerimizle ve aksesuarlarıyla ilgili kapsamlı bilgiler ve değerli öneriler yayınlanıyor, yeni cihazları tanıtarak pompa tekniği sektöründeki güncel eğilimleri ve yenilikleri sunuyoruz.

11. Servis

Garanti talebinizde veya arızalarda lütfen satış noktasına müracaat ediniz.



Sadece AB ülkeleri için

Elektrikli cihazları çöp kovasına atmayınız!

Eski elektrik ve elektronik cihazlarla ilgili 2002/96/EG sayılı Avrupa yönergesi ve ulusal yasadaki uygulaması uyarınca kullanılmış elektrikli cihazların ayrı olarak toplanarak, çevreye uygun geri dönüşüm işlemine tabi tutulması gerekir. Sorularınız için lütfen yerel bir atık yönetimi firmasına başvurunuz.

Уважаеми Купувачи,

Поздравяваме Ви по случай закупуването на ново T.I.P. оборудване!

Както всичките наши изделия, и това е приготвено въз основа на най-новите технически познания.

Произвеждането и сглобяването на машината също станало въз основа на най-модерната помпена техника, с използване на най-благонадежените електрически и електронни части, така е гарантирано високото качество и дългият живот на Вашата придобивка.

За да можете да се възползвате от всичките технически предимства, прочетете грижливо упътването за употреба. Обяснителните рисунки се намират на края на упътването, в приложението.

Желаем Ви, да намерите удоволствие в новото оборудване.

Съдържание

1.	Общи указания за безопасност.....	1
2.	Приложение.....	1
3.	Технически данни.....	2
4.	Размерът на доставката.....	2
5.	Монтаж.....	2
6.	Електрическо съединение.....	3
7.	Начин на действие.....	4
8.	Поддръжка и помощ при аварии.....	4
9.	Гаранционен срок.....	6
10.	Доставка на резервни части.....	6
11.	Сервиз.....	6
	Приложение/илюстрации	

1. Общи указания за безопасност

Моля да прочетете внимателно тези инструкции за приложение и да се запознаете подробно с елементите на управление, както и с правилното използване на продукта. Като производители не носим отговорност за повреди в резултат от неспазване на инструкциите и разясненията. За повреди в резултат от неспазване указанията и препоръките в тази Инструкция не се признава гаранционен срок и сервиз. Запазете тази Инструкция като приложение при препродаване на уреда.

Деца и лица, незапознати с Инструкцията, нямат право да ползват този уред. Децата трябва да са под наблюдение, за да е сигурно, че не си играят с него. В предписанията на някои страни се определят задължителни възрастови граници на потребителите.

Забранено е да експлоатират оборудването лица, разполагащи с ограничени физически, или умствени способности, или са инвалидни, както и лица, разполагащи с недостатъчен опит и/или с познание, с изключение, ако работят под надзора на компетентно и отговарящо за безопасността им лице, и от компетентно лице получават упътвания по отношение експлоатиране на оборудването.

Особено важно е да се спазват инструкциите, означени със следните символи:



Неспазването на тази инструкция крие опасност от нараняване на човека и/или материална вреда.



Невземането под внимание на това упътване има опасност от електрически удар, който може да причинява нараняване на лицето и/или материални щети.

Проверете дали уредът не е бил повреден по време на транспорта. В случай на повреда трябва незабавно - най-късно 8 дни след датата на покупката - да бъде уведомен местният търговски представител.

2. Приложение

Потопиемите помпи за чиста вода от T.I.P. са високоефективни електрически помпи за изпомпване на чиста, бистра или слабо замърсена вода, съдържаща твърди тела в границите на максимално посочената в техническите данни големина. Тези висококачествени продукти с перфектните си качества са разработени за разнообразни цели - от пресушаване до рециклиране на течности.

Типични сфери на приложение на потопиемите помпи за чиста вода са: пресушаване на блата, езера и резервоари, както и изпомпване на дъждовна или отточна вода. Помпите от серия T.I.P. INTEGRA благодарение на вертикалния извод на помпата и вградения поплавъков превключвател са подходящи специално и за използване в тесни дренажни шахти.

Потопиемите помпи за чиста вода на T.I.P. са подходящи за постоянни или временни инсталации.

Тази помпа не е подходяща за работа в стайни декоративни водоскоци, аквариуми и др.

Този продукт е предназначен за използване в домакинството, а не за професионални, респ. индустриални цели или за непрекъснат режим на циркулация.

При работа в езера понякога се налага да се вземат мерки, за да се избегне засмукването на езерни обитатели.



Помпата не е подходяща за изпомпване на солени води, фекалии, възпламеними, експлозивни, киселинни или други опасни течности. Температурата на изпомпваната течност не бива да надвишава посочената в техническите данни максимална температура.



В помпата се използват смазочни средства, които могат да замърсят изпомпваната течност, ако уредът е повреден или не се работи правилно. Използваните смазочни средства са биологически разпадат и не са опасни за здравето.

3. Технически данни

Модел	INTEGRA 8000
Напрежение в мрежата / фреквенция	220 - 240 V ~ 50 Hz
Номинална мощност	300 Вата
Вид защита	IP X8
Свързка за обръщане	41,91 мм (1 ¼"), външен нарез
Макс. Претечене (Q_{max}) ¹⁾	8.000 l/h
Макс. налягане	0,7 bar
Макс. височина на повдигане (H_{max}) ¹⁾	7 м
Максимална дълбочина на потопяване ∇	7 м
Макс. размер на преносени твърди зърна	5 мм
Макс. температура на помпената вода (T_{max})	35 °C
Макс. честота на пускане за един час	30, разпределено равномерно
Дължина на съединителен кабел	10 м
полагане на кабел	H05RN-F
Маса (нето)	4,6 kg
Минимално ниво за самозасмукване в ръчен режим (A) ²⁾	10 mm
Минимално ниво на засмукване в ръчен режим (B) ²⁾	2 mm
Нивото на включване в автоматичен режим (C) ²⁾	125 mm
Нивото на изключване в автоматичен режим (D) ²⁾	50 mm
Размерите му (дължина x дълбочина x височина)	23 x 18 x 28 cm
Арт. №	30166

¹⁾ Дадените максимални мощности определяме при свободен, без намаляване диаметъра маншон за налягане.

²⁾ Данните в скоби се отнасят за илюстрациите в края на Инструкцията за ползване.

4. Размерът на доставката

Към размера на доставката на настоящото изделие принадлежат следните партии:

Една помпа със съединителен кабел, един брой част за свързване в повече размери, един възвратен клапан – предварително монтиран на свързката на напорна тръба, едно упътване за употреба.

Проверете цялостта на доставените партии. В зависимост от планираната употреба, може да са необходими и други принадлежности (виж главите под заглавие „Изграждане“ „Поръчка на резервни части“).

Запазете опаковката по възможност до края на гаранционен срок. Погрижете се за обезвредяване на опаковъчни материали отговаряйки на предписанията по отношение запазване на околната среда. . Използваните материали могат напълно да се рециклират.

5. Монтаж

5.1. Общи указания за монтажа



По време на цялостната инсталация уредът трябва да е изключен от електрическата мрежа.



Помпата и цялата съединителна система трябва да се пазят от обледеняване.

Съединителните проводници трябва да са идеално уплътнени, в противен случай повреждат помпата и предизвикват сериозни дефекти. Използвайте възможно най.подходящия уплътнителен материал.

Не затягайте болтовете прекалено силно, защото това може да предизвика дефекти.

При поставяне на съединителните тръби не допускайте помпата да попадне под въздействие на тежест, вибрации или напрежение. Освен това съединителните тръби не трябва да се огънати или наклонени.

5.2. Инсталиране на натискащия проводник

Тръбата под високо напрежение изпомпва течността от помпата към мястото на предназначение. За да се избегнат загуби от потока, препоръчваме да се използва възможно едро калибрирана тръба - идеалният размер е тя да съответства на изходния край на помпата.

За улесняване на инсталация към размера на доставката принадлежи един брой част за свързване в повече размери (10) със следните възможности за свързване: свързване с външна винтова резба с размер 41,91 mm (1 ¼“), 33,25 mm (1“), свързване на маркуч с 25 mm и 38 mm вътрешен калибър.

При използване на външна резба, респ. маркучна връзка 38 mm ненужните по-тесни части на свързващия елемент с много диаметри трябва да се отделят на предвидените места за отрязване както следва (виж фигурата):

a - външна резба 33,25 mm (1“)

b - маркучна връзка 38 mm

c - външна резба 41,91 mm (1 ¼“).

За отстраняване на ненужните части се препоръчва използването на домакински трион.

Извършете това евентуално необходимо регулиране преди да поставите свързващия елемент с много диаметри върху възвратния вентил, който се поставя върху нагнетателната връзка на помпата.

Ако възвратният вентил е бил отстранен, за монтаж на нагнетателния тръбопровод и пускане на помпата в експлоатация той трябва отново да се включи към нагнетателната връзка. За монтаж на възвратния вентил първо поставете вентила с шарнирен затвор свободно върху нагнетателната връзка на помпата.

Надписът „UP“ се намира на горната страна на шарнирния затвор, който трябва да се отвори нагоре - по посоката на нагнетателния тръбопровод. След това закрепете свързващия елемент с много диаметри към нагнетателната връзка на помпата. Така поставеният първоначално свободно възвратен вентил се фиксира.

5.3. Фиксирано инсталиране

При постоянни инсталации твърдите тръби са идеални проводници на налягането. При този вид инсталация трябва в напорната тръба, веднага след излизине от помпата да се постави един възвратен клапан, че след изключване на помпата да не може течността да тече обратно. Помпите от серия INTEGRA вече в състоянието им за доставяне имат монтиран такъв възвратен клапан за свързване на напорната тръба. За улесняване на работите по поддръжката препоръчваме също така да монтирате спирателен вентил зад помпата и възвратния вентил. По този начин при демонтаж на помпата чрез затваряне на спирателния вентил тръбата ще спре да подава вода под налягане.

5.4. Позициониране на помпата

При позициониране на помпата трябва да се внимава посочената в техническите данни дълбочина на потапяне да не се надхвърля. По същия начин не трябва да бъде надвишавано и минималното ниво на самозасмукване. По-късно, след продължителна употреба, нивото на водата може да се намали до минималното ниво на засмукване.

Поставете помпата върху здрава основа. Не я поставяйте направо върху камениста почва или пясък. При позиционирането внимавайте помпата да не се обръща или засмукващите ѝ отвори да не потънат в почвата. Засмукването на пясък, тиня и др. подобни вещества трябва да не се допуска.

За позиционирането, за повдигане и носене на помпата служи само дръжката за носене. За вдигане и спускане трябва по възможност да се използва подходящо удължаващо въже, което се закрепва на дръжката за носене. За позициониране, вдигане или носене на помпата в никакъв случай не трябва да се използват маркучът под напор, присъединителният електрически кабел или кабелът на плаващия шалтер.

6. Електрическо съединение

Уредът има съединителен кабел с щекер за включване в мрежата. Съединителният кабел и щекерът трябва да се подменят само от правоспособни техници, за да се гарантира безопасността. Не пренасяйте помпата, хващайки я на кабела, и не използвайте кабела и за това, да издърпате щепсела от контакта, хващайки го на кабела. Пазете щепсела и кабела от горещи повърхности, олио и остри ръбове. Свържете уреда само към правилно монтиран и лесно достъпен защитен контакт. Контактът трябва да остане лесно достъпен и след свързването, за да може при нужда мрежовият щепсел бързо да бъде издърпан



Наличното мрежово напрежение трябва да отговаря на стойностите, посочени в техническите данни. Отговорното за изграждане лице трябва да има грижа за това, че електрическият съединител да има отговарящо на стандартите заземяване.



Електрическата връзка трябва да разполага с защитен прекъсвач, който има голяма чувствителност (FI-реле): $\Delta = 30 \text{ mA}$ (DIN VDE 0100-739).



Кабелите за удължаване не бива да имат по-малък диаметър от колкото имат според VDE H05RN-F (3 x 1,0 mm²) проводниците в гумен кожух с къси знаци. Електрическите щепсели и свързващите части трябва да имат защита срещу изпръскваща вода.

7. Начин на действие



По време на работа на помпата във водата не трябва да има хора.



Помпата може да се експлоатира само в такъв интервал на мощност, който е даден в типовата таблица



Работата на празен ход – работа на помпата без да се изпомпва вода – трябва да не се допуска, тъй като при недостиг на вода помпата се загрява. Това може да доведе до значителни повреди.



Уверете се, че електрическите контактни съединения се намират на места, където няма опасност да ги залее водата.



Строго забранено да се пипа с ръце в отворите на помпата, ако апаратът е включен към електрическата мрежа.

Винаги оглеждайте помпата преди да започнете работа с нея. Това се отнася особено за електрическия кабел и щекера. Внимавайте за правилната ѝ позиция и изправното състояние на всички съединения. Повредена помпа не бива да се използва. В случай на повреда тя трябва да се занесе в професионален сервиз.

При всяко използване трябва най-точно да се внимава за сигурното и стабилно положение на помпата. Помпата може по избор да се експлоатира в автоматичен или ръчен режим. Само в ръчен режим може да се изпомпва течността до – дадено при технически данни – минимално ниво на засмукване. В автоматичен режим достижимото най-ниско ниво на водата-остатък отговаря на посоченото при технически данни ниво на изключване.

7.1. Автоматичен режим



Предимно в автоматичен режим трябва особено да се внимава за вертикалното поставяне на помпата, за да може вграденият плавателен ключ да се движи свободно. Проверете, дали помпата наистина изключва, когато нивото на водата спада и постига нивото на изключване.

Помпата има вграден плавателен ключ, който – в зависимост от нивото на водата – грижи се за автоматичното изключване и включване на апарата. Ако нивото на водата постига нивото на изключване или спада под него, помпата изключва. Ако нивото на водата постига или надминава нивото на включване, помпата включва. Стойностите на нивото на включване и изключване сме посочили при технически данни, и те не могат да бъдат променени.

За включване в автоматичен режим поставете ръчката върху помпата в положение „АО“.

Включвайте щекера в контакт за 230-V-променлив ток. Ако нивото на водата достигне или надмине нивото за стартиране, помпата незабавно се включва.

След приключване на работа извадете щекера от контакта.

7.2. Ръчен режим

В ръчния режим на помпата вграденият плавателен ключ е отстранен. Последницата на това е, че помпата работи продължително все до тогава, докато има връзка с електрическата мрежа. Затова е по-повишена опасността от действието на сухо, което вследствие на затопляне може да причинява значителни щети в оборудването. Затова непременно внимавайте, помпата да работи само тогава, ако може да пренесе достатъчна течност.

За включване в ръчен режим поставете ръчката върху помпата в положение „М“.

За включване включете щексела в един контакт с 230 V-а променлив ток. Помпата веднага задейства.

След приключване на работа извадете щекера от контакта.

7.3. Термична защита на мотора

Електрическите помпи от серията T.I.P. INTEGRA имат вградена термична защита на мотора. При претоварване моторът се самоизключва и се включва сам след като изстине. Причините и тяхното отстраняване са описани в раздела „Поддръжка и помощ при аварии“.

8. Поддръжка и помощ при аварии



При работи по поддръжката помпата трябва да се изключи от мрежата. В противен случай има опасност от спонтанно стартиране на помпата.



Като производители не носим гаранция за повреди в резултат от неспособни опити за ремонт. Повреди в резултат от неспособни опити за ремонт водят до анулиране на всички претенции за гаранции.

Спазването на условията за използване на този уред и областите на приложение намалява опасността от възможни функционални нарушения и допринася за удължаване живота на машината. Абразивни вещества в изпомпваната течност - например пясък - ускоряват износването и намаляват производителността.

При правилна употреба уредът няма нужда от поддръжка. При необходимост хидравличните части се почистват от отлагания и замърсявания.

Моля имайте предвид, че преди обратно промиване трябва да отстраните възвратния вентил.

За отстраняване на упорити замърсявания кракът на помпата (8) може да се свали чрез развиване на 5 винта (9). След това работното колело на помпата (3) и камерата на работното колело (4) могат да бъдат почистени. Ако поплавъковият превключвател на вашата помпа не функционира правилно в автоматичен режим, причина за това може да бъде блокирането му от замърсяващи частици. В такъв случай поставете селекторния лост за ръчен и автоматичен режим (15) в позиция А (автоматичен режим). Натиснете селекторния лост (14) леко отгоре в позиция „О“ (отваряне). Сега капакът на поплавъковия превключвател може да се отведе навън. След като освободите поплавъка (2) от евентуални замърсявания, действайте по обратния ред, за да закрепите отново капака на поплавъковия превключвател. Всякакъв друг демонтаж и смяната на части може да се извършва само от службата за клиенти, която е упълномощена от производителя, за да се избегнат рискове (опасности).

В мразовито време останала в помпата вода може да замръзне и причини значителни вреди. Затова при отрицателни температури помпата трябва да се извади от изпомпваната течност и да се изпразни.

Помпата трябва да се съхранява на сухо място без опасност от обледеняване.

При функционални нарушения най-напред проверете дали не сте допуснали грешка в работата или дали има причина, която не е предизвикала дефект на уреда - например спиране на тока. В списъка по-долу са изброени някои възможни повреди на уреда, възможните причини и идеи за тяхното отстраняване. Всички посочени там мерки не бива да се изпробват, ако помпата не е изключена от мрежата. Ако не можете сами да отстраните някоя повреда, потърсете службата за клиенти, респ. магазина, в който сте купили помпата. По-големи ремонти могат да се провеждат само от специализиран персонал. Във всеки случай не забравяйте, че при повреди в резултат от неправомерни опити за ремонтване всички претенции за гаранции се анулират и ние не носим гаранция за възникналите поради тях дефекти.

ПОВРЕДА	ВЪЗМОЖНА ПРИЧИНА	ПРЕКРАТЯВАНЕ
1. Помпата не пренася течност, моторът не работи.	<ol style="list-style-type: none"> 1. Няма ток. 2. Включи се термическата защита на мотора. 3. Повреден е кондензаторът. 4. Блокирало водещото колело. 5. Блокира се плавателният ключ (в автоматичен режим). 6. Дефектен плаващ шалтер (в автоматичен режим). 	<ol style="list-style-type: none"> 1. Да проверяваме с един апарат, имащ окачествяване GS, дали има напрежение (да вземаме под внимание предписанията по безопасност!). Да проверяваме, дали щепселът напълно е бутнат в контакта. 2. Изключете помпата от мрежата, оставете я да изстине, и прекратете причината. 3. Обърнете се към службата за клиенти. 4. Отблокирайте водещото колело. 5. Освободете плавателния ключ от притисналото му положение, или изчистете го. 6. Обърнете се към службата за клиенти.
2. Моторът работи, но помпата не пренася течност.	<ol style="list-style-type: none"> 1. Запушени засмукващи отвори. 2. Тръбата под напор е запушена 3. В корпуса на помпата е проникнал въздух. 4. Нивото на засмукване е паднало под минимално допустимото (в ръчен режим). 5. Блокира се, или се развали възвратният клапан. 	<ol style="list-style-type: none"> 1. Отстранете запушванията. 2. Отстранете запушванията. 3. Стартирайте помпата няколко пъти, за да изтласкате целия въздух. 4. Внимавайте нивото за засмукване да не спада под минималното; при необходимост регулирайте правилно плаващия шалтер или му създайте възможност за свободно движение; при дефектен плаващ шалтер се свържете със службата за клиенти. 5. Отблокирайте възвратния вентил или го сменете, ако е повреден.
3. Помпата след кратко действие спира, защото термическата защита на мотора се включи.	<ol style="list-style-type: none"> 1. Захранващото електрическо напрежение не съвпада с дадените по типовата таблица данни. 2. Твърди тела запушват помпата и засмукващия отвор. 3. Течността е много гъста. 4. Прекалено висока е температурата на течността. 5. Помпата действа на сухо. 	<ol style="list-style-type: none"> 1. Да проверяваме с един апарат, имащ окачествяване GS напрежението в проводниците на съединителния кабел (да вземаме под внимание предписанията по безопасност!). 2. Отстранете запушванията. 3. Помпата не е подходяща за пренасяне на такива течности. При нужда разрежете течността. 4. Внимавайте температурата на изпомпваната течност да не надвишава максимално допустимата стойност. 5. Прекратете причината за действие на помпата на сухо.

4. Помпата не функционира, респ. работи нередовно.	1. Виж. т. 1.4. 2. Виж. т. 3.3. 3. Виж. т. 3.4. 4. Напрежението в мрежата е извън толеранса. 5. Моторът или водещото колело са дефектни.	1. Виж. т. 1.4. 2. Виж. т. 3.3. 3. Виж. т. 3.4. 4. Погрижете се напрежението в мрежата да съответства на данните, посочени в етикета. 5. Обърнете се към службата за клиенти.
5. Помпата изпомпва незначително количество вода.	1. Виж. т. 2.1. 2. Виж. т. 2.2. 3. Износено водещо колело.	1. Виж. т. 2.1. 2. Виж. т. 2.2. 3. Обърнете се към службата за клиенти.
6. Помпата не включва или не изключва в автоматичен режим.	1. Помпата не стои вертикално, затова плувателният ключ не може да се движи свободно. 2. Виж. т. 1.5. 3. Виж. т. 1.6.	1. Поставете наново помпата във вертикално положение. 2. Виж. т. 1.5. 3. Виж. т. 1.6.

9. Гаранционен срок

Това оборудване сме произвеждали и проверявали по най-модерните методи. Продавачът дава гаранция за безупречен материал и безгрешено приготвяне според законните предписания на всякогашната държава, в която оборудването е закупено. Срокът на гаранцията започва от деня на покупката според следните условия:

По време на гаранцията прекратяваме без заплащане на разходи всички онези повреди, които са причинени от грешка в материала или производството. Рекламациите трябва да се заявяват непосредствено след установяването им.

Претенцията за гаранция престава при намеса на купувача или на трето лице. Онези щети, които са причинени от некомпетентно третиране и обслужване, неправилно изправяне или съхраняване, некомпетентно свързване или инсталиране, или „vis major“, или от някое друго външно влияние, не падат под гаранционното изпълнение.

Износени части като водещо колело и уплътнения на фланци не са включвани в гаранцията.

Произвеждаме всички части с най-голяма грижливост и с използване на материали с висока стойност, и са проектирани за дълъг живот. Изхабяването обаче зависи от характера на употреба, от нейния интензитет и промеждутък от време на поддържане. Запазване на намиращи се в това упътване за употреба упътвания за инсталиране и поддържане решително допринася за живота на изхабяващи се части.

В случай на рекламации поддържа правото за ремонтване, допълване, или за смяна на оборудването. Заменените части преминават в наша собственост.

Претенциите за гаранция са изключени, ако щетите са причинени преднамерено, или произлизат от тежка небрежност на производителя.

Понататъшни претенции за гаранция не съществуват. Купувачът претенцията си за гаранция трябва да удостоверява с представянето на доказваща покупката фактура. Претенцията за гаранция може да се налага в онази държава, където е закупено оборудването.

Специални упътвания:

1. Ако Вашето оборудване не работи добре, първо проверете, дали няма грешка в обслужването, или е налице такава причина, която не може да се доведе до разваляне на оборудването.

2. Ако донасяте или изпращате разваленото си оборудване, на всяка цена приложете следните документи:

- Фактура за покупката.

- Описание на повредата (едно, по възможност точно описание улеснява ремонта в добър ритъм).

3. Преди да донасяте или изпращате разваленото си оборудване, молим Ви, отстранявайте всички допълнително поставени части, които не са били в оригиналното състояние на оборудването. Ако при пращане обратно на оборудването такава част липсва, за нея не поемаме отговорност.

10. Доставка на резервни части

Резервни части най-бързо, най-просто и най-евтино можете да поръчате чрез интернет. Нашият уебсайт www.tip-rumpen.de разполага с комплетен магазин за резервни части, където с няколко щраквания може да се уреди поръчката. Освен това там обявяваме информации и интересни идеи във връзка с изделията ни и резервни части, представяме нови оборудвания и информираме за актуални направления и иновации в областта на помпена технология.

11. Сервиз

В случай на гаранционни искания или смущения в действието, потърсете мястото на купуване.



Само за страните на ЕУ.

Никога не изхвърляйте електрически апарат между домашните отпадъци! Въз основа на ЕУ- директива с № 2002/96/ЕК, занимаваща се с отпадъците от електрически и електронни оборудвания, и нейната пресаждане в националното право, изразходваните електрически оборудвания трябва да се събират отделно и да се погриже да това, те да се рециклират отговаряйки на предписанията по запазване на околната среда. Задайте въпросите си във връзка с това на местната фирма, занимаваща се с обезвреждането на отпадъци.

Stimate Cumpărător,

Vă felicităm pentru cumpărarea noului dumneavoastră echipament T.I.P.!

Așa cum sunt toate produsele noastre, și acesta a fost confecționat pe baza celor mai noi cunoștințe tehnice existente. Fabricarea și montarea utilajului a avut loc pe baza celei mai moderne tehnici din domeniul pompelor, utilizând cele mai fiabile componente electrice și mecanice, astfel încât sunt garantate durată lungă de viață și calitatea înaltă a produsului final.

Pentru a putea beneficia de toate avantajele tehnice ale produsului, citiți cu atenție instrucțiunile de utilizare.

Figurile explicative se află la sfârșitul instrucțiunilor de utilizare, în anexă.

Vă dorim să vă bucurați de noul dumneavoastră aparat.

Cuprins

1.	Indicații generale de siguranță	1
2.	Domeniu de aplicare	1
3.	Date tehnice	2
4.	Completul de furnitură	2
5.	Instalare	2
6.	Racordarea electrică	3
7.	Punere în funcțiune	3
8.	Întreținere și ajutor în caz de deranjamente	4
9.	Garanție	6
10.	Procurarea de piese	6
11.	Service	6
	Anexe: Desene	

1. Indicații generale de siguranță

Vă rugăm să citiți cu grijă aceste instrucțiuni de utilizare și să vă familiarizați cu elementele de comandă și utilizarea corectă a acestui produs. Nu suntem responsabili pentru pagubele produse ca urmare a nerespectării instrucțiunilor și prescripțiilor acestui manual de utilizare. Pagubele produse ca urmare a nerespectării instrucțiunilor și prescripțiilor acestui manual de utilizare nu sunt acoperite de garanție. Păstrați cu grijă acest manual și predați-l împreună cu aparatul în cazul în care îl dați altcuiva.

Copiii și persoanele care nu sunt familiarizate cu conținutul acestui manual de utilizare nu le este permis să utilizeze acest aparat. Copiii trebuie supravegheați, pentru a vă asigura că nu se joacă cu acest aparat.

Prescripțiile valabile în diverse țări limitează vârsta de utilizare și trebuie respectate obligatoriu.

Persoanelor cu capacități fizice, senzoriale sau intelectuale limitate, precum și experiență/cunoștințe insuficiente nu le este permis să utilizeze aparatul, decât cu condiția să fie supravegheate de persoanele responsabile cu siguranța lor sau instruite de către acestea în legătură cu modul de utilizare al aparatului.

Indicațiile și instrucțiunile cu simbolurile următoare trebuie respectate în mod deosebit:



Nerespectarea acestora duce la punerea în pericol a persoanelor sau a bunurilor materiale.



Nerespectarea acestei instrucțiuni poate să creeze pericolul unei descărcări electrice, care poate conduce la vătămarea persoanelor și/sau pagube materiale.

Verificați eventualele pagube la transport ale aparatului. În cazul constatării unor pagube trebuie înștiințat imediat comerciantul - cel târziu la 8 zile de la data achiziției.

2. Domeniu de aplicare

Pompele imerse pentru apă curată T.I.P. sunt pompe electrice foarte eficiente, pentru pomparea apei curate sau murdare moderat, ce conține corpuri solide de dimensiuni mai mici decât mărimea maximă specificată în fișele tehnice. Aceste produse de înaltă calitate, cu performanțele lor impresionante, sunt concepute pentru destinații multiple ce includ eliminarea apei menajere și transferul lichidelor.

Printre domeniile tipice de utilizare ale pompelor imerse pentru apă curată se numără: Golirea iazurilor, bazinelor, rezervoarelor precum și pomparea apei de ploaie sau de scurgere. Pompele din seria T.I.P. INTEGRA se pretează în mod special și pentru utilizare în canale de drenaj înguste, datorită ieșirii verticale a pompei și comutatorului integrat cu plutitor.

Pompele imerse pentru apă curată T.I.P. sunt adecvate pentru instalarea permanentă sau temporară.

Pompa nu trebuie folosită la fântâni de masă, acvarii sau domenii similare.

Acest produs este destinat folosirii private în domeniul casnic și nu pentru domenii de industrie mică sau mare sau pentru regim de recirculare permanentă.

La folosirea într-un iaz trebuie luate măsuri suplimentare împotriva aspirării vietăților iazului.



Pompa nu este adecvată pentru transportul apelor sărate, deșeurilor biologice, lichidelor inflamabile, iritante, explozive sau periculoase sub alte forme. Lichidul antrenat nu poate depăși temperatura maximă specificată în fișele tehnice.



În pompe se folosesc lubrifianți, care în cazul utilizării incorecte sau avarierii aparatului pot murdări lichidul pompat. Lubrifianții utilizați sunt biodegradabili și inofensivi pentru sănătate.

3. Date tehnice

Model	INTEGRA 8000
Tensiune / frecvență rețea alimentare	220 - 240 V ~ 50 Hz
Putere nominală	300 Watt
Clasa de protecție	IP X8
Racord de presiune	41,91 mm (1"), filet exterior
Debit max. (Q_{max}) ¹⁾	8.000 l/h
Presiunea maximă	0,7 bar
Înălțimea maximă de ridicare (H_{max}) ¹⁾	7 m
Adâncime de imersie max ∇	7 m
Dimensiunea maximă a particulelor solide antrenate	5 mm
Temperatura maximă a lichidului pompat (T_{max})	35 °C
Frecvența maximă a pornirilor pe oră	30, distribuite egal
Cablu de racordare lung	10 m
Tip execuție cablu	H05RN-F
Greutate (netă)	4,6 kg
Nivelul minim de amorsare la exploatare în regim de comandă manuală (A) ²⁾	10 mm
Nivelul de aspirație la exploatare în regim de comandă manuală (B) ²⁾	2 mm
Nivel de pornire la exploatare în regim automat (C) ²⁾	125 mm
Nivel de oprire la exploatare în regim automat (D) ²⁾	50 mm
Dimensiuni (L x l x H)	23 x 18 x 28 cm
Articol nr.	30166

¹⁾ Performanțele maxime au fost determinate cu evacuare liberă, fără rezistențe.

²⁾ Literele din paranteze fac referire la imaginile de la sfârșitul manualului de instrucțiuni.

4. Completul de furnitură

În completul de livrare al acestui produs sunt cuprinse:

O pompă cu un cablu de racordare, o piesă de racordare multidimensională, o supapă de reținere premontată pe racordul de presiune, o instrucțiune de utilizare.

Verificați integritatea completului de livrare. În funcție de utilizare, pot fi necesare mai multe accesorii (vezi capitolul „Instalare” și „Comandarea pieselor de schimb”).

După posibilitate, păstrați ambalajul până la expirarea garanției. Evacuați ambalajul în mod ecologic. Materialele utilizate sunt complet reciclabile

5. Instalare

5.1. Instrucțiuni generale de instalare



În timpul întregului proces de instalare nu este voie ca aparatul să fie racordat la rețeaua de alimentare cu curent.



Pompa împreună cu întregul sistem de racorduri trebuie protejată de îngheț.

Toate cablurile de racordare trebuie să fie complet etanșe, cele neetanșe putând să afecteze performanțele pompei și să cauzeze pagube considerabile. Utilizați eventual materiale de etanșare adecvate, pentru ca montajul să fie etanș la pătrunderea aerului.

Evitați să strângeți cu forță exagerată înșurubările, altfel putând să deteriorați aparatul.

La pozarea conductelor de racordare, fiți atenți ca asupra pompei să nu acționeze nici un fel de greutate, oscilații sau tensiuni. Pe lângă aceasta, conductele de racordare trebuie de asemenea să nu prezinte îndoituri sau rampe.

5.2. Instalarea conductei de presiune

Conducta de presiune transportă lichidul de la pompă la locul de livrare. Pentru evitarea pierderilor dinamice, se recomandă folosirea unei conducte de presiune cât se poate de mare - în caz ideal corespunzătoare ieșirii pompei.

Pentru facilitarea instalării, în completul de livrare este inclusă o piesă de racordare multidimensională (10) cu următoarele posibilități de racordare: Racordul filetului exterior de 41,91 mm (1 ¼”), 33,25 mm (1”), racordul furtunului de 25 mm și 38 mm diametru interior.

În cazul utilizării filetului exterior, respectiv al racordului de furtun de 38 mm, piesele inutile mai înguste ale racordului multidimensional se vor detașa de la punctele de tăiere prevăzute după cum urmează (a se vedea imaginea):

a - filetul exterior de 33,25 mm (1 “)

b - racordul furtunului de 38 mm

c - filetul exterior de 41,91 mm (1 ¼”).

Pentru înlăturarea pieselor inutile se recomandă utilizarea unui ferăstrău casnic.

Executați dacă este cazul adaptarea necesară înainte de a monta racordul multidimensional la supapa de reținere, care este așezată pe racordul de presiune al pompei.

Dacă supapa de reținere a fost înlăturată, pentru instalarea conductei de presiune și pentru punerea în funcțiune a pompei ea trebuie să fie așezată din nou pe racordul de presiune. Pentru montajul supapei de reținere așezați mai întâi supapa liberă cu închizătorul rabatabil pe racordul de presiune al pompei. Inscricțiunea „UP” se află pe partea superioară a închizătorului rabatabil, care trebuie să permită deschiderea în sus - în direcția conductei de presiune. Fixați apoi racordul multidimensional la racordul de presiune al pompei. Supapa de reținere așezată inițial liber pe supapa de reținere se va fixa în acest fel.

5.3. Instalare fixă

În cazul unei instalări permanente, conductele rigide sunt ideale. La instalațiile de acest tip, conducta de presiune trebuie echipată cu o supapă de reținere imediat după ieșirea din pompă, pentru ca după deconectarea pompei să nu refuleze lichid. Pompele din gama INTEGRA dispun în serie la livrare de o astfel de supapă de reținere, care este premonată pe racordul de presiune. Pentru facilitarea lucrărilor de întreținere se recomandă de asemenea montarea unui robinet de separare după pompă și supapa de reținere. Acesta are avantajul, că nu se depresurizează conducta de presiune dacă trebuie demontată pompa.

5.4. Poziționarea pompei

La poziționarea pompei trebuie să nu se depășească adâncimea maximă de imersie specificată în fișa tehnică. De asemenea nu este permis să se coboare sub nivelul minim pentru amorsare. În timpul funcționării ulterioare, nivelul apei poate coborî până la nivelul minim pentru aspirație.

Așezați pompa pe o bază solidă. Nu așezați pompa direct pe pietriș sau pe nisip. La poziționare, asigurați-vă neapărat că pompa nu se poate răsturna sau scufunda în pământ cu sorburile. Evitați aspirarea nisipului, nămolului sau a materialelor similare.

Pentru poziționarea, ridicarea și transportarea pompei folosiți exclusiv mânerul. Eventual, se poate folosi un fir de suspendare adecvat pentru coborâre sau ridicare, care se fixează la mâner. Pentru poziționarea, ridicarea sau transportarea pompei nu folosiți în nici un caz furtunul de presiune, cablul de conectare la rețea sau cablul comutatorului plutitor.

6. Racordarea electrică

Aparatul dispune de un cablu de conexiune la rețeaua electrică cu ștecher de rețea. Cablul și ștecherul de racordare la rețea pot fi schimbate numai de către personal de specialitate, pentru a se evita pericolele. Nu cărați pompa de cablul de alimentare, și nu trageți de cablu ștecherul din priză. Protejați ștecherul și cablul de conectare la rețea contra căldurii, uleiului și muchiilor ascuțite.

Racordați aparatul numai la o priză cu contact de protecție, instalată închideți și ușor accesibilă. Priza trebuie să rămână ușor accesibilă și după racordare, pentru a putea scoate rapid fișa de rețea în caz de nevoie.



Tensiune de rețea existentă trebuie să corespundă valorilor menționate în Date tehnice. Persoana responsabilă cu instalarea trebuie să se asigure că racordul electric dispune de o împământare conformă normelor.



Racordul electric trebuie să fie echipat cu un întrerupător diferențial de înaltă sensibilitate (RCD): $\Delta = 30 \text{ mA}$ (DIN VDE 0100-739).



Cablurile prelungitoare nu au voie să aibă o secțiune mai mică decât cablurile izolate în manta de cauciuc având codul H05RN-F ($3 \times 1,0 \text{ mm}^2$) conform VDE. Ștecherul de rețea și cuplele trebuie să fie protejate de stropii de apă.

7. Punere în funcțiune



În timpul funcționării pompei este interzisă prezența persoanelor în apă.



Este permisă utilizarea pompei numai în domeniul de performanțe afișat pe plăcuța tip.



Se va evita funcționarea uscată a pompei - fără apă - deoarece aceasta conduce la încălzirea pompei. Aceasta poate cauza deteriorări grave ale pompei.



Asigurați-vă de poziționarea conexiunilor electrice într-un loc care nu este expus la inundare.



Este absolut interzis să se introducă mâinile în deschiderea pompei când aparatul este conectat la rețea.

Efectuați o verificare vizuală a pompei înaintea fiecărei utilizări. Aceasta este valabil în special pentru cablul și ștecherul de racordare la rețea. Atenție la fixarea rigidă a tuturor șuruburilor și a stării perfecte a tuturor racordurilor. Nu este permisă utilizarea unei pompei deteriorate. În cazul producerii unor avarii pompa trebuie verificată de către personalul de specialitate.

La fiecare punere în funcțiune trebuie avut grijă ca pompa să fie așezată sigur și stabil.

Pompa facilitează exploatarea la alegere în regim de comandă automat sau manual. Numai la exploatare în regim de comandă manuală se poate pompa lichidul până la nivelul de aspirație minim care este specificat la datele tehnice. La exploatare în regim automat îi corespunde cel mai scăzut nivel a apei acela denumit la date tehnice nivel de oprire.

7.1. Exploatare în regim de comandă automată



În primul rând la exploatarea în regim de comandă automată este de avut grijă neapărat la poziționarea verticală a pompei, astfel încât întrerupătorul plutitorului integrat să se poată mișca liber. Asigurați-vă că pompa se deconectează când nivelul apei coboară iar comutatorul plutitor atinge nivelul de oprire.

Pompa dispune de un comutator plutitor integrat care - în funcție de nivelul apei - determină oprirea sau pornirea automată a aparatului. Dacă nivelul apei atinge sau coboară sub nivelul de oprire, pompa se deconectează. Dacă nivelul apei atinge sau depășește nivelul de pornire, pompa intră în funcțiune. Nivelul de pornire și de oprire sunt specificate la datele tehnice și nu pot fi schimbate.

Pentru exploatarea în regim de comandă automată așezați pârghia pompei la „AO”.

Puneți ștecherul într-o priză de curent alternativ 230 V. Dacă nivelul apei atinge sau depășește nivelul de pornire, pompa pornește imediat.

Pentru scoaterea din funcțiune, scoateți ștecherul de rețea din priză.

7.2. Exploatare în regim de comandă manuală

La exploatarea în regim de comandă manuală întrerupătorul plutitor integrat este dezactivat. Aceasta conduce - atâta timp cât este realizată conexiunea la rețeaua de alimentare - la o funcționare permanentă a pompei. Prin aceasta crește pericolul funcționării uscate, care conduce la pagube grave ale aparatului prin supraîncălzire. Din această cauză aveți grijă neapărat ca pompa să funcționeze numai atunci când are suficient lichid pentru antrenare.

La exploatarea în regim de comandă manuală așezați pârghia pompei la „M”.

Puneți ștecherul într-o priză de curent alternativ 230 V. Pompa pornește imediat.

Pentru scoaterea din funcțiune, scoateți ștecherul de rețea din priză.

7.3. Protecția termică a motorului

Pompele electrice din seria T.I.P. INTEGRA dispun de o protecție termică integrată a motorului. În caz de suprasolicitare, motorul se deconectează și după răcire se reconectează. Eventualele cauze ale defectelor și depanarea acestora o găsiți în capitolul „Întreținere și ajutor în caz de deranjamente”.

8. Întreținere și ajutor în caz de deranjamente



Înaintea lucrărilor de întreținere pompa trebuie deconectată de la rețea. La decuplarea rețeaua de la rețeaua de curent apare pericolul pornirii neașteptate a pompei.



Nu suntem responsabili de pagubele cauzate de încercările de reparare neconforme. Acestea duc la anularea garanției.

Respectarea condițiilor de exploatare și a domeniilor de utilizare valabile pentru acest aparat reduce pericolul defecțiunilor și contribuie la prelungirea duratei de viață a aparatului dvs. Materialele abrazive din lichidul pompat - spre exemplu nisipul - accelerează uzura și afectează performanțele.

În cazul folosirii corecte, acest aparat nu necesită întreținere. Se recomandă eventual curățarea părților hidraulice de depuneri și murdării.

Vă rugăm să înlăturați supapa de reținere înainte de contraspălare. Pentru înlăturarea murdăriei persistente, piciorul pompei (8) se poate detașa prin detașarea a 5 șuruburi (9). Apoi rotorul pompei (3) și camera rotorului pompei (4) se pot curăța. În cazul în care comutatorul cu plutitor al pompei dumneavoastră nu mai funcționează

corect în regim automat, cauza poate fi blocarea sa de către particule de murdărie. În acest caz, puneți maneta de selecție pentru regim manual, respectiv automat (15) pe poziția A (mod automat). Apăsăți acum fără a forța maneta de selecție (14) de sus în poziția „O” (deschidere). Capacul comutatorului cu plutitor poate fi acum îndepărtat prin rabatare spre exterior. După ce ați eliberat plutitorul (2) de eventuala murdărie, procedați în ordine inversă pentru a fixa din nou capacul comutatorului cu plutitor.

Orice altă demontare și înlocuirea pieselor se pot face numai de către producător sau de un atelier de service autorizat pentru clienți, în scopul evitării pericolelor.

Pe ger apa reziduală din pompă poate cauza deteriorări grave prin îngheț. Din această cauză trebuie ca la temperaturi de îngheț să se scoată pompa din lichidul pe care îl pompează și să se golească integral. Depozitați pompa într-un loc uscat, ferit de îngheț.

În cazul unor defecțiuni, verificați dacă este vorba de o greșeală de operare sau altă cauză care nu ar duce neapărat la o defecție a aparatului - ca de exemplu o pană de curent.

În lista următoare sunt menționate eventualele deranjamente ale aparatului, cauzele posibile și recomandări privind remedierea acestora. Toate măsurile menționate sunt permise a fi realizate numai după scoaterea pompei din priză. Dacă nu puteți remedia singuri un deranjament, adresați-vă la service, respectiv la vânzător. Celelalte reparații trebuie efectuate exclusiv de către personal de specialitate. Țineți seama în mod deosebit că în cazul defecțiunilor datorate unor încercări de reparație necalificate se pierd toate drepturile de garanție și nu ne asumăm răspunderea pentru pagubele rezultate.

DERANJAMENT	CAUZĂ POSIBILĂ	REMEDIERE
1. Pompa nu vehiculează lichid, motorul nu funcționează	<ol style="list-style-type: none"> Lipsă curent. Protecția termică a motorului a declanșat. Condensatorul defect. Rotor blocat. Întreprătorul plutitorului blocat (la exploatarea în regim de comandă automat). Comutatorul plutitor defect (la exploatarea în regim de comandă automat). 	<ol style="list-style-type: none"> Cu un aparat conform GS se poate verifica dacă există tensiune (respectați instrucțiunile de siguranță!). Verificați dacă ștecherul este cuplat corect. Decuplați pompa de la rețeaua de curent, lăsați sistemul să se răcească, remediați cauza defectului. Adresați-vă la service. Deblocați rotorul. Întreprătorul plutitorului se eliberează din blocaj respectiv se curăță. Adresați-vă la service.
2. Motorul funcționează, dar pompa nu vehiculează lichid.	<ol style="list-style-type: none"> Sorbul înfundat Conducta de presiune înfundată. Intrare aer în corpul de aspirație. Nivelul apei coborât sub nivelul minim pentru aspirație (la exploatare în regim de comandă manuală). Supapa de reținere blocată sau defectă. 	<ol style="list-style-type: none"> Îndepărtați obturările. Îndepărtați obturările. Porniți de mai multe ori pompa, pentru a scoate tot aerul. Atenție să nu se coboare sub nivelul minim pentru aspirație; dacă este necesar setați corect comutatorul plutitor sau asigurați-vă că se poate mișca liber; dacă este defect adresați-vă unui serviciu pentru clienți. Deblocați supapa de reținere sau o înlocuiți, dacă este avariata.
3. Pompa se oprește după scurt timp, datorită declanșării protecției termice a motorului.	<ol style="list-style-type: none"> Alimentarea electrică nu corespunde cu datele de pe plăcuță. Pompa sau conducta de aspirație obturate de impurități solide. Lichidul este prea vâcos. Temperatura lichidului este prea ridicată. Funcționare uscată a pompei. 	<ol style="list-style-type: none"> Cu ajutorul aparatului conform GS, controlați tensiunea pe conductorii cablului de racordare (respectați instrucțiunile de siguranță!). Îndepărtați obturările. Pompa nu este adecvată pentru acest lichid. Eventual subțiați lichidul. Aveți grijă ca temperatura lichidului pompat și a mediului să nu depășească valorile maxime permise. Îndepărtați cauza funcționării uscate.
4. Funcționare intermitentă, respectiv neregulată.	<ol style="list-style-type: none"> vezi punctul 1.4. vezi punctul 3.3. vezi punctul 3.4. Tensiunea rețelei în afara toleranței. Motorul sau rotorul defecte. 	<ol style="list-style-type: none"> vezi punctul 1.4. vezi punctul 3.3. vezi punctul 3.4. Asigurați-vă că tensiunea la rețea corespunde indicațiilor de pe plăcuța tip. Adresați-vă la service.
5. Pompa furnizează o cantitate prea mică de apă.	<ol style="list-style-type: none"> vezi punctul 2.1. vezi punctul 2.2. Rotor uzat. 	<ol style="list-style-type: none"> vezi punctul 2.1. vezi punctul 2.2. Adresați-vă la service.
6. Pompa nu pornește sau se oprește în exploatarea în regim de comandă automat.	<ol style="list-style-type: none"> Pompa nu stă vertical astfel încât întreprătorul plutitorului este împiedcat în mișcarea sa. vezi punctul 1.5. vezi punctul 1.6. 	<ol style="list-style-type: none"> Se așează pompa vertical. vezi punctul 1.5. vezi punctul 1.6.

9. Garanție

Acest echipament a fost fabricat și verificat conform celor mai moderne metode. Comerciantul oferă o garanție referitoare la materialele ireproșabile și fără defecte, conform legislației statului în care este comercializat produsul. Durata garanției începe din data cumpărării în condițiile de mai jos:

Pe durata garanției înlăturăm în mod gratuit toate defecțiunile care se datorează defectelor de material sau de fabricație. Reclamațiile trebuie depuse imediat după stabilirea defectului.

Garanția încetează în cazul intervențiilor efectuate de cumpărător sau de o terță persoană. Daunele provenite din manipularea și operarea lipsită de profesionalitate, instalarea sau depozitarea incorectă, respectiv datorate racordării sau amplasării defectuoase, precum și cele provocate de cazurile de vis major și de alți factori externi, nu cad sub incidența garanției.

Părțile supuse uzurii ca de ex. rotorul, inelele de etanșare nu sunt acoperite de garanție.

Toate piesele sunt fabricate cu cea mai mare atenție și utilizând materiale de mare valoare, fiind proiectate să aibă o durată lungă de viață. Uzura depinde însă de caracteristicile și intensitatea modului de utilizare, precum și de regularitatea întreținerii. Respectarea îndrumărilor de instalare și întreținere din prezentele instrucțiuni de utilizare contribuie în mod decisiv la prelungirea duratei de viață a pieselor supuse uzurii.

În cazul reclamațiilor ne rezervăm dreptul de a repara sau înlocui piesele defecte, sau de a schimba echipamentul. Piesele înlocuite devin proprietatea noastră.

Cererile de despăgubire sunt excluse în cazul în care daunele au fost provocate în mod intenționat sau din neglijența gravă a fabricantului.

Pe baza garanției alte solicitări nu pot exista. Solicitățile cumpărătorului privind serviciile garanțiale trebuie susținute prin prezentarea chitanței de cumpărare, ca dovadă. Solicitarea serviciilor garanțiale este valabilă numai în țara în care a fost cumpărat echipamentul.

Instrucțiuni speciale:

1. Dacă echipamentul dumneavoastră nu mai funcționează corect, verificați întâi dacă este vorba de o eroare de mână, sau există cumva alt motiv care nu presupune defectarea echipamentului.
2. Dacă aduceți sau trimiteți la reparat un echipament defect, anexați neapărat următoarele documente:
 - Chitanța de cumpărare
 - Descrierea defectului (o descriere cât mai exactă ușurează și grăbește repararea).
3. Înainte de a aduce sau trimite echipamentul la reparat, vă rugăm să îndepărtați toate piesele montate ulterior și care nu existau în starea originală a echipamentului. Dacă în momentul returnării echipamentului va lipsi vre-o astfel de piesă, nu ne asumăm nici un fel de responsabilitate pentru ele.

10. Procurarea de piese

Prin Internet puteți comanda piese în modul cel mai rapid și mai simplu. Pagina noastră de web, www.tip-pumpen.de găzduiește un magazin complet de piese de schimb și accesorii, unde comanda poate fi rezolvată prin câteva click-uri. În plus, acolo publicăm informații și idei valoroase referitoare la produsele noastre și accesoriile acestora, prezentăm echipamente noi și informăm asupra tendințelor și inovațiilor actuale în domeniul tehnologiei pompelor.

11. Service

Pentru reclamații în garanție sau deranjamente, vă rugăm să vă adresați vânzătorului dumneavoastră.



Numai pentru țările UE

Nu evacuați aparatele electrice la gunoiul menajer!

Conform normei europene 2002/96/CE privind aparatele electrice și electronice vechi și corespondența în drept național, aparatele electrice uzate trebuie colectate separat și supuse revalorificării ecologice. Dacă există întrebări, adresați-vă unei companii locale de evacuare a deșeurilor.

Poštovani kupci!

Srdačne čestitke što ste kupili novi pumpni agregat od T.I.P.!

Kao svi naši proizvodi tako je i ovaj razvijen na osnovi najnovijih tehničkih saznanja. Proizvodnja i montaža agregata se vrši na osnovi najnovije tehnike pumpi uz uporabu pouzdanih električnih, elektroničkih i mehaničkih dijelova, tako da je osigurana visoka kvaliteta i dug vijek trajanja vašega novog pumpnog agregata.

Da bi mogli iskoristiti sve tehničke prednosti Vašega agregata, molimo Vas da pažljivo pročitate upute. Slikovito prikazana objašnjenja nalaze se kao dodatak na kraju uputa za uporabu.

Želimo Vam puno zadovoljstva pri korištenju Vašega novog agregata.

Sadržaj

1.	Opće sigurnosne mjere.....	1
2.	Područja uporabe.....	1
3.	Tehnički podaci.....	2
4.	Opseg isporuke.....	2
5.	Ugradnja.....	2
6.	Elektro priključak.....	3
7.	Puštanje u pogon.....	3
8.	Održavanje i pomoć kod smetnji.....	4
9.	Jamstvo.....	5
10.	Naručivanje rezervnih dijelova.....	6
11.	Servis.....	6
	Dodatak: Slike	

1. Opće sigurnosne mjere

Pažljivo pročitate ove upute i upoznajte se sa svim elementima i pravilnom uporabom ovog proizvoda. Ne odgovaramo za štete koje bi mogle nastati uporabom ovog proizvoda suprotno uputama, propisima, kao i ovim uputstvom za korištenje. Tako nastale štete nisu pokrivene jamstvom. Sačuvajte ove upute, a kod dalje prodaje, priložite ih uz proizvod.

Djeca, kao i osobe koje nisu upoznate sadržajem ovog uputstva, ne smiju koristiti ovaj proizvod. Osigurajte proizvod tako da se djeca ne mogu njime igrati. U pojedinim državama, prema postojećim, važećim propisima, ograničena je starost korisnika pojedinih uređaja. Obavezno ih se pridržavajte.

Osobe koje su ograničene fizičke ili duhovne moći, ograničene u pokretu, raspolažu nedostatkom iskustva ili znanja uređaj ne smiju koristiti, izuzev ako rade uz nadzor osobe koja je odgovorna za njihovu sigurnost i od nje dobiju upute koje su potrebne za korištenje uređaja.

Na navode i upute sa slijedećim simbolima, obratite posebnu pozornost:



Ne pridržavanje ovih uputa, povezano je sa opasnošću po osobe i stvari.



Ne pridržavanje ovoj uputi može dovesti do strujnog udara, što može povrijediti osobu, odnosno prouzrokovati štetu.

Provjerite da li je uređaj možda oštećen tijekom transporta. U slučaju oštećenja, najduže u roku od 8 dana od kupnje, obavezno obavjestite prodavaoca.

2. Područja uporabe

T.I.P. potopna pumpa za čistu vodu, visoko je efikasna elektro pumpa primjerena za dobavu bistre, čiste ili umjereno prljave vode, kod koje čvrste čestice ne prelaze maksimalne vrijednosti navedene u tehničkim podacima. Ovo je visokovrijedni proizvod, višestrukih mogućnosti za primjenu kod navodnjavanja, odvodnjavanja, kao i za prepumpavanje tekućina.

Najčešća primjena potopne pumpe za čistu vodu je kod pražnjenja vrtnih bazena, lokvi, bara, cisterni, kao i odvod kišnice i slično. Crpke serije T.I.P. INTEGRA zbog okomitog izlaza crpke i integrirane sklopke s plovkom prikladne su i za upotrebu u uskim drenažnim oknima.

T.I.P. potopna pumpa za čistu vodu, pogodna je za privremenu uporabu kao i za trajnu ugradnju.

Pumpa nije prikladna za ukrasne kućne bunare, akvarije i slično.

Ovaj proizvod namijenjen je za privatnu upotrebu u kućanstvu, a ne za komercijalne ili industrijske svrhe ili za trajni cirkulacijski rad.

Kod rada u ukrasnim vrtnim jezerima, potrebno je poduzeti mjere protiv usisavanja živih bića, stanovnika bara i jezera.



Pumpe nisu prikladne za dobavu slane vode, fekalija, upaljivih, iritirajućih, eksplozivnih i drugih opasnih tekućina. Temperatura tekućine nesmiye prelaziti vrijednost, u tehničkim podacima navedene, maksimalne temperature.



Kod rada pumpe koristi se sredstvo za podmazivanje, koje kod nepravilnog rada ili oštećenja pumpe, može onečistiti tekućinu koja se dobavlja. Korišteno mazivo je biološki razgradivo i neopasno za zdravlje.

3. Tehnički podaci

Model	INTEGRA 8000
Napon/frekvencija	220 - 240 V ~ 50 Hz
Nazivna snaga	300 Watt
Zaštita	IP X8
Tlačni priključak	41,91 mm (1 ¼"), vanjski navoj
Maksimalna dobavna količina (Q_{max}) ¹⁾	8.000 l/h
Maksimalni pritisak	0,7 bar
Maksimalna visina dobave (H_{max}) ¹⁾	7 m
Maks. dubina postavljanja ∇	7 m
Maksimalna veličina krutih čestica	5 mm
Maksimalna temperatura tekućine (T_{max})	35 °C
Maksimalni broj uključivanja/sat	30, ravnomjerno raspoređen
Dužina priključnog kabla	10 m
Tip kabela (izvedba)	H05RN-F
Težina (netto)	4,6 kg
Minimalni nivo kod samocrpenja u ručnom modu (A) ²⁾	10 mm
Minimalni nivo crpenja u ručnom modu (B) ²⁾	2 mm
Nivo pokretanja u automatskom modu (C) ²⁾	125 mm
Nivo isključivanja u automatskom modu (D) ²⁾	50 mm
Dimenzije (dužina x dubina x visina)	23 x 18 x 28 cm
Broj artikla	30166

¹⁾ Navedene maksimalne vrijednosti dobivene su kod slobodnog, nereduciranog izlaza.

²⁾ Podaci u zagradama odnose se na slike na kraju ovih uputa za uporabu.

4. Opseg isporuke

U opseg isporuke proizvoda spadaju sljedeće stavke:

Jedna crpka s priključnim kablom, jedna spojnica u više dimenzija, jedan unaprijed montiran zaporni ventil za priključivanje potisne cijevi, jedna uputa za uporabu.

Provjerite jesu li sve stavke isporučene. U ovisnosti o planiranoj uporabi može biti potrebe i za dalje pribore (vidi poglavlja „Instalacija“ i „Narudžba rezervnih dijelova“).

Zadržite ambalažu u mogućnosti do kraja garantnog roka. Povedite računa o neutralizaciji materijala ambalaže u skladu s propisima o zaštiti okolice. Korišteni materijali mogu se potpuno reciklirati.

5. Ugradnja

5.1. Opće upute za ugradnju



Za vrijeme ugradnje, aparat ne smije biti uključen u struju.



Pumpa i na nju priključen sistem moraju se zaštititi od smrzavanja.

Svi priključci moraju u potpunosti brtviti, jer propuštanja utječu na snagu pumpe, a mogu dovesti i do znatnih oštećenja. Koristite odgovarajući brtveni materijal, kako zrak ne bi ulazio u sistem.

Kod zatezanja navojnih spojeva ne koristite se prevelikom silom da ne dođe do oštećenja.

Kod produžavanja priključnih cijevi pazite da težina, vibracije i sile učvršćenja ne djeluju na pumpu. Priključne cijevi ne smiju biti stisnute, presavijene ili imati suprotni nagib.

5.2. Ugradnja tlačnog voda

Tlačni vod dobavlja tekućinu od pumpe do mjesta potrošnje. Radi sprečavanja gubitaka, preporuča se upotreba cijevi većeg promjera – idealan bi bio promjer koji odgovara veličini izlaza iz pumpe.

Za olakšavanje instaliranja u opseg isporuke spada i jedna priključnica s više dimenzija (10) sa sljedećim mogućnostima priključivanja: 41,91 mm (vanjski navoj 1 ¼"), 33,25 mm (vanjski navoj 1") vanjsko priključivanje uz navrtanj, priključivanje crijeva s unutarnjim promjerom od 25 mm i 38 mm.

Pri upotrebi vanjskog navoja ili crijevnog priključka od 38 mm treba odvojiti nepotrebne uže dijelove višedimenzionalnog priključnog elementa na predviđenim točkama rezanja kako je opisano u nastavku (vidi sliku):

a - Vanjski navoj od 33,25 mm (vanj. navoj 1 ")

b - Crijevni priključak od 38 mm

c - Vanjski navoj od 41,91 mm (vanj. navoj 1 ¼ ").

Za uklanjanje nepotrebnih dijelova preporučujemo upotrebu ručne pile.

Po potrebi obavite potrebnu prilagodbu prije nego što višedimenzionalni priključni element postavite na povratni ventil koji se stavlja na tlačni priključak crpke.

Ako je povratni ventil uklonjen, treba ga ponovno staviti na tlačni priključak radi montaže tlačnog voda i stavljanje crpke u pogon. Za montažu povratnog ventila najprije ventil s pomičnim zatvaračem labavo stavite na tlačni priključak crpke. Natpis „UP“ nalazi se na gornjoj strani pomičnog zatvarača koji se mora moći otvoriti prema gore, u smjeru tlačnog voda. Zatim učvrstite višedimenzionalni priključni element na tlačni priključak crpke. Time se učvršćuje labavo postavljeni povratni ventil.

5.3. Trajna ugradnja

U slučaju trajne ugradnje, za tlačni vod preporučamo korištenje krutih cijevi. Kod instaliranja ovog tipa u potisni vod odmah posle izlaza iz crpke treba montirati jedan zaporni ventil, da se nakon isključivanja crpke tekućina ne može vraćati. Kod crpki serije INTEGRA već u isporučenim crpkama su montirani ovakvi zaporni ventili za priključivanje potisnih cijevi. Radi lakšeg održavanja, preporučamo i ugradnju jednog ventila iza pumpe i nepovratnog ventila. Prednost ugradnje ovog ventila je u tome što se njegovim zatvaranjem neće isprazniti tlačni dio sistema, ukoliko moramo ukloniti pumpu.

5.4. Postavljanje pumpe

Kod postavljanja pumpe, potrebno je paziti da se ne prekorači, u tehničkim podacima navedena, maksimalna dubina potapljanja. Istovremeno, razina samousisanja nesmiije biti manja od navedene. Kasnije, za vrijeme rada, može se razina vode smanjiti do min. usisa.

Postavite pumpu na čvrstu podlogu. Ne postavljajte pumpu na nepovezano kamenje ili pijesak. Obavezno pazite da se pumpa nemože preokrenuti, pasti ili se zabiti usisnim otvorom u podlogu. Mora se spriječiti usis pijeska, mulja i sličnih tvari.

Za postavljanje, dizanje i nošenje pumpe, koristite isključivo ručku za nošenje. Za spuštanje i dizanje koristite odgovarajuću sajlu, koju učvrstite na ručku za nošenje. Za nošenje i dizanje pumpe, ni u kojem slučaju ne koristite tlačno crijevo ili priključni kabel.

6. Elektro priključak

Aparat posjeduje električni kabel sa utikačem. Zamjenu priključnog kabla mora izvršiti stručna osoba, radi sprečavanja mogućih opasnosti. Ne koristite kabel za nošenje pumpe i ne koristite se njime za izvlačenje utikača iz utičnice. Zaštitite utikač od visokih temperatura, ulja i oštih rubova. Priključite uređaj samo u ispravno montiranu i lako pristupačnu utičnicu sa zaštitnim kontaktom. Utičnica mora ostati lako pristupačna i nakon priključivanja kako bi se utikač mogao brzo izvući u slučaju potrebe.



Postojeći mrežni napon mora odgovarati vrijednostima koje su navedene u tehničkim podacima. Osoba koja je odgovorna za instaliranje se treba postarati da električni priključci imaju propisnu uzemljenje.



Elektro priključak mora biti vezan na jako osjetljivi osigurač (FI-prekidač), jačine $\Delta = 30 \text{ mA}$ (DIN VDE 0100-739).



Produžni kabel ne smije imati manji promjer od vodova s gumenom oplatom tipa VDE H05RN-F (3 x 1,0 mm²). Utikači i priključnice trebaju biti zaštićeni od prskanja vode.

7. Puštanje u pogon



Za vrijeme rada pumpe, zabranjeno je zadržavanje osoba u vodi.



Pumpa smije raditi samo u području koje je navedeno na nazivnoj pločici proizvođača.



Rad na suho, kada pumpa radi, a ne dobavlja vodu, mora se spriječiti, jer manjak vode dovodi do pregrijavanja pumpe, što može prouzročiti velike štete na aparatu.



Uvjerite se da su električni vodovi izvan dosega vode.



Strogo je zabranjeno rukama ulaziti u otvor pumpe dok je priključena na el. mrežu.

Prije svake uporabe, vizualno pregledajte pumpu. To posebno vrijedi za sve električne priključke. Pazite na pritegnutost svih vijaka, kao i na stanje svih priključaka. Oštećena pumpa ne smije se koristiti. Stanje pumpe mora provjeriti stručna osoba.

Kod svakog puštanja u rad, uvjerite se da je pumpa čvrsto i sigurno postavljena.

Crpka se po izboru može koristiti u ručnom ili automatskom modu. Tekućina se do minimalnog nivoa crpenja (određeno u tehničkim podacima) može crpiti samo u ručnom modu. U automatskom modu najmanji nivo vode koja ostaje odgovara nivou isključivanja koji je određen u tehničkim podacima.

7.1. Automatski mod



Pogotovo u automatskom modu moramo paziti na uspravni položaj crpke da bi se ugrađeni prekidač s plovkom mogao slobodno kretati. Provjerite je li se crpka doista isključuje ukoliko se voda spusti i dostigne se nivo isključivanja.

Crpka ima jedan ugrađeni prekidač s plovkom, koji se stara o automatskom uključivanju i isključivanju uređaja u ovisnosti o nivou vode. Ukoliko nivo vode dostigne nivo isključivanja ili se spusti ispod njega, crpka se isključuje. Ukoliko nivo vode dostigne ili pređe nivo uključivanja, crpka se uključuje. Vrijednosti nivoa pokretanja i isključivanja smo prikazali u tehničkim podacima i one se ne mogu mijenjati.

Za pokretanje u automatskom modu treba se okrenuti prekidač na crpki u položaj „AO“.

Priključite pumpu na 230V izmjenične struje. Ukoliko je razina vode dosegla ili prekoračila razinu pokretanja, pumpa će odmah proraditi.

Za prestanak rada pumpe izvucite utikač iz utičnice.

7.2. Ručni mod

U ručnom modu crpke ugrađeni prekidač s plovkom je isključen. Stoga je posljedica toga da crpka sve dotle funkcionira dok je uključena u struju. Zato postoji veća opasnost od funkcioniranja na suho što prilikom zagrijavanja može dovesti do oštećenja uređaja. Stoga je bitno izrazito voditi računa o tome da crpka radi samo u tom slučaju ako može prenositi dovoljno tekućine.

Za pokretanje u ručnom modu treba se okrenuti prekidač na crpki u položaj „M“.

Za uključivanje priključite kabel za napajanje u struju od 230 V naizmjenične struje. Crpka se tada momentalno uključuje.

Za prestanak rada pumpe izvucite utikač iz utičnice.

7.3. Termička zaštita motora

Elektro pumpe serije T.I.P. INTEGRA, opremljene su ugrađenom termičkom zaštitom motora. Kod preopterećenja, motor se sam iskopčava, a nakon hlađenja ponovo sam ukopčava. Moguće smetnje i njihovo uklanjanje, opisani su u članku "Održavanje i pomoć kod smetnji".

8. Održavanje i pomoć kod smetnji



Prije radova na održavanju, iskopčajte pumpu iz mreže. Ukoliko to ne učinite, postoji opasnost od nenamjernog pokretanja pumpe.



Ne snosimo odgovornost za štete nastale uslijed nestručnih pokušaja popravaka. Štete prouzročene nestručnim popravkom, gase naše obveze iz jamstva.

Pridržavanjem preporučenih radnih uvjeta i područja rada, smanjuje se opasnost od mogućih smetnji u radu i produžuje vijek trajanja vaše pumpe. Abrazivni materijal u tekućini koja se dobavlja, kao npr. pijesak, ubrzava habanje i smanjuje učinkovitost.

Kod primjerenog korištenja ove pumpe, nije potrebno posebno održavanje. U suprotnom, preporuča se čišćenje hidrauličkih dijelova od naslaga prljavštine.

Prije protuispiranja svakako demontirajte povratni ventil. Za uklanjanje tvrdokornih onečišćenja možete skinuti podnožje crpke (8) otpuštanje 5 vijaka (9). Zatim možete očistiti rotor crpke (3) i komoru rotora crpke (4). Ako sklopka s plovkom crpke ne bi ispravno funkcionirala u automatskom načinu rada, uzrok blokade mogu biti čestice prljavštine. U tom slučaju postavite izbornu ručicu za ručni ili automatski način rada (15) u položaj A (automatski način rada). Izbornu ručicu (14) pritisnite sad laganim pritiskom odozgo u položaj „O“ (otvaranje). Pokrov sklopke s plovkom možete sad rasklopiti prema van. Nakon što plovak (2) očistite od mogućih onečišćenja, obrnutim redoslijedom ponovno učvrstite pokrov sklopke s plovkom.

Radi sprečavanja mogućih šteta, svaku dalju demontažu ili zamjenu dijela pumpe, mogu izvršiti samo od strane proizvođača ovlašteni servisi.

Kod niskih vanjskih temperatura, smrzavanje u pumpi zaostale vode može prouzročiti veliku štetu.

Stoga, kod temperatura smrzavanja pumpu izvadite iz tekućine i potpuno je ispraznite. Spremite je na suho i od smrzavanja sigurno mjesto.

U slučaju smetnji, prvo provjerite da nije možda učinjena greška pri opsluživanju aparata ili je po srijedi neka banalna smetnja poput nestanka struje, a koja ne ukazuje na kvar aparata.

Na stranama koje slijede, navedene su neke od mogućih smetnji, mogući uzroci i savjeti za njihovo otklanjanje. Sve nabrojane radnje mogu se izvoditi samo kada je pumpa iskopčana iz električne mreže. Ukoliko smetnje nemožete ukloniti sami, molimo da se obratite servisnoj službi, odnosno prodajnom mjestu. Sve dalje popravke smiju vršiti samo odgovorne i osposobljene osobe. Sve štete koje nastanu uslijed nestručnih pokušaja popravaka, gase jamstvo, a mi ne snosimo odgovornost za nastalu štetu.

SMETNJA	MUGUĆI UZROK	OTKLANJANJE
1. Pumpa ne dobavlja tekućinu, motor ne radi.	<ol style="list-style-type: none"> 1. Nema struje. 2. Proradila termička zaštita. 3. Kvar kondenzatora. 4. Kolo pumpe blokirano. 5. Blokiran je prekidač s plovkom (automatski mod). 6. Kvar plivajućeg prekidača (automatski mod). 	<ol style="list-style-type: none"> 1. S jednim uređajem GS-certifikata kontroliramo ima li napona (pripazimo na upute o sigurnosti!). Provjerimo je li utikač dobro postavljen u utičnicu 2. Iskopčajte pumpu iz mreže, pustite da se sistem ohladi i otklonite uzrok. 3. Obratite se servisu. 4. Oslobodite kolo pumpe. 5. Prekidač s plovkom treba izbaviti iz blokiranog položaja, odnosno očistiti ga. 6. Obratite se servisu.
2. Motor radi, ali pumpa ne dobavlja tekućinu.	<ol style="list-style-type: none"> 1. Začepljen usisni otvor. 2. Začepljen tlačni vod. 3. Prodor zraka u tijelo pumpe. 4. Premala minimalna usisna razina plivajućeg prekidača (u ručnom modu). 5. Blokiran je ili se pokvario zaporni ventil. 	<ol style="list-style-type: none"> 1. Uklonite čvrste nakupine. 2. Uklonite čvrste nakupine. 3. Pokrenite pumpu više puta da odzračite sav nakupljeni zrak. 4. Provjerite minimalnu usisnu razinu, pravilno podesite plivajući prekidač, omogućite slobodno kretanje plivajućeg prekidača. Kod kvara prekidača, obratite se u servis. 5. Odblokirajte nepovratni ventil ili ga zamijenite.
3. Pumpa nakon kratkotrajnog rada staje, jer je proradila termička zaštita.	<ol style="list-style-type: none"> 1. El. priključak ne podudara se sa podacima na nazivnoj pločici proizvoda. 2. Nakupine čvrstih čestica začepile pumpu ili usisni otvor. 3. Tekućina je pregusta. 4. Previsoka je temperature tekućine 5. Rad pumpe na suho. 	<ol style="list-style-type: none"> 1. S jednim uređajem GS-certifikata kontroliramo napon u vodovima priključnog kabla (pripazimo na upute o sigurnosti!). 2. Uklonite čvrste nakupine. 3. Tekućina je pregusta-probajte je razrijediti. Neodgovarajuća pumpa za gustoću tekućine koju prenosite. 4. Pazite da temperatura tekućine ne prijeđe maksimalno dozvoljene vrijednosti. 5. Otklonite uzrok rada na suho.
4. Rad sa prekidima, nemiran rad.	<ol style="list-style-type: none"> 1. Pogledajte točku 1.4. 2. Pogledajte točku 3.3. 3. Pogledajte točku 3.4. 4. Napon izvan tolerancije. 5. Kvar motora ili kola pumpe. 	<ol style="list-style-type: none"> 1. Pogledajte točku 1.4. 2. Pogledajte točku 3.3. 3. Pogledajte točku 3.4. 4. Pazite da napon bude unutar vrijednosti označenih na nazivnoj pločici proizvoda. 5. Obratite se servisu.
5. Pumpa dobavlja premalu količinu vode	<ol style="list-style-type: none"> 1. Pogledajte točku 2.1. 2. Pogledajte točku 2.2. 3. Istrošen rotor (kolo pumpe). 	<ol style="list-style-type: none"> 1. Pogledajte točku 2.1. 2. Pogledajte točku 2.2. 3. Obratite se servisu.
6. Crpka se ne uključuje ili isključuje u automatskom modu.	<ol style="list-style-type: none"> 1. Crpka ne stoji uspravno i zato je prekidač s plovkom onemogućen slobodno se kretati. 2. Pogledajte točku 1.5. 3. Pogledajte točku 1.6. 	<ol style="list-style-type: none"> 1. Crpku ponovo pozicionirajte u uspravni položaj. 2. Pogledajte točku 1.5. 3. Pogledajte točku 1.6.

9. Jamstvo

Ovaj agregat je proizveden i ispitivan najmodernijim metodama. Kupac je njime sebi priuštio besprijekorni materijal i izvedbu bez greške te jamstvo prema propisima zemlje kupca. Vrijeme jamstva počinje teći datumom prodaje, prema slijedećim uvjetima:

Tijekom jamstvenog perioda će svi nedostatci koji se mogu pripisati materijalu ili izvedbi/proizvodnji biti otklonjeni bez ikakve naplate (besplatno). Reklamacije treba dostaviti odmah nakon konstatiranja nedostatka.

Jamstvena obveza nestaje nakon zahvata kupca ili treće osobe na proizvodu. Štete nastale uslijed nestručnog rukovanja ili posluživanja, uslijed pogrešnog postavljanja ili skladištenja, uslijed nestručne instalacije ili priključivanja, ili uslijed više sile i sličnih vanjskih uvjeta, ne spadaju u jamstvene obveze.

Dijelovi podložni habanju npr. rotor (kolo pumpe), kao i klizne brtve, isključeni su iz jamstva.

Svi dijelovi su proizvedeni iz visokovrijednih materijala s najvećom pažnjom i koncipirani su za dug vijek trajanja.

Kvar je ipak ovisan o načinu korištenja, intenzitetu korištenja i intervala održavanja. Poštivanje uputa za instalaciju i održavanje u ovim uputama odlučujuće utječe na dug vijek trajanja potrošnih dijelova.

Mi pridržavamo pravo kod reklamacija defektne dijelove popraviti ili zamijeniti ili agregat zamijeniti.

Zamijenjeni dijelovi postaju naše vlasništvo.

Obveza nadoknade šteta je isključena, ukoliko se ne radi o gruboj nemarnosti ili grešci proizvođača.

Nema nikakvih daljih jamstvenih obveza. Jamstvena obveza je kupcu predočena predajom računa. Ovo jamstvo je važeće u zemlji gdje je agregat kupljen.

Posebne napomene:

1. Ukoliko Vaš uređaj više ne funkcionira ispravno, molimo Vas da prvo provjerite da li se radi o grešci posluživanja ili o uzroku koji se ne može pripisati defektu uređaja.
2. Ukoliko vaš defektni uređaj donesete ili ga pošaljete na popravak, priložite molimo Vas slijedeće podloge:
 - račun
 - opis nastalog kvara (točan opis olakšava popravak)
3. Prije nego što donesete uređaj na popravak ili ga pošaljete, molimo Vas odstranite sve dodatne dijelove koji ne spadaju u originalno stanje uređaja. Ukoliko to ne učinite, a pri vraćanju uređaja takvi dijelovi budu nedostajali, ne preuzimamo za to nikakvu odgovornost.

10. Naručivanje rezervnih dijelova

Najbrži, najjednostavniji i najjeftiniji način naručivanja rezervnih dijelova je preko interneta. naša web stranica www.tip-pumpen.de raspolaže s odgovarajućim dućanom rezervnih dijelova, gdje sa malo klikova možete izvršiti narudžbu. Osim toga tamo mi objavljujemo vrijedne informacije i savjete u svezi naših proizvoda i opreme, predstavljamo nove proizvode i trendove na polju pumpne tehnike.

11. Servis

U slučaju jamstvenih zahtjeva i smetnji pri radu, obratite se na prodajno mjesto.



Samo za zemlje EU

Električni uređaj nikada ne bacajte među otpad iz domaćinstva!
Prema Europskoj direktivi 2002/96/EK koja se bavi otpadom električnih i elektronskih uređaja i njenoj interpretaciji u međunarodno pravo istrošene električne uređaje treba prikupiti i pobrinuti se da se recikliraju na način koji odgovara propisima zaštite okoliša. Za pitanja u vezi ovoga obratite se mjesnom poduzeću koji vrši neutralizaciju otpada.



Vážený zákazník,

Blahoželáme Vám ku kúpe Vášho nového zariadenia T.I.P.!

Tak ako všetky naše výrobky, tak aj toto zariadenie sa zakladá na najnovších technických poznatkoch. Tento stroj bol vyrobený a zmontovaný na základe najmodernejších poznatkov čerpadlovej techniky, pri použití najspoľahlivejších elektrických, resp. elektronických súčiastok, čo zaručuje vášmu novému zariadeniu vysokú kvalitu a dlhú životnosť.

K tomu aby ste mohli čo najlepšie využiť všetky technické prednosti zariadenia, si pozorne prečítajte tento návod na použitie. Názorné obrázky nájdete v prílohe, na konci návodu na použitie.

Prajeme Vám veľa radosti z Vášho nového zariadenia.

Obsah

1.	Všeobecné bezpečnostné pokyny	1
2.	Oblasť použitia	1
3.	Technické údaje	2
4.	Obsah dodávky	2
5.	Inštalácia	2
6.	Elektrická prípojka	3
7.	Uvedenie do prevádzky	3
8.	Údržba a pomoc pri poruchách	4
9.	Záruka	5
10.	Objednanie náhradných dielov	6
11.	Servis	6

Príloha: Obrázky

1. Všeobecné bezpečnostné pokyny

Pozorne si, prosím, prečítajte návod na použitie a oboznámte sa s ovládacími prvkami a korektným používaním tohto produktu. Neručíme za škody, ktoré vzniknú v dôsledku nerešpektovania pokynov a predpisov uvedených v tomto návode na použitie. Na škody v dôsledku nerešpektovania pokynov a predpisov uvedených v tomto návode na použitie na nevzťahujú poskytované záručné plnenia. Dobré si odložte tento návod na použitie a pri predaji zariadenia ho nezabudnite k nemu priložiť.

Toto zariadenie nesmú používať deti a osoby, ktoré sa neoboznámili s týmto návodom na použitie. Deti by mali byť pod neustálym dozorom, aby sa zaistilo, že sa nebudú hrať so zariadením. Zákony v rôznych krajinách môžu obmedzovať vek používateľa a musia byť dôsledne rešpektované.

Tento spotrebič nie je určený pre používanie osobami, ktorým fyzická, zmyslová alebo mentálna neschopnosť či nedostatok skúseností a znalostí zabraňuje v bezpečnom používaní spotrebiča, pokiaľ na ne nebude dohliadať alebo ak neboli poučení ohľadom použitia spotrebiča osobou zodpovednou za ich bezpečnosť.

Bezpodmienečne dodržiavajte upozornenia a pokyny označené nasledujúcimi symbolmi:



Nerešpektovanie tohto pokynu je spojené s ohrozením osôb a/alebo materiálnymi škodami.



Nerešpektovanie tohto pokynu je spojené v nebezpečenstvom elektrického výboja, ktorý môže viesť k úrazom osôb a/alebo materiálnym škodám.

Skontrolujte prepravné poškodenia zariadenia. V prípade poškodenia musíte upovedomiť malopredajcu okamžite - najneskôr ale v priebehu 8 dní od dátumu kúpy.

2. Oblasť použitia

Ponorné čerpadlá na dopravu čistej vody spoločnosti T.I.P. sú vysoko účinné elektrické čerpadlá na čerpanie čirej, čistej alebo mierne znečistenej vody, ktorá obsahuje podiel pevných častíc až do maximálnej veľkosti uvedenej v technických údajoch. Tieto vysoko kvalitné výrobky boli so svojimi veľmi presvedčivými výkonnosnými parametrami vyvinuté na rozmanité účely, ako odvodňovanie a prečerpávanie kvapalín.

Typickými oblasťami použitia ponorných čerpadiel na dopravu čistej vody sú: vypúšťanie jazierok, nádrží a zásobníkov, ako aj čerpanie dažďovej alebo presakujúcej vody, čerpadlá série T.I.P. INTEGRA sú vďaka vertikálnemu výstupu čerpadla a integrovanému plavákovému spínaču vhodné špeciálne na použitie v úzkych drenážnych šachtách.

Ponorné čerpadlá na dopravu čistej vody spoločnosti T.I.P. sú vhodné pre pevné alebo dočasné inštalácie. Čerpadlo nie je vhodné na prevádzku v stolových fontánach, akváriách a podobných oblastiach.

Tento výrobok je určený na súkromné použitie v domácom prostredí a nie je určený na profesionálne, príp. priemyselné účely ani na trvalú cirkulačnú prevádzku.

Pri použití v jazierku prípadne prijmite vhodné opatrenia, aby nedošlo k nasávaniu „obyvateľov“ jazierka.



Čerpadlo nie je vhodné na čerpanie slanej vody, fekálií, horľavých, leptavých, výbušných alebo iných nebezpečných kvapalín. Prečerpávaná kvapalina nesmie mať vyššiu teplotu, ako je maximálna teplota uvedená v technických údajoch.



V čerpadle sú použité mazadlá, ktoré môžu pri neodbornej manipulácii alebo pri poškodeniach zariadenia spôsobiť kontamináciu prečerpávanej kvapaliny. Použité mazadlá sú biologicky odbúrateľné a zdravotne nezávadné.

3. Technické údaje

Model	INTEGRA 8000
Sieťové napätie/frekvencia	220 - 240 V ~ 50 Hz
Menovitý výkon	300 Wattov
Druh krytia	IP X8
Výtlačná prípojka	41,91 mm (1 ¼"), vonkajší závit
Max. dopravné množstvo (Q_{max}) ¹⁾	8.000 l/h
Max. tlak	0,7 baru
Max. dopravná výška (H_{max}) ¹⁾	7 m
Max. hĺbka ponoru ∇	7 m
Max. veľkosť prečerpávaných pevných telies	5 mm
Max. teplota prečerpávanej kvapaliny (T_{max})	35 °C
Max. početnosť spustení za hodinu	30, rovnomerné rozloženie
Dĺžka napájacieho káblu	10 m
Káblový vývod	H05RN-F
Hmotnosť (netto)	4,6 kg
Minimálna výška hladiny pre nasávanie v manuálnom režime (A) ²⁾	10 mm
Minimálna výška hladiny pre odsávanie v manuálnom režime (B) ²⁾	2 mm
Výška hladiny pre zapnutie čerpadla v automatickom režime (C) ²⁾	125 mm
Výška hladiny pre vypnutie čerpadla v automatickom režime (D) ²⁾	50 mm
Rozmery (dĺžka x hĺbka x výška)	23 x 18 x 28 cm
Číslo sortimentnej položky	30166

1) Uvedené maximálne výkony boli stanovené pri voľnom, neredukovanom výtoku.

2) Údaje v zátvorkách sa vzťahujú na obrázky na konci návodu na použitie.

4. Obsah dodávky

Dodávka zariadenia obsahuje nasledujúce položky:

Jedno čerpadlo s napájacím káblom, jeden spojovací kus s viacerými rozmermi, jeden spätný ventil namontovaný na prípojku nasávacieho potrubia, jeden návod na použitie.

Skontrolujte kompletnosť dodávky. V závislosti na plánovanom použití je možné, že bude treba použiť aj ďalšie doplnky (viď kapitoly „Inštalácia“ a „Objednávanie náhradných dielov“).

Odporúčame ponechať pôvodný obal prístroja minimálne po dobu trvania záruky. Zabezpečte likvidáciu obalových materiálov v súlade predpismi vzťahujúcimi sa na ochranu životného prostredia. Použité materiály sú kompletne vhodné na recyklovanie.

5. Inštalácia

5.1. Všeobecné pokyny k inštalácii



Zariadenie nesmie byť počas celej inštalácie pripojené na elektrickú sieť.



Čerpadlo a celý napojený systém musíte chrániť pred pôsobením mrazu.

Všetky prípojné vedenia musia byť absolútne tesné, pretože netesné vedenia majú nepriaznivý vplyv na výkon čerpadla a môžu spôsobiť závažné škody, V prípade potreby, na zaistenie vzduchotesnej montáže, použite vhodný tesniaci materiál.

Nikdy príliš nedoťahujte skrutkové spoje, mohlo by to viesť k poškodeniam.

Pri pokládke prípojných vedení dbajte na to, aby čerpadlo nebolo vystavené pôsobeniu žiadnych závaží a ani vibrácií alebo pnutí. Prípojné vedenia nesmú súčasne vykazovať žiadne zalomenia alebo opačné spády.

5.2. Inštalácia výtlačného vedenia

Výtlačné vedenie dopravuje kvapalinu z čerpadla na odberné miesto. Aby ste vylúčili straty v prietoku, odporúčame použitie čo najväčšieho výtlačného vedenia – ideálne s priemerom, ktorý zodpovedá rozmeru výstupu z čerpadla.

Pre zjednodušenie inštalácie dodávka už obsahuje aj spojovací kus s viacerými rozmermi (10) s nasledujúcimi možnosťami pripojenia: pripojenie s vonkajším závitom 41,91 mm (1 ¼“), 33,25 mm (1“), hadicové pripojenie s vnútorným priemerom 25 mm a 38 mm.

Pri použití vonkajšieho závit, príp. hadicovej prípojky 38 mm je nutné užiť diely viacrozmerného pripojovacieho kusu, ktoré nie sú potrebné, na určených priesečníkoch oddeliť nasledovne (pozri obrázok):

a – vonkajší závit 33,25 mm (VZ 1“)

b – hadicová prípojka 38 mm

c – vonkajší závit 41,91 mm (VZ 1 ¼“).

Na odstránenie nepotrebných dielov sa odporúča použiť bežnú pílu.

V prípade potreby vykonajte nutné prispôbenie ešte predtým, ako viacrozmerný pripojovací diel namontujete na spätný ventil, ktorý sa osádza na tlakovú prípojku čerpadla.

Ak bol spätný ventil odstránený, musí sa z dôvodu inštalácie tlakového potrubia a uvedenia čerpadla do prevádzky znovu osadiť na tlakovú prípojku. Pri montáži spätného ventilu najskôr ventil so sklápacím uzáverom voľne osadíte na tlakovú prípojku čerpadla. Nápis „UP“ sa nachádza na hornej strane sklápacieho uzáveru, ktorý sa musí dať otvárať nahor – v smere tlakového vedenia. Potom viacrozmerný pripojovací diel upevnite na tlakovú prípojku čerpadla. Voľne nasadený spätný ventil sa tým zafixuje.

5.3. Pevná inštalácia

V prípade pevnej inštalácie sú ideálnym riešením pre výtlačné vedenie pevné trubky. Pri tomto spôsobe inštalácie je nutné do výtlačného potrubia, hneď za výstupom z čerpadla, zaradiť spätný ventil, aby kvapalina po vypnutí čerpadla nemohla natiecť späť. Čerpadlá typu INTEGRA sú už pri dodávke sériovo vybavené takýmto spätným ventilom pre pripojenie výtlačného potrubia. Na uľahčenie údržby okrem toho odporúčame inštaláciu uzatváracieho ventilu za čerpadlo a spätný ventil. Výhoda tohto riešenia spočíva v tom, že po demontáži čerpadla nedôjde vďaka zatvoreniu uzatváracieho ventilu k vyprázdneniu výtlačného vedenia.

5.4. Polohovanie čerpadla

Pri polohovaní čerpadla dbajte na to, aby nedošlo k prekročeniu max. hĺbky ponorenia, ktorá je uvádzaná v technických údajoch. Súčasne nesmie dôjsť ani k poklesu pod hodnotu min. samonasávacej hladiny. Pri neskoršej prevádzke môže potom hladina vody poklesnúť až na úroveň min. odsávacej hladiny.

Umiestnite čerpadlo na pevný podklad. Čerpadlo nestavajte priamo na voľné kamene alebo piesok. Pri polohovaní dbajte bezpodmienečne na to, aby nedošlo k prevrhnutiu čerpadla, alebo k zaboreniu jeho nasávacích otvorov do podkladu. Musíte vylúčiť možnosť nasatia piesku, kalov a podobných materiálov.

Na polohovanie, zdvíhanie a prenášanie čerpadla slúži výlučne držadlo. V prípade potreby použite na spustenie a vyťahovanie vhodné lano, ktoré upevnite na držadlo. Na polohovanie, zdvíhanie alebo prenášanie čerpadla nikdy nepoužívajte výtlačnú hadicu, sieťový prípojný kábel alebo kábel plavákového spínača.

6. Elektrická prípojka

Zariadenie je vybavené sieťovým prípojným káblom a sieťovou zástrčkou. Sieťový prípojný kábel a sieťovú zástrčku smie vymieňať len odborný personál, čím sa vyhnete zbytočným ohrozeniam. Čerpadlo nikdy neprenášajte za sieťový prípojný kábel a tento kábel nikdy nepoužívajte na vyťahovanie sieťovej zástrčky zo zásuvky. Chráňte sieťový prípojný kábel a sieťovú zástrčku pred teplom, olejom a ostrými hranami. Zariadenie pripojte na ľahko prístupnú zásuvku s ochranným kontaktom nainštalovanú v súlade s predpismi. Zásuvka musí aj po pripojení zostať ľahko prístupná, aby sa v prípade potreby dala rýchlo vytiahnuť sieťová zástrčka.



Existujúce sieťové napätie musí zodpovedať hodnotám uvedeným v technických údajoch. Osoba zodpovedajúca za inštaláciu je povinná zabezpečiť, aby elektrické pripojenie bolo uzemnené v súlade s príslušnými normami.



Do elektrickej prípojky musí byť zaradený veľmi citlivý automatický spínač v obvode diferenciálnej ochrany (FI chránič): $\Delta = 30 \text{ mA}$ (DIN VDE 0100-739).



Priemer predlžovacieho káblu nemôže byť menší než priemer káblu s gumenou izoláciou s krátkym označením H05RN-F (3 x 1,0 mm²) podľa VDE. Elektrická zásuvka a spojovacie prvky musia disponovať ochranou pred striekajúcou vodou.

7. Uvedenie do prevádzky



Počas prevádzky čerpadla sa vo vode nesmú zdržiavať žiadne osoby.



Čerpadlo smiete používať iba v rozsahu výkonu, ktorý je uvedený na výrobnom štítku.



Musíte vylúčiť chod čerpadla nasucho – prevádzka čerpadla bez prečerpávania vody, pretože nedostatok vody vedie k prehriatiu čerpadla pri chode. Výsledkom môže byť veľmi vážne poškodenia zariadenia.



Zabezpečte, aby sa elektrické nástrčné prípojky nachádzali v oblasti, ktorá nie je ohrozená zaplavením.



Je absolútne zakázané zasahovať rukami do otvoru čerpadla, keď je zariadenie pripojené na elektrickú sieť.

Pred každým použitím vykonajte vizuálnu kontrolu čerpadla. Platí to predovšetkým pre sieťový prípojný kábel a sieťovú zástrčku. Dbajte na pevné dotiahnutie všetkých skrutiek a na nezávadný stav všetkých prípojok. Nikdy nepoužívajte poškodené čerpadlo. V prípade poškodenia musí čerpadlo preveriť odborný servis.

Pri každom uvádzaní do prevádzky musíte čo najdôkladnejšie dbať na bezpečné a stabilné osadenie čerpadla. Podľa voľby možno čerpadlo používať v automatickom alebo v manuálnom režime. Len v manuálnom režime možno kvapalinu odčerpať až po minimálnu výšku hladiny pre odsávanie, uvedenú v technických parametroch zariadenia. V automatickom režime sa najnižšia dosiahnuteľná výška hladiny rovná výške hladiny pre vypnutie čerpadla, uvedenej v technických parametroch zariadenia.

7.1. Automatický režim



Hlavne v automatickom režime je treba bezpodmienečne dbať na to, aby sa čerpadlo nachádzalo v zvislej polohe, aby sa zabudovaný plavákový spínač mohol voľne pohybovať. Skontrolujte či sa čerpadlo skutočne vypne, ak hladina vody poklesne na výšku stanovenú pre vypnutie čerpadla.

Čerpadlo je vybavené plavákovým spínačom, ktorý – v závislosti na výške vodnej hladiny – zabezpečuje automatické vypínanie a zapínanie zariadenia. Ak hladina klesne pod výšku pre vypnutie čerpadla, potom sa zariadenie vypne. Ak hladina dosiahne alebo presiahne výšku pre zapnutie čerpadla, potom sa zariadenie zapne. Hodnoty výšky hladiny pre zapínanie a vypínanie sú uvedené v technických údajoch zariadenia a nie je možné ich upravovať.

Pre uvedenie zariadenia do automatického režimu, nastavte páčku na čerpadle do polohy „AO“.

Na uvedenie do prevádzky zastrčte sieťovú zástrčku do zásuvky striedavého prúdu 230 V. Ak hladina vody dosiahne, resp. prekročí, spúšťačiu úroveň, čerpadlo okamžite nabehne.

Na ukončenie prevádzky vytiahnite sieťovú zástrčku zo zásuvky.

7.2. Manuálny režim

V manuálnom režime čerpadla je zabudovaný plavákový spínač vylúčený z prevádzky. Následkom toho bude čerpadlo permanentne v prevádzke až dovtedy, kým nebude odpojené od zdroja elektrickej energie. Kvôli tomu je vyššie riziko chodu na sucho, čo môže mať za následok vznik závažného poškodenia zariadenia, z dôvodu prehriatia. Preto bezpodmienečne dbajte na to aby bolo čerpadlo v prevádzke len v prípade, ak je pre jeho chod k dispozícii dostatočné množstvo vody.

Pre uvedenie zariadenia do manuálneho režimu, nastavte páčku na čerpadle do polohy „M“.

Pre spustenie čerpadla pripojte zástrčku sieťového kábla k elektrickej zásuvke so striedavým napätím 230 V. Čerpadlo začne okamžite pracovať.

Na ukončenie prevádzky vytiahnite sieťovú zástrčku zo zásuvky.

7.3. Tepelná ochrana motora

Elektrické čerpadlá série T.I.P. INTEGRA sú vybavené integrovanou tepelnou ochranou motora. Pri preťažení sa motor samočinne vypne a po vychladnutí sa znovu samočinne zapne. Možné príčiny a postupy na ich odstránenie sú popísané v časti „Údržba a pomoc pri poruchách“.

8. Údržba a pomoc pri poruchách



Pred vykonávaním údržby musíte odpojiť čerpadlo od elektrickej siete. V prípade neodpojenia hrozí okrem iného nebezpečenstvo náhodného spustenia čerpadla.



Neručíme za škody spôsobené v dôsledku neodborných pokusov o opravy. Škody v dôsledku neodborných pokusov o opravy vedú k zániku poskytovaných záručných nárokov.

Rešpektovanie podmienok a oblastí použitia, ktoré platia pre toto zariadenie, znižuje nebezpečenstvo možných prevádzkových porúch a prispieva k predĺženiu životnosti vášho zariadenia. Abrázívne látky v prečerpávanej kvapaline – ako napríklad piesok – urýchľujú opotrebenie a znižujú výkonnosť čerpadla.

Pri odbornom použití je toto zariadenie bezúdržbové. Prípadne odporúčame odstránenie nánosov a nečistôt z hydraulického časti.

Pred spätným výplachom nezabudnite odstrániť spätný ventil. Pre odstránenie odolných nečistôt je možné uvoľnením 5 skrutiek (9) odstrániť pätku čerpadla (8). Následne je možné vyčistiť obežné koleso čerpadla (3) a komoru obežného kolesa čerpadla (4). Ak plavákový spínač vášho čerpadla v automatickej prevádzke už

nefunguje správne, je to zrejme spôsobené tým, že je zablokovaný čiastočkami nečistôt. V tomto prípade nastavte páku voľby na manuálnu, príp. automatickú prevádzku (15) do polohy A (automatický režim). Teraz páku voľby (14) ľahkým tlakom zhora zatlačte do polohy „O“ (otvoriť). Kryt plavákového spínača je teraz možné vyklopiť smerom von. Po uvoľnení plaváka (2) od prípadných nečistôt postupujte opačne, aby ste znovu upevnili kryt plavákového spínača.

Na vylúčenie ohrozenia smie akúkoľvek ďalšiu demontáž a výmenu dielov vykonávať len výrobca alebo autorizovaný servis.

Pri teplotách pod bodom mrazu môže voda, ktorá zostane v čerpadle, spôsobiť pri zamrznutí veľmi vážne škody.

Pri teplotách pod bodom mrazu musíte preto čerpadlo vybrať z prečerpávanej kvapaliny a úplne ho vyprázdniť.

Čerpadlo uskladnite na suchom mieste zabezpečenom proti mrazu.

Pri prevádzkovej poruche skontrolujte najprv, či nedošlo k nesprávnej obsluhu, resp. či neexistuje iná príčina, ktorá by poukazovala na to, že porucha sa nevyskytla v zariadení - ako je napríklad výpadok elektrického prúdu.

V nasledujúcom zozname uvádzame niekoľko možných porúch zariadenia, ich možné príčiny, ako aj typy na ich odstránenie. Všetky uvádzané opatrenia smiete vykonávať len po odpojení čerpadla od elektrickej siete. Ak sa vám nepodarí poruchu odstrániť vlastnými silami, obráťte sa, prosím, na servis, resp. na vašu predajňu.

Rozsiahlejšie opravy smie vykonávať len odborný personál. Bezpodmienečne rešpektujte, prosím, skutočnosť, že pri škodách spôsobených neodbornými pokusmi o opravu zanikajú všetky poskytované nároky na záručné plnenia a nepreberáme žiadnu zodpovednosť za následné škody.

PORUCHA	MOŽNÁ PRÍČINA	ODSTRÁNENIE
1. Čerpadlo nedopravuje žiadnu kvapalinu, motor nebeží.	<ol style="list-style-type: none"> 1. Bez elektrického prúdu. 2. Zareagovala tepelná ochrana motora. 3. Porucha kondenzátora. 4. Zablokované obežné koleso. 5. Zablokovaný plavákový spínač (v automatickom režime). 6. Porucha plavákového spínača (v automatickom režime). 	<ol style="list-style-type: none"> 1. Zariadením s certifikáciou GS skontrolujeme prítomnosť napätia (dodržiavajte pri tom bezpečnostné pokyny!). Skontrolujeme, či je zástrčka náležite zastrčená do zásuvky. 2. Odpojte čerpadlo od elektrickej siete, nechajte vychladnúť systém, odstráňte príčinu. 3. Obráťte sa na servis. 4. Odstráňte zablokovanie obežného kolesa. 5. Uvoľnite plavákový spínač zo zablokovanek pozície, resp. vyčistite ho. 6. Obráťte sa na servis.
2. Motor beží, ale čerpadlo nečerpá.	<ol style="list-style-type: none"> 1. Upchaté nasávacie otvory. 2. Upchaté výtláčne vedenie. 3. Prienik vzduchu do nasávacieho vedenia. 4. Pokles pod min odsávaciu hladinu (v manuálnom režime). 5. Zablokovaný alebo zničený spätný ventil. 	<ol style="list-style-type: none"> 1. Odstráňte upchatie. 2. Odstráňte upchatie. 3. Viackrát spustíte čerpadlo, aby ste z neho vytlačili všetok vzduch. 4. Dbajte na to, aby nedošlo k poklesu pod min. odsávaciu hladinu; prípadne správne nastavte plavákový spínač, alebo zaistíte voľnosť jeho pohybu; pri poruche plavákového spínača sa obráťte na servis. 5. Uvoľnite zablokovanie spätného ventilu, alebo ho pri poruche vymeňte.
3. Po krátkej prevádzke sa čerpadlo zastaví, pretože zareagovala tepelná ochrana motora.	<ol style="list-style-type: none"> 1. Elektrická prípojka nezodpovedá údajom uvedeným na výrobnom štítku. 2. Pevné látky upchali čerpadlo alebo nasávací otvor. 3. Kvapalina je príliš hustá. 4. Príliš vysoká teplota kvapaliny. 5. Chod čerpadla nasucho. 	<ol style="list-style-type: none"> 1. Zariadením s certifikáciou GS skontrolujeme prítomnosť napätia na elektrickom kábli (dodržiavajte pri tom bezpečnostné pokyny!). 2. Odstráňte upchatie. 3. Čerpadlo nie je vhodné pre túto kvapalinu. Prípadne zriedte kvapalinu. 4. Dbajte na to, aby teplota prečerpávanej kvapaliny neprekročila max. prípustnú hodnotu. 5. Odstráňte príčinu chodu nasucho.
4. Prerušovanie prevádzky, resp. nepravidelný chod.	<ol style="list-style-type: none"> 1. Pozri bod 1.4. 2. Pozri bod 3.3. 3. Pozri bod 3.4. 4. Sieťové napätie mimo tolerancie. 5. Porucha motora alebo obežného kolesa. 	<ol style="list-style-type: none"> 1. Pozri bod 1.4. 2. Pozri bod 3.3. 3. Pozri bod 3.4. 4. Dbajte na to, aby sieťové napätie zodpovedalo údajom na výrobnom štítku. 5. Obráťte sa na servis.
5. Čerpadlo čerpá obmedzené množstvo vody.	<ol style="list-style-type: none"> 1. Pozri bod 2.1. 2. Pozri bod 2.2. 3. Opatrebované obežné koleso. 	<ol style="list-style-type: none"> 1. Pozri bod 2.1. 2. Pozri bod 2.2. 3. Obráťte sa na servis.
6. Čerpadlo v automatickom režime sa nezapína, alebo sa nevypína.	<ol style="list-style-type: none"> 1. Čerpadlo nie je v zvislej polohe a preto je obmedzený voľný pohyb plavákového spínača. 2. Pozri bod 1.5. 3. Pozri bod 1.6. 	<ol style="list-style-type: none"> 1. Nastavte čerpadlo do zvislej polohy. 2. Pozri bod 1.5. 3. Pozri bod 1.6.

9. Záruka

Toto zariadenie sme vyrobili a skontrolovali podľa najmodernejších postupov. Predajca poskytuje záruku na kvalitu materiálu a bezchybné vyhotovenie v súlade so zákonnými predpismi platnými v krajine v ktorej bolo zariadenie zakúpené. Záručná doba začína plynúť dňom nákupu a vzťahujú sa na ňu nasledujúce podmienky:

Počas záručnej doby bezplatne odstránime všetky chyby, ktoré vznikli v dôsledku chyby materiálu alebo konštrukcie zariadenia. Reklamácie je treba nahlásiť hneď po takomto zistení takejto chyby. V prípade ak zákazník alebo tretia osoba zasiahne do konštrukcie zariadenia, automaticky dochádza k strate nároku na záruku. Na škody vzniknuté následkom neodborného spôsobu zaobchádzania a obsluhy, nesprávneho zostavenia alebo skladovania, neodborného pripojenia alebo osadenia, vis major alebo iných vonkajších vplyvov sa záruka nevzťahuje.

Záruka sa nevzťahuje na dielce podliehajúce opotrebeniu, ako napr. obežné koleso a tesnenia klzným krúžkom. Všetky súčiastky sú vyrobené s najväčšou starostlivosťou, za použitia vysoko hodnotných materiálov a navrhované sú pre dlhú životnosť. Stupeň opotrebenia však závisí od charakteru a intenzity používania ako aj intervalov údržby. Dodržiavanie pokynov uvedených v tomto návode na použitie v rozhodujúcej miere prispieva k zvýšeniu životnosti súčiastok podliehajúcich opotrebeniu.

V prípade reklamácie si vyhradzuje právo chybné súčiastky opraviť, nahradiť alebo zariadenie vymeniť. Vymenené súčiastky prechádzajú do nášho vlastníctva.

Nárok na záruku je vylúčený v prípade, ak došlo k zámernému poškodeniu, alebo škody pramena z vážneho zanedbania povinností užívateľa.

Ďalšie nároky si na základe záruky nemožno uplatniť. Kupujúci je povinný preukázať nárok na záruku predložením dokladu (pokladničného bloku) potvrdzujúceho nákup. Nárok na záruku je treba si uplatniť v tej krajine, v ktorej bolo zariadenie zakúpené.

Mimoriadne pokyny:

1. Ak Vaše zariadenie už nefunguje dobre, potom v prvom rade skontrolujte či nedošlo k chybe v jeho obsluhu, alebo k príčine, ktorá nepramení z chyby zariadenia.
2. Ak pokazené zariadenie prinesiete alebo pošlete na opravu, v každom prípade k nemu priložte aj nasledujúce dokumenty:
 - Pokladničný doklad
 - Popis chyby (presný popis chyby uľahčí chybu rýchlo odstrániť).
3. Ešte pred tým než pokazené zariadenie prinesiete alebo pošlete na opravu odstráňte z neho všetky dodatočne nainštalované doplnky, ktoré zariadenie v originálnom stave neobsahovalo. Ak by pri navrátení zariadenia takýto doplnok chýbal, nepreberáme za neho zodpovednosť.

10. Objednanie náhradných dielov

Najjednoduchšie, najrýchlejšie a najlacnejšie je náhradné diely objednať cez internet. Naša stránka www.tip-pumpen.de disponuje kompletnou predajňou náhradných dielov, kde si môžete objednávku niekoľkými kliknutiami vybaviť. Okrem toho na stránke nájdete aj informácie a typy týkajúce sa našich výrobkov a ich doplnkov, predstavujeme tu nové modely a informujeme aj o aktuálnych trendoch a inováciách v oblasti čerpadlovej technológie.

11. Servis

V prípade uplatňovania záručných nárokov alebo pri poruchách sa obráťte, prosím, na vášho predajcu.



Len pre krajinu EÚ

Elektrické zariadenie nemožno likvidovať ako bežný domový odpad!

V súlade s ustanoveniami smernice 2002/96/ES európskeho parlamentu a rady o odpade z elektrických a elektronických zariadení a na základe ich transponovaní do národných predpisov, je potrebné staré elektrické zariadenia odovzdať do zberných miest pre použité elektrické a elektronické zariadenia, kde bude zabezpečená ich recyklácia v súlade s predpismi na ochranu životného prostredia. Pre podrobnejšie informácie o recyklácii výrobku sa obráťte na miestnu organizáciu zabezpečujúcu likvidáciu domáceho odpadu.

Spoštovani kupec,

Čestitamo Vam za nakup nove naprave T.I.P.!

Kot vsi naši izdelki, je tudi ta narejen na podlagi najnovejših tehničnih spoznanj. Tudi proizvodnja in montaža naprave temelji na najmodernejši tehniki za črpalke, z uporabo najzanesljivejših električnih, oziroma elektronskih delov, kar temu novemu proizvodu zagotavlja visoko kakovost in dolgo življenjsko dobo.

Da boste lahko uživali vse tehnične prednosti naprave, prosimo, pazljivo preučite navodila za uporabo.

Razlagalne skice se nahajajo v prilogi navodil za uporabo.

Pri uporabi nove naprave vam želimo veliko veselja.

Vsebina

1.	Splošni varnostni ukrepi.....	1
2.	Področja uporabe.....	1
3.	Tehnični podatki.....	2
4.	Količina dostave.....	2
5.	Vgradnja.....	2
6.	Električni priključek	3
7.	Zagon.....	4
8.	Vzdrževanje in pomoč pri motnjami	4
9.	Garancija.....	6
10.	Naročanje rezervnih delov	6
11.	Servis.....	6
	Dodatek: Slike	

1. Splošni varnostni ukrepi

Natančno preberite navodila in se seznanite z vsemi elementi in pravilno uporabo tega izdelka. Ne odgovarjamo za škode, do katerih bi prišlo z uporabo tega izdelka v nasprotju z navodili za uporabo. Takšne škode ne sodijo pod garancijo. Shranite navodila ter jih v primeru prodaje izdelka priložite k izdelku.

Otroci in osebe, ki niso seznanjene z vsebino teh navodil, ne smejo uporabljati tega proizvoda. Proizvod zavarujte tako, da se otroci z njim ne bi mogli igrati. V posameznih državah je s predpisi določena starost za uporabnike posameznih naprav. Če je tako, jih morate obvezno upoštevati.

Osebe z mentalnimi ali fiziološkimi motnjami ali osebe katerih fizično gibanje je omejeno, oziroma nimajo izkušenj in/ali znanja, naj te naprave nikakor ne uporabljajo, razen v primerih ko delo opravljajo v navzočnosti odgovorne osebe, ki jih seznanjajo s potrebnimi navodili za uporabo naprave.

Bodite posebej pozorni na napise in navodila z naslednjimi simboli:



Neupoštevanje teh navodil predstavlja nevarnost za osebe in predmete.



Ne-upoštevanje tega opozorila lahko pripelje do nevarnosti električnega udara, kar lahko pripelje do poškodbe uporabnika in/ali poškodbe naprave.

Preverite, da se naprava med transportom morda ni poškodovala, V primeru poškodb morate o tem obvezno obvestiti prodajalca in sicer v roku 8 dni.

2. Področja uporabe

T.I.P. črpalka za čisto vodo je visoko učinkovita električna črpalka, primerna za dobavo bistre, čiste ali zmerno onesnažene vode, pri kateri čvrsti delci niso večji od maksimalne vrednosti, navedene v tehničnih podatkih. To je visokokakovosten proizvod z večkratnimi možnostmi za uporabo pri namakanju, odvajanju ter za prečrpavanje tekočin.

Najpogostejša uporaba potopne črpalke za čisto vodo je pri praznjenju vrtnih bazenov, luž, barij, cistern ter za odvajanje deževnice in podobnega, črpalke serije T.I.P. INTEGRA so zaradi vertikalnega izhoda črpalke in integriranega plavajočega stikala posebej primerne za uporabo v ozkih drenažnih jaških.

T.I.P. potopna črpalka za čisto vodo primerna je tako za občasno uporabo kot tudi za trajno vgradnjo.

Črpalka ni primerna za okrasne hišne vodnjake, akvarije in podobno.

Ta izdelek je namenjen zasebni uporabi v domačem okolju in ne za obrtne oz. industrijske namene ali za trajno pretočno obratovanje.

Pri delovanju v okrasnih vrtnih jezercih se mora storiti vse, kar je potrebno, da se ne bi mogle vsesati živa bitja (ribe, želve).



Črpalke niso primerne za dobavo slane vode, fekalij, vnetljivih, dražilnih, eksplozivnih in drugih nevarnih tekočin. Temperatura tekočine ne sme biti višja od maksimalne vrednosti temperature, navedene v tehničnih podatkih.



Za delovanje črpalke se uporablja sredstvo za podmazovanje, ki lahko zaradi nepravilnega delovanja ali okvare črpalke onesaži tekočino, ki se dobavlja. Uporabljeno mazilo je biološko razgradljivo in nenevarno za zdravje.

3. Tehnični podatki

Model	INTEGRA 8000
Napetost/frekvenca	220 - 240 V ~ 50 Hz
Nazivna jakost	300 Watt
Zaščita	IP X8
Tlačni priključek	41,91 mm (1 1/4 "), zunanji navoj
Maksimalna dobavna količina (Q_{max}) ¹⁾	8.000 l/h
Maksimalen pritisk	0,7 bar
Maksimalna višina dobave (H_{max}) ¹⁾	7 m
Maks. globina potopitve ∇	7 m
Maksimalna velikost trdnih delcev	5 mm
Maksimalna temperatura tekočine (T_{max})	35 °C
Maksimalno število vključitev/uro	30, enakomerno porazdeljenih
Dolžina kablov za povezovanje	10 m
Tip kabla (izvedba)	H05RN-F
Teža (neto)	4,6 kg
Minimalna raven za samosesanje v ročnem načinu (A) ²⁾	10 mm
Minimalna raven odsesavanja v ročnem načinu (B) ²⁾	2 mm
Raven zagona v avtomatičnem načinu (C) ²⁾	125 mm
Raven izklopa v avtomatičnem načinu (D) ²⁾	50 mm
Velikosti (dolžina x količina x višina)	23 x 18 x 28 cm
Številka izdelka	30166

¹⁾ Navedene vrednosti so dobljene pri prostem in neomejenem izhodu.

²⁾ Podatki v oklepajih se nanašajo na slike na koncu navodil za uporabo.

4. Količina dostave

V paket dostave danega izdelka spadajo naslednje enote:

Črpalka s priključnim kablom, priključni element z različnimi velikostmi, povratni ventil predhodno montiran na priključek tlačne cevi, navodilo za uporabo.

Preverite popolnost dostavljenih enot. Odvisno od načrtovane uporabe potreba po nadaljnjih dodatnih enotah (glej poglavji z naslovom „Inštalacija“ in „Naročanje rezervnih delov“).

Ohranite embalažo po možnosti najmanj do poteka garancije. Poskrbite za ravnanje in odstranjevanje embalaže v skladu s predpisi za varovanje okolja. Uporabljene materiale lahko popolnoma recikirate.

5. Vgradnja

5.1. Splošna navodila za inštaliranje



Med vgrajevanjem aparat ne sme biti priključen na elektriko.



Črpalka in na njo priključen sistem morajo biti zavarovani proti zmrzovanju.

Vsi priključki se morajo popolnoma zatesniti, ker puščanje vpliva na moč črpalke, lahko pa povzroči tudi velike okvare. Uporabljajte ustrezen tesnilni material, da v sistem ne bi prišel zrak.

Pri zatezanju navojnih spojev ne uporabljajte prevelike sile, da ne bi prišlo do okvar.

Pri podaljševanju priključnih cevi pazite, da teža, vibracije in sile za utrjevanje ne bi delovale na črpalko. Priključne cevi ne smejo biti stisnjene, zvite ali pod nasprotnim nagibom.

5.2. Vgradnja tlačnega voda

Tlačni vod dobavlja tekočino od črpalke do mesta porabe. Zaradi preprečevanja izgub se priporoča cev večjega premera – idealen bi bil premer, ki ustreza velikosti izhoda iz črpalke.

Za olajšanje inštalacije obseg transporta zajame priključni element z različnimi velikostmi (10) z naslednjimi možnostmi priključitve: priključek velikosti 41,91 mm (1 ¼ " zunanji navoj), 33,25 mm (1" zunanji navoj), z zunanjim navojem, priključna cev z notranjim premerom 25 mm in 32 mm.

Pri uporabi zunanjega navoja oz. priključka gibke cevi v velikosti 38 mm, je treba nepotrebne ožje dele večdimenzijskega priključnega kosa na predvidenih stičiščih odstraniti kot sledi (glej sliko):

a – zunanji navoj velikosti 33,25 mm (1 "j)

b – priključek za gibko cev velikosti 38 mm

c – zunanji navoj velikosti 41,91 mm (1 ¼ ").

Za odstranitev nepotrebnih delov je priporočena uporaba običajne žage.

Te morebitne potrebne prilagoditve izvršite, preden večdimenzijski priključni kos namestite na protipovratni ventil, ki ga namestite na tlačni priključek črpalke.

Če je bil protipovratni ventil odstranjen, ga je treba za inštalacijo tlačne napeljave in za zagon črpalke spet namestiti na tlačni priključek. Za montažo protipovratnega ventila namestite ventil s sklopno zaporo ohlapno na tlačni priključek črpalke. Napis „UP“ se nahaja na zgornji strani sklopne zapore, ki naj se odpira navzgor – v smeri tlačne napeljave. Nato pritrdite večdimenzijski priključni kos na tlačni priključek črpalke. Protipovratni ventil, ki je bil prej ohlapno nameščen, se tako fiksira.

5.3. Trajna vgradnja

V primeru trajne vgradnje priporočamo za tlačni vod trdne cevi. Pri tovrstni inštalaciji je potrebno v tlačno cev takoj po izstopu iz črpalke vgraditi povratni ventil, da po izklopu črpalke tekočina ne bo mogla teči nazaj. V primeru črpalk serije INTEGRA imajo serijsko, v transportnem stanju na priključek tlačne cevi predhodno montirano tak povratni ventil. Zaradi lažjega vzdrževanja priporočamo tudi vgradnjo ventila izza črpalke in nepovratnega ventila. Prednost vgradnje takšnega ventila je v tem, da se potem, ko ga zapremo, tlačni del sistema ne izprazni, če moramo ev. odstraniti črpalko.

5.4. Namestitev črpalke

Pri nameščanju črpalke moramo paziti, da se ne prekorači v tehničnih podatkih navedena maksimalna globina potapljanja. Tudi nivo samosesanja ne sme biti nižji od navedenega. Pozneje oziroma med delovanje se lahko nivo vode zmanjša do min. črpanja.

Črpalko namestite na trdno podlago. Črpalke ne nameščajte na nepovezano kamenje ali pesek. Obvezno pazite, da se črpalka ne more prevrniti, pasti ali se zabiti s sesalno odprtino v podlago. Vsekakor se mora preprečiti vsesavanje peska, blata in podobnih materialov.

Za nameščanje, dviganje in prenašanje črpalke uporabljajte izključno ročaj za prenašanje. Za spuščanje in dviganje uporabljajte ustrezno zajlo, ki jo pritrdite na ročaj za prenašanje. Za prenašanje in dviganje črpalke v nobenem primeru ne uporabljajte tlačne cevi ali priključnega kabla.

6. Električni priključek

Aparat ima električni kabel z vtikačem. Priključni kabel lahko zamenja samo strokovna oseba zaradi preprečitve možnih nevarnosti. Ne uporabljajte kabla za nošenje črpalke, prav tako ga ne uporabljajte za izvlačenje vtikača iz vtičnice. Zaščitite vtikač pred visokimi temperaturami, olji in ostrimi robovi. Napravo priključite le na pravilno instalirano in lahko dostopno varnostno vtičnico. Vtičnica mora po priklopu ostati lahko dostopna, da lahko po potrebi hitro izvlečete omrežni vtič



Razpoložljiva omrežna napetost mora ustrezati vrednostim, navedenim v tehničnih podatkih. Oseba, ki je odgovorna za inštalacijo, mora zagotoviti, da je električna povezava opremljena z ozemljitvijo, ki ustreza standardom.



Električni priključek mora biti povezen na zelo občutljivo varovalko (FI-stikalo), jakosti $\Delta = 30 \text{ mA}$ (DIN VDE 0100-739).



Kabli za podaljšanje ne smejo imeti manjšega premera, kot žice z gumijasto oblogo s kratkim signalom (H05RN-F (3 x 1,0 mm²)). Vtičači v omrežju in povezovalni elementi morajo biti opremljeni z zaščito proti odbiti vodi.

7. Zagon



Med delovanjem črpalke je prepovedano zadrževanje oseb v vodi.



Črpalka lahko deluje samo v področju, ki je navedeno na nazivni ploščici proizvoda.



Takoj morate preprečiti delovanje na suho, oziroma, kadar črpalka deluje a ne dobavlja vode, ker ima pomanjkanje vode za posledico pregrevanje črpalke, kar lahko povzroči velike okvare na aparatu.



Prepričajte se, da električni vodi niso v stiku z vodo.



Strogo je prepovedano posegati z rokami v odprtino v črpalci, če je črpalka priključena na el. omrežje.

Pred vsako uporabo vizualno pregledajte črpalke. To še posebej velja za vse električne priključke. Pazite, da bodo vsi vijaki dobro pritrjeni, prav tako preverite stanje vseh priključkov. Poškodovane črpalke ne smete uporabljati. Stanje črpalke mora preveriti strokovna oseba.

Pri vsakem zagonu se prepričajte, da je črpalka nameščena čvrsto in varno.

Črpalka se lahko uporablja po izbiri v avtomatičnem ali ročnem načinu. Tekočina se lahko izčrpa do minimalne ravni izčrpanja – ki je navedena med tehničnimi podatki – samo v ročnem načinu. V avtomatičnem načinu je najnižji nivo preostale vode, ki lahko doseže, nivo izklopa, ki je navedeno med tehničnimi podatki.

7.1. Avtomatični način



Predvsem v avtomatičnem načinu je potrebno obvezno paziti na navpično postavitev črpalke, da se vgrajeno plavalno stikalo lahko prosto giblje. Preverite, ali se črpalka res izklopi, če se nivo vode zmanjša in doseže nivo izklopa.

Črpalka ima vgrajeno plavajočo stikalo, ki – glede na nivo vode – skrbi za avtomatični izklop in vklop naprave. Če nivo vode doseže nivo izklopa ali je nižji, se črpalka izklopi. Če nivo vode doseže ali preseže nivo zagona, se črpalka vklopi. Vrednosti vklopa in izklopa smo navedli pri tehničnih podatkih, in se ne smejo spremeniti.

Za preklon v avtomatični način vstavite ročico na črpalci v položaj »AO«.

Črpalke priključite na 230V izmjenični tok. Če je nivo vode dosegel ali prekoračil nivo za vključevanje, bo črpalka začela takoj delovati.

Za prenehanja delovanja črpalke izvlecite vtičnik iz vtičnice.

7.2. Ročni način

V ročnem načinu črpalke je vgrajeno plavajoče stikalo izključeno. Posledično črpalka trajno obratuje do takrat, dokler je povezana z električnim omrežjem. Zaradi tega je večja nevarnost suhega teka, ki pa zaradi pregrevanja lahko povzroči hujše poškodbe naprave. Ravno zaradi tega obvezno pazimo na to, da črpalka deluje samo takrat, ko je dovolj tekočine za transport.

Za preklon v ročni način vstavite ročico na črpalci v položaj »M«.

Za vklop vtaknite vtičnik v vtičnico z izmjeničnim tokom z 230 V. Črpalka se bo takoj zagnala.

Za prenehanja delovanja črpalke izvlecite vtičnik iz vtičnice.

7.3. Termična zaščita motorja

Električne črpalke iz serije T.I.P. INTEGRA so opremljene z vgrajeno termično zaščito motorja. Pri preobremenitvi se motor sam izključi, ko se ohladi, se ponovno sam vključi. Možne motnje in njihovo odstranjevanje je opisano točki – "Vzdrževanje in pomoč pri motnjami".

8. Vzdrževanje in pomoč pri motnjami



Pred vzdrževalnimi deli črpalke izključite iz omrežja. V nasprotnem primeru obstaja nevarnost nenamernega zagona črpalke.



Ne odgovarjamo za škode, ki bi nastale zaradi nestrokovnih poskusov popravil. Škode, ki so posledica nestrokovnega popravila, so razlog za prekinitve naših garancijskih obveznosti.

Upoštevanje priporočenih delovnih pogojev in področja delovanja zmanjšuje nevarnost eventualnih motenj pri delu in podaljšuje življenjsko dobo črpalke. Abrazivni material v tekočini, ki se dobavlja, npr. pesek, pospešuje obrabo in zmanjšuje učinkovitost.

Ob ustrezni rabi črpalke ni potrebno neko posebno vzdrževanje. V nasprotnem primeru se priporoča čiščenje hidravličnih delov (nabrana umazanija).

Prosimo, upoštevajte, da je treba pred povratnim splakovanjem protipovratni ventil odstraniti. Za odstranjevanje trdovratne umazanije lahko podnožje črpalke (8) odstranite tako, da odvijete 5 vijakov (9). Nato lahko očistite tekalno kolo črpalke (3) in komoro tekalnega kolesa črpalke (4). Če plavajoče stikalo vaše črpalke v samodejnem delovanju ne deluje več pravilno, je morebiti zato, ker ga blokirajo delci umazanije. V tem primeru nastavite izbirno ročico za ročno, oz. samodejno delovanje (15) na položaj A (samodejni način). Sedaj potisnite izbirno ročico (14) z rahlim pritiskom od zgoraj v položaj „O“ (odpiranje). Pokrov plavajočega stikala lahko sedaj odprete navzven. Potem, ko ste plavač (2) osvobodili morebitne umazanije, postopajte v obratnem vrstnem redu, da pokrov plavajočega stikala spet pritrdite.

Zaradi preprečevanja možnih okvar morate vsako nadaljnjo demontažo ali zamenjavo delov na črpalci zaupati pooblaščenemu servisu.

Pri zelo nizkih zunanjih temperaturah se zaostala voda v črpalci zamrzne in lahko povzroči veliko škodo. Zato morate pri temperaturah zmrzovanja črpalke vzeti iz tekočine in jo popolnoma izprazniti. Shranite jo v suhem in proti zmrzovanju zavarovanem mestu.

V primeru motenj najprej preverite, da ni napravljena kakšna napaka pri oskrbi aparata ali pa gre morda za neko banalno motnjo, kot je na primer prekinitev toka, ki ni posledica okvare aparata.

Na naslednjih straneh so navedene neke izmed možnih motenj, možni vzroki in nasveti za njihovo odstranjevanje. Vsa našeta opravila se lahko opravljajo samo takrat, ko je črpalka izključena iz električne mreže. Če motnje ne morete sami odstraniti, se obrnite na servisno službo oziroma na prodajno mesto. Vsa nadaljnja popravila lahko opravljajo samo odgovorne in usposobljene osebe. Škode, ki so posledica nestrokovnega popravila, so razlog za prekinitev naših garancijskih obveznosti.

MOTNJA	MOŽEN VZROK	ODSTRANJEVANJE
1. Črpalka ne dobavlja tekočino. Motor ne dela.	<ol style="list-style-type: none"> Ni el. toka. Vključila se je termična zaščita. Okvara kondenzatorja. Kolo črpalke je blokirano. Plavajoče stikalo se je blokiralo (v avtomatičnem načinu). Okvara plavajočega stikala (v avtomatičnem načinu). 	<ol style="list-style-type: none"> Z napravo s kvalifikacijo G5 preverimo, ali je napetost, (upoštevajmo varnostne predpise!). Preverimo, ali je vtikač primerno vtaknjen v vtičnico. Izključite črpalke iz mreže in počakajte, da se sistem ohladi, nato odstranite vzrok. Obrnite se na servis. Osvobodite kolo črpalke. Plavajoče stikalo rešite iz stisnjene položaja, oz. ga očistite. Obrnite se na servis.
2. Motor dela, vendar črpalka ne dobavlja tekočine.	<ol style="list-style-type: none"> Zamašena je sesalna odprtina. Tlačni vod je zamašen. Prodor zraka v telo črpalke. Premajhen minimalni nivo za sesanje plavajočega stikala (v ročnem načinu). Povratni ventil se je blokiral ali pokvaril. 	<ol style="list-style-type: none"> Odstranite čvrste usedline. Odstranite čvrste usedline. Večkrat zaženite črpalke, s čimer boste odstranili nabrani zrak. Preverite minimalni nivo sesanja. pravilno nastavite plavajoče stikalo, omogočite prosto gibanje plavajočega stikala. V primeru okvare stikala se obrnite na servis. Odblokirajte nepovratni ventil ali ga zamenjajte.
3. Črpalka se po krajšem času zaustavi, ker se vključi termična zaščita.	<ol style="list-style-type: none"> El. priključek ni v skladu s podatki iz nazivne ploščice proizvoda. Usedline trdnih delcev so zamašile črpalke ali odprtino za sesanje. Tekočina je pregosta. Previsoka temperatura tekočine. Črpalke dela na suho. 	<ol style="list-style-type: none"> Z napravo s kvalifikacijo G5 preverimo napetost na žicah priključnega kabla (upoštevajmo varnostne predpise!). Odstranite čvrste usedline. Tekočina je pregosta-poskusite jo razredčiti. Neustrezna črpalke za gostoto tekočine, ki jo prenašate. Pazite, da temperatura tekočine ne bi presegla maksimalno dovoljene vrednosti. Odstranite vzrok delovanja na suho.
4. Črpanje s prekinitvami, neenakomerno delovanje rad.	<ol style="list-style-type: none"> Poglejte točko 1.4. Poglejte točko 3.3. Poglejte točko 3.4. Napetost zunaj tolerance. Okvara na motorju ali na kolesu črpalke. 	<ol style="list-style-type: none"> Poglejte točko 1.4. Poglejte točko 3.3. Poglejte točko 3.4. Pazite, da bo napetost znotraj vrednosti, označenih na nazivni ploščici proizvoda. Obrnite se na servis.
5. Črpalke dobavlja premajhno količino vode.	<ol style="list-style-type: none"> Poglejte točko 2.1. Poglejte točko 2.2. Izrabljen rotor (kolo črpalke). 	<ol style="list-style-type: none"> Poglejte točko 2.1. Poglejte točko 2.2. Obrnite se na servis.
6. Črpalke se v avtomatičnem načinu ne vklopi ali izklopi.	<ol style="list-style-type: none"> Črpalke ne stoji navpično, zato je ovirano prosto gibanje plavajočega stikala. Poglejte točko 1.5. Poglejte točko 1.6. 	<ol style="list-style-type: none"> Ponovno postavite črpalke v navpično pozicijo. Poglejte točko 1.5. Poglejte točko 1.6.

9. Garancija

To napravo smo izdelali in kontrolirali na podlagi najmodernejših postopkov. Prodajalec nudi garancijo na neoporečen material in pripravo po zakonitih predpisih držav, kjer napravo kupujejo. Garancijski rok traja od dneva nakupa in pod naslednjimi pogoji:

Med garancijskim rokom bomo brezplačno odpravili vse napake, katerih vzrok je napaka v materialu ali izdelavi. Reklamacijo je potrebno sporočiti nemudoma po ugotovitvi napake.

V primeru vmešavanja kupca ali tretje osebe, garancija ne velja. V garancijo ne spadajo tudi napake, nastale zaradi nestrokovnega ravnanja, nepravilne namestitve ali shranjevanja, nestrokovnega priklopa, vis major ali drugih zunanjih vzrokov.

Deli, izpostavljeni obrabi npr. rotor (kolo črpalke) ter drsna tesnila so izključeni iz garancije.

Vsak rezervni del proizvajamo z veliko skrbnostjo in z uporabo dragocenih materialov, zato so načrtovani za daljšo življenjsko dobo. Obraba pa je odvisna tudi od načina uporabe, intenzivnosti in vzdrževanja. Pričujoča navodila za uporabo zajemajo navodila za namestitev in vzdrževanje, zato njihovo upoštevanje veliko pripomore k daljši življenjski dobi rezervnih delov.

V primeru reklamacij si pridržujemo pravico do popravila ali zamenjave okvarjenih delov ter zamenjave naprave.

Zamenjani deli preidejo v našo last.

V kolikor je škoda na napravi povzročena namerno ali so nastala zaradi malomarnosti proizvajalca, zahtev za odškodnino ne sprejemamo.

Nadaljnje zahteve iz garancije niso možne. Kupec lahko garancijo uveljavlja s predložitvijo računa o nakupu.

Garancija se lahko uveljavlja v državi, kjer je naprava bila kupljena.

Posebna navodila:

1. Če Vaša naprava ne deluje več pravilno, najprej preglejte, ali se je zgodila napaka zaradi napačnega rokovanja ali iz kakšnega drugega vzroka, ki ni povezana z napako na napravi.
2. V kolikor prinesete ali pošljete na popravilo okvarjeno napravo, obvezno priložite naslednje dokumente:
 - Račun o nakupu
 - Opis nastale okvare (natančen opis olajša učinkovito popravilo).
3. Preden prinesete ali pošljete okvarjeno napravo na popravilo, odstranite vse, naknadno dodane dele. V nasprotnem primeru za izgubo teh delov ne prevzemamo odgovornosti.

10. Naročanje rezervnih delov

Rezervne dele lahko najhitreje, najenostavneje in najceneje naročite po internetu. Na našem spletni strani www.tip-pumpen.de imamo kompletno trgovino z rezervnimi deli, kjer z nekaj kliki lahko opravite celoten nakup. Poleg tega lahko na spletni strani najdete tudi različne informacije ter dragocene namige o naših izdelkih in dodatkih. Prikažemo vam tudi nove naprave ter vas obvestimo o aktualnih trendih in inovacijah na področju tehnologije črpalke.

11. Servis

V primeru garancijskih zahtevkov in motenj pri delovanju proizvoda, se obrnite na prodajno mesto ali pooblaščen servis.



Samo za države EU

Električne izdelke nikoli ne odlagajte med gospodinjske smeti!

Na podlagi Direktive EU št. 2002/96/EK o električnih odpadkih in odpadkih električnih naprav in na podlagi prenosa le-te v nacionalno zakonodajo, je potrebno obrabljene električne naprave zbirati ločeno in je potrebno zagotoviti, da se jih reciklira, ustrezno s predpisi varovanja okolja. S tem povezanimi vprašanji obiščite lokalno podjetje, ki se ukvarja z odstranjevanjem odpadkov.

Дорогой покупатель, дорогая покупательница,
Сердечно поздравляем Вас с покупкой Вашего нового аппарата Т.І.Р.!
Как и все наши изделия, этот продукт разработан на основе новейших технических знаний. Изготовление и сборка аппарата производилась на базе самой современной насосной техники и с применением надежных электрических и электронных или механических деталей, так что гарантируется высокое качество и длительный срок службы Вашего нового приобретения.
Чтобы Вы смогли использовать все технические преимущества, внимательно прочтите инструкцию по эксплуатации. Поясняющие рисунки находятся в приложении в конце данной инструкции по эксплуатации. Желаем Вам получить много радости от Вашего нового аппарата.

Оглавление

1.	Общие указания по применению	1
2.	Область применения	1
3.	Технические данные	2
4.	Объем поставки.....	2
5.	Установка.....	2
6.	Электрическое подключение.....	3
7.	Пуск	4
8.	Техническое обслуживание и помощь при неисправностях	4
9.	Гарантии	6
10.	Заказ запасных частей.....	6
11.	Сервис.....	6

Приложение: рисунки

1. Общие указания по применению

Внимательно прочтите настоящую инструкцию по эксплуатации и ознакомьтесь с элементами управления и правильной эксплуатацией этого аппарата. Мы не несем ответственности за повреждения, которые возникли в результате несоблюдения указаний и предписаний настоящей инструкции по эксплуатации. На повреждения, которые возникли в результате несоблюдения указаний и предписаний настоящей инструкции по эксплуатации, гарантия не распространяется. Хорошо храните эту инструкцию по эксплуатации и при передаче аппарата прилагайте ее к нему.

Детям и лицам, не ознакомившимся с настоящей инструкцией, не разрешается пользоваться этим аппаратом. Нужно следить за детьми, чтобы они не смогли играть с аппаратом. Предписания, действующие в различных странах, могут ограничивать возраст людей, которым разрешается пользоваться этим аппаратом, и их нужно строго соблюдать.

Лицам с ограниченными физическими, сенсорными или умственными способностями, а также лицам с недостаточным опытом и/или знаниями запрещается пользоваться прибором без контроля компетентного лица или получения соответствующих указаний от компетентного лица относительно использования прибора. В особенности следует соблюдать указания и инструкции, помеченные следующими символами:



Несоблюдение данного указания сопряжено с опасностью причинения людям вреда и/или нанесения материального ущерба.



Несоблюдение данного указания сопряжено с опасностью удара электрическим током, который может привести к травмированию людей и/или повреждению предметов.

Проверьте, не повредился ли аппарат при транспортировке. При выявлении повреждений нужно немедленно, - но не позже, чем через 8 дней со дня покупки - сообщить об этом Вашему продавцу.

2. Область применения

Погружные насосы для осветленной воды Т.І.Р. - это очень эффективные электронасосы для подачи прозрачной, осветленной или слегка загрязненной воды, в которой количество твердых частиц не превышает указанных в технических данных максимальных пределов. Эти высококачественные изделия, обладающие очень убедительными техническими данными, разработаны для самых разных целей осушения и перекачки жидкости.

К типичным областям применения погружных насосов для осветленной воды относятся: опорожнение прудов, бассейнов и запасных баков, а также перекачка дождевой или фильтрационной воды. Насосы серии Т.І.Р. INTEGRA благодаря вертикальному выходу и поплавковому выключателю подходят в том числе для использования в узких дренажных колодцах.

Погружные насосы для осветленной воды Т.І.Р. пригодны для стационарной или временной установки. Насос непригоден для работы в глубоких колодцах, аквариумах и для аналогичных областей применения. Данный продукт предназначен для частного использования, а не для применения в промышленных /производственных целях или непрерывной циркуляции.

При работе в пруду примите профилактические меры против всасывания обитателей пруда.



Насос не предназначен для подачи соленой воды, фекалий, воспламеняющихся, едких, взрывоопасных и других опасных жидкостей. Температура подаваемой жидкости не должна превышать указанную в технических данных максимальную температуру.



В насосе могут использоваться смазочные вещества, которые при неправильном применении или повреждении аппарата могут загрязнять подаваемую жидкость. Используемые смазочные вещества являются биологически расщепляющимися и безопасными для здоровья.

3. Технические данные

Модель	INTEGRA 8000
Сетевое напряжение / частота	220 - 240 В ~ 50 Гц
Номинальная мощность	300 Вт
Тип защиты	IP X8
Подсоединение напорной стороны	41,91 мм (1 1/4"), Внешняя резьба
Макс. производительность насоса (Q_{max}) ¹⁾	8.000 л/час
Макс. давление	0,7 бар
Макс. высота подачи (H_{max}) ¹⁾	7 м
Макс. глубина погружения ∇	7 м
Макс. размер всасываемых твердых частиц	5 мм
Макс. температура перекачиваемой жидкости (T_{max})	35 °C
Макс. частота пусков в час	30, равномерно распределенных
Длинный соединительный кабель	10 м
Исполнение кабеля	H05RN-F
Вес (нетто)	4,6 кг
Min. уровень самостоятельного всасывания при руном управлении (A) ²⁾	10 мм
Min. уровень всасывания при ручном управлении (B) ²⁾	2 мм
Стартовый уровень при автоматическом управлении (C) ²⁾	125 мм
Уровень отключения при автоматическом управлении (D) ²⁾	50 мм
Размеры (ширина x Глубина x высота)	23 x 18 x 28 см
Номер изделия	30166

- ¹⁾ Указанная максимальная производительность определялась при свободном, нередуцированном пуске.
²⁾ Данные в скобках относятся к рисункам в конце инструкции по эксплуатации.

4. Объем поставки

Объем поставки данного продукта включает:
 Один насос с соединительным кабелем, одна многомерная соединительная деталь, один возвратный клапан, предварительно установленный на напорное соединение, одна инструкция по эксплуатации. Проверьте комплектность объема поставки. В зависимости от цели применения может потребоваться дополнительное оборудование (см главы „Установка“ и „Заказ запчастей“). Сохраняйте упаковку до истечения гарантийного срока. Утилизуйте упаковочные материалы безопасным для окружающей среды способом. Используемые материалы полностью пригодны для вторичной переработки.

5. Установка

5.1. Общие указания по установке



В течение всего процесса установки аппарат нельзя подключать к сети.



Насос и всю систему подключения нужно защищать от замерзания.

Все соединительные трубопроводы должны быть абсолютно герметичными, так как негерметичность уменьшает производительность насоса и может привести к значительным повреждениям. При необходимости используйте пригодные уплотнительные материалы, чтобы при сборке обеспечивалась герметичность.

При затягивании резьбовых соединений не прилагайте излишних усилий, которые могут привести к повреждению.

При прокладке присоединительных трубопроводов следите за тем, чтобы на насос не воздействовал никакой груз, а также колебания или напряжения. Кроме того, в присоединительных трубопроводах не должно быть изгибов или обратных уклонов.

5.2. Установка напорного трубопровода

Напорный трубопровод подает жидкость от насоса к месту назначения. Чтобы избежать потерь жидкости рекомендуется использовать трубы как можно большего диаметра - в идеальном случае такого же, как на выходе насоса.

Для облегчения установки в объем поставки входит многоразмерная соединительная деталь (10) со следующими вариантами соединения: соединение внешней резьбы 41,91 мм (наружная резьба 1 1/4"), 33,25 мм (наружная резьба 1"), присоединение шланга с внутренним диаметром 25 мм и 38 мм.

При использовании наружной резьбы или патрубка для подключения шланга диаметром 38 мм остальные ненужные части многоразмерного соединительного элемента с меньшим диаметром необходимо отрезать в предусмотренных точках следующим образом (см. рисунок):

a - Наружная резьба 33,25 мм (1")

b - Патрубок для подключения шланга 38 мм

c - Наружная резьба 41,91 мм (1 1/4").

Для удаления ненужных частей рекомендуется воспользоваться бытовой пилой.

В случае необходимости такой корректировки ее необходимо выполнить до установки многоразмерного соединительного элемента

на обратный клапан, монтируемый на напорное соединение насоса.

Если обратный клапан был демонтирован, то его следует снова установить на напорное соединение для монтажа напорного трубопровода и ввода насоса в эксплуатацию. Для монтажа обратного клапана его необходимо сначала установить с открытым зажимным приспособлением на напорное соединение насоса. Надпись «UP» (ВЕРХ) находится на верхней части зажимного приспособления, которое должно открываться вверх по направлению напорного трубопровода. Затем следует закрепить многоразмерный соединительный элемент на напорном соединении насоса. Таким образом фиксируется предварительно установленный незакрепленный обратный клапан.

5.3. Стационарная установка

При стационарной установке идеальным трубопроводом являются жесткие трубы. При этом типе инсталляции напорная линия должна быть оборудована возвратным клапаном сразу за выходом насоса, чтобы после выключения насоса не производился обратный отток жидкости. Насосы серии INTEGRA при серийном производстве оборудованы таким возвратным клапаном, который предварительно установлен на напорном соединении. Кроме того, для облегчения технического обслуживания рекомендуется установить запорный вентиль позади насоса и обратный клапан. Это дает то преимущество, что при разборке насоса запорный вентиль можно закрыть и в трубопроводе есть вода.

5.4. Позиционирование насоса

При позиционировании насоса нужно следить за тем, чтобы не превышалась указанная в технических данных глубина погружения. Уровень самовсасывания тоже не должен быть ниже допустимого. При последующей эксплуатации уровень воды может быть уменьшен до минимального уровня всасывания. Установите насос на жестком основании. Не устанавливайте насос на просто сложенные камни или песок. При позиционировании насоса следите за тем, чтобы он не мог опрокинуться или опуститься своим всасывающим отверстием на землю. Следует не допускать всасывания песка и аналогичных материалов. Для установки, поднятия или переноса насоса пользоваться только ручкой. При необходимости для опускания и поднятия насоса следует пользоваться соответствующим тросом, который крепится к ручке. Для установки, поднятия или переноса насоса ни в коем случае нельзя использовать напорный шланг, сетевой кабель или кабель поплавкового выключателя.

6. Электрическое подключение

Аппарат снабжен сетевым кабелем со штекером. Во избежание повреждений сетевой кабель и штекер разрешается менять только специальному персоналу. Не переносите аппарат за сетевой кабель и не вытягивайте штекер из штекерной розетки за кабель. Защищайте штекер и сетевой кабель от перегрева, воздействия масла и острых краев. Подключать устройство можно только к установленной надлежащим образом легкодоступной розетке с защитным контактом. Легкий доступ к розетке должен обеспечиваться и после подключения, чтобы в случае необходимости можно было легко извлечь вилку.



Напряжение сети должно соответствовать параметрам, указанным в технических характеристиках. Лицо, ответственное за инсталляцию, обязано обеспечивать в электрическом соединении соответствующее стандарту заземление.



Электрическое подключение должно быть снабжено очень чувствительным автоматом защиты от тока утечки (FI-выключателем): $\Delta = 30 \text{ mA}$ (DIN VDE 0100-739).



Удлинительные кабели не должны иметь меньшее поперечное сечение, чем резиновые шланги с кратким обозначением H07RN-F (3 x 1,0 мм²) по VDE. Сетевой штекер и сцепления должны иметь защиту от попадания брызг воды.

7. Пуск



Во время работы насоса в воде не должны находиться люди.



Разрешается использовать насос только в том диапазоне мощности, который указан на заводской табличке.



Нельзя допускать сухой работы - работы насоса без подачи воды, так как недостаток воды приводит к перегреву насоса. Это может привести к серьезной поломке аппарата.



Убедитесь, что штекерные электрические подводы находятся в таком месте, где их не зальет вода.



Категорически запрещается касаться руками отверстий насоса, когда аппарат подключен к напряжению.

Перед каждым использованием аппаратом произведите визуальный контроль. Это особенно касается сетевого провода и штекера. Проверьте прочное расположение всех винтов и надлежащее состояние всех подключений. Поврежденным насосом пользоваться нельзя. В случае повреждения насос нужно проверить в сервисной службе.

При каждом пуске нужно строжайшим образом следить за тем, чтобы насос был установлен надежно и прочно.

Насос позволяет осуществлять на выбор автоматический или ручной режим эксплуатации. Только при ручном режиме может производиться откачка жидкости до минимального уровня отсоса, указанного в технической документации. При ручном режиме самый низкий уровень остаточной воды соответствует уровню отключения, указанному в технической документации.

7.1. Автоматический режим



При автоматическом режиме, прежде всего, следует контролировать вертикальное положение насоса, чтобы встроенный поплавковый выключатель мог свободно двигаться. Убедитесь, что насос отключен, если уровень воды снижается, и достигнут уровень отключения.

Насос оборудован встроенным поплавковым выключателем, который – в зависимости от уровня воды – производит автоматическое включение или отключение прибора. При достижении или снижении стартового уровня воды насос отключается. При достижении и превышении стартового уровня воды насос начинает работать. Уровни старта и отключения указаны в технической документации и не подлежат изменению.

Для автоматического режима установите находящийся на насосе рычаг на „АО“.

Для запуска насоса вставьте сетевой штекер в штекерную розетку переменного тока напряжением 230 В. Если уровень воды достигает пускового уровня или превышает его, насос сразу же включается.

Для окончания работы вытяните сетевой штекер из розетки.

7.2. Ручной режим

При ручном режиме насоса встроенный поплавковый выключатель деактивирован. В результате этого устанавливается непрерывный режим работы насоса, до тех пор, пока будет установлено соединение с электрической сетью. Это повышает опасность установления сухого хода, который может привести к тяжёлым повреждениям оборудования из-за перегрева. Поэтому обязательно следите за тем, чтобы насос работал только при наличии достаточного объёма перекачиваемой жидкости.

Для перехода в ручной режим установите рычаг насоса на „М“.

Для ввода в эксплуатацию вставьте сетевой штекер в штекерную розетку переменного тока на 230в. Насос будет сразу же активирован.

7.3. Термическая защита двигателя

Электронасосы серии T.I.P. INTEGRA имеют встроенную термозащиту двигателя. При перегрузке двигатель сам отключается и после охлаждения снова включается. Возможные причины и их устранение описаны в разделе „Техническое обслуживание и помощь при неисправностях“.

8. Техническое обслуживание и помощь при неисправностях



Перед техническим обслуживанием насос нужно отключить от сети. Если его не отключить от сети, возникает опасность самопроизвольного включения насоса.



Мы не несем ответственности за повреждения, которые возникли в результате неквалифицированных попыток ремонта. Повреждения вследствие неквалифицированных попыток ремонта влекут за собой прекращение всех гарантийных требований.

Соблюдение установленных для этого аппарата условий эксплуатации и областей применения уменьшает возможность нарушений в работе и способствует увеличению срока службы Вашего аппарата. Абразивные вещества в подаваемой жидкости - например, песок - ускоряют износ и уменьшают производительность.

При правильном использовании этот аппарат не требует технического обслуживания. При необходимости рекомендуется очищать гидравлическую часть от отложений и грязи.

Следует учитывать, что перед обратной промывкой необходимо демонтировать обратный клапан.

Для удаления стойких загрязнений можно снять основание насоса (8), ослабив 5 винтов (9). После этого можно очистить рабочее колесо насоса (3) и камеру рабочего колеса (4). Если поплавковый выключатель перестал правильно работать в автоматическом режиме, то возможно он заблокирован частицами грязи. В таком случае рычаг переключения между ручным и автоматическим режимами (15) необходимо перевести в положение А (автоматический режим). Затем рычаг переключения (14) необходимо нажать с небольшим усилием в положение «О» (открыть). Теперь крышку поплавкового переключателя можно откинуть наружу. После очистки поплавка (2) от возможного наличия загрязнений необходимо повторить все действия в обратной последовательности, чтобы снова зафиксировать крышку поплавкового выключателя.

Во избежание повреждений любую иную разборку и замену деталей разрешается производить только производителю или уполномоченной им на это сервисной службе.

В морозную погоду вода, находящаяся в насосе, при замерзании может вызвать значительные повреждения. Поэтому при минусовых температурах насос нужно извлечь из подаваемой жидкости и полностью опорожнить. Насос хранить в сухом, отапливаемом помещении.

При неполадках в работе вначале проверьте, нет ли погрешностей в обслуживании или другой причины, не связанной с дефектом в аппарате - например, отсутствие тока.

В нижеследующем списке указаны некоторые возможные нарушения работы аппарата, возможные причины и указания для их устранения. Все указанные меры следует принимать только тогда, когда насос отключен от сети. Если Вы не можете сами устранить неисправность, обратитесь в сервисную службу или в место покупки аппарата. Дальнейший ремонт должен производиться только специальным персоналом. Обязательно помните, что повреждения, вследствие неквалифицированных попыток ремонта влекут за собой прекращение всех гарантийных требований, и мы не несем ответственности за возникающие в результате этого повреждения.

Неисправность	Возможная причина	Устранение
1. Насос не подает жидкость, двигатель не включается.	1. Нет тока. 2. Включилась термическая защита двигателя. 3. Неисправен конденсатор. 4. Блокировано рабочее колесо. 5. Выключатель поплавка заблокирован (при автоматическом режиме). 6. Неисправен поплавковый выключатель (при автоматическом режиме).	1. Проверьте состояние напряжения прибором, настроенным на постоянный ток. (Соблюдайте технику безопасности!). Проверьте, правильно ли вставлен штекер. 2. Насос отключить от сети, дать остыть системе, устранить причину. 3. Обратиться в сервисную службу. 4. Разблокировать рабочее колесо. 5. Снять блокировку выключателя поплавка и / или очистить его. 6. Обратиться в сервисную службу.
2. Двигатель работает, но насос не подает жидкости.	1. Забиты всасывающие отверстия 2. Забит трубопровод. 3. Воздух проникает в корпус насоса. 4. Уровень жидкости ниже уровня всасывания (при ручном режиме). 5. Возвратный клапан заблокирован или сломан.	1. Устранить закупорку. 2. Устранить закупорку. 3. Запустить несколько раз насос, чтобы вышел весь воздух. 4. Следить за тем, чтобы уровень жидкости не был ниже уровня всасывания. 5. Обратный клапан освободить от блокировки или если он поврежден - заменить.
3. После кратковременной работы насос останавливается, так как включается термическая защита двигателя.	1. Электрическое подключение не отвечает параметрам, указанным на заводской табличке. 2. Твердые частицы забили насос или всасывающее отверстие. 3. Жидкость слишком вязкая. 4. Температура жидкости слишком высокая. 5. Сухой ход насоса.	1. Проверьте состояние напряжения на линиях соединительного кабеля прибором, настроенным на постоянный ток. (Соблюдайте технику безопасности!). 2. Устранить закупорку. 3. Насос не годится для этой жидкости. Жидкость можно разбавить. 4. Следить за тем, чтобы температура подаваемой жидкости не превышала разрешенного максимального значения. 5. Устранить причину сухого хода.
4. Прерывистая или неравномерная работа.	1. См. пункт 1.4. 2. См. пункт 3.3. 3. См. пункт 3.4. 4. Сетевое напряжение не отвечает допускам.	1. См. пункт 1.4. 2. См. пункт 3.3. 3. См. пункт 3.4. 4. Обеспечить, чтобы сетевое напряжение отвечало значению, указанному на заводской табличке

	5. Неисправен двигатель или рабочее колесо.	5. Обратиться в сервисную службу.
5. Насос подает слишком малое количество воды.	1. См. пункт 2.1. 2. См. пункт 2.2. 3. Изношено рабочее колесо.	1. См. пункт 2.1. 2. См. пункт 2.2. 3. Обратиться в сервисную службу.
6. Насос не включается или не выключается в автоматическом режиме.	1. Насос стоит не вертикально, нарушая свободу движения выключателя поплавка. 2. См. пункт 1.5. 3. См. пункт 1.6.	1. Позиционировать насос вертикально. 2. См. пункт 1.5. 3. См. пункт 1.6.

9. Гарантии

Этот аппарат изготовлен и проверен самыми современными методами. Продавец дает гарантию на безупречный материал и бездефектное изготовление в соответствии с законодательством соответствующей страны, в которой куплен аппарат. Время гарантии начинается со дня покупки на следующих условиях:

В течение гарантийного периода бесплатно устраняются все дефекты, связанные с дефектами материала или изготовления. Рекламации следует подавать сразу же после обнаружения дефекта.

Гарантийные требования не принимаются при вскрытии аппарата покупателем или другими лицами. На повреждения, которые возникли в результате некачественного обращения или обслуживания, из-за неправильной укладки или хранения, некачественного подключения или установки, а также как результат форс-мажора или других посторонних воздействий, гарантия не распространяется.

На быстроизнашивающиеся детали, например, ходовое колесо, контактные уплотнительные кольца гарантия не распространяется.

Все детали изготавливаются с большой тщательностью и с использованием высококачественных материалов и рассчитаны на большой срок службы. Но износ зависит от вида использования, интенсивности эксплуатации и периодичности технического обслуживания. Поэтому соблюдение указаний по установке и техническому обслуживанию, содержащихся в данной инструкции по эксплуатации, в значительной степени способствует продлению срока службы быстроизнашивающихся деталей.

При поступлении рекламаций мы оставляем за собой право усовершенствовать дефектные детали или заменить их или весь аппарат. Замененные детали переходят в нашу собственность.

Требования на возмещение ущерба не принимаются, если он возник не из-за злого умысла и грубой халатности изготовителя.

Другие требования на основе гарантии не принимаются. Гарантийные требования покупатель должен подтвердить предъявлением чека. Эти гарантийные обязательства действительны только в стране, в которой куплен аппарат.

Особые указания:

1. Если аппарат перестал нормально работать, вначале проверьте, нет ли погрешностей в обслуживании или другой причины, не связанной с дефектом в аппарате.

2. Если Вы доставляете или отправляете неисправный аппарат на ремонт, Вам нужно на всякий случай приложить к нему следующие документы:

- Товарный чек.

- Описание выявленного дефекта (максимально точное описание помогает быстро отремонтировать аппарат).

3. Перед доставкой или отправкой неисправного аппарата на ремонт, снимите с него все добавочные устройства, которые не соответствуют оригинальному состоянию аппарата. Если при возврате аппарата эти устройства будут отсутствовать, мы не несем за это никакой ответственности.

10. Заказ запасных частей

Самая быстрая, простая и экономичная возможность заказать запасные части осуществляется через Интернет. Наш веб-сайт www.tip-rumpren.de содержит удобный магазин запасных частей, в котором несколькими щелчками мыши можно сделать заказ. Кроме того, мы публикуем там обширную информацию и ценные указания, касающиеся наших продуктов и принадлежностей, представляем новые аппараты и презентуем современные тенденции и инновации в области насосной техники.

11. Сервис

При возникновении гарантийных требований или неисправностей обращайтесь в место покупки Вашего аппарата.



Только для стран ЕС

Не выбрасывайте электроприборы в контейнер бытового мусора! Согласно Европейской директиве 2002/96/ЕС об обращении со старыми электрическими, электронными приборами в национальном законодательстве, использованные электроприборы должны быть собраны отдельно и отправлены на рециклирование. Для получения дополнительной информации обратитесь на своё местное предприятие по утилизации.



Дорогий покупець, дорога покупниця,
Сердечно поздоровляємо вас з покупкою Вашого нового апарата Т.І.Р.!
Як і усі наші вироби, цей продукт розроблений на основі новітніх технічних знань. Виготовлення і складання апарата виконувалось на базі найсучасніших досягнень насосної техніки із застосуванням надійних електричних, електронних та механічних деталей, що гарантує високу якість і тривалий термін служби вашого нового придбання.
Щоб Ви змогли використовувати всі технічні переваги, уважно прочитайте інструкцію з експлуатації. Пояснювальні рисунки знаходяться в додатку в кінці даної інструкції з експлуатації.
Бажаємо Вам отримати багато задоволення від роботи Вашого нового апарату.

Зміст

1.	Загальні вказівки для безпечної експлуатації	1
2.	Області використання	1
3.	Технічні дані	2
4.	Обсяг поставки	2
5.	Установка	2
6.	Електричне підключення	3
7.	Пуск	4
8.	Технічне обслуговування і допомога при несправностях	4
9.	Гарантії	6
10.	Замовлення запасних частин	6
11.	Сервіс	6

Додаток: рисунки

1. Загальні вказівки для безпечної експлуатації

Уважно прочитайте цю інструкцію з експлуатації і ознайомтеся з елементами управління і правильною експлуатацією цього апарату. Ми не несемо відповідальності за пошкодження, що виникли в результаті недотримання вказівок і розпоряджень цієї інструкції з експлуатації. На ушкодження, що виникли в результаті недотримання вказівок і розпоряджень цієї інструкції з експлуатації, гарантія не поширюється. Ретельно зберігайте цю інструкцію з експлуатації і при передачі апарату передавайте його разом з нею. Дітям і особам, що не ознайомлені з цією інструкцією, не дозволяється користатися цим апаратом. Потрібно стежити за дітьми, щоб вони не змогли гратися апаратом. Вимоги, що діють у різних країнах, можуть обмежувати вік людей, яким дозволяється користуватися цим апаратом, і їх треба суворо дотримуватись.

Особам з обмеженими фізичними, сенсорними або розумовими здатностями, а також особам з недостатнім досвідом й/або знаннями забороняється користуватися приладом без контролю компетентної особи або одержання відповідних вказівок від компетентної особи щодо використання приладу. Особливо слід дотримуватися вказівок і інструкцій, позначених такими символами:



Недотримання даної вказівки пов'язане з небезпекою одержання ушкодження людям чи нанесення матеріального збитку.



Недотримання даної вказівки зв'язано з небезпекою удару електричним струмом, що може привести до травмування людей й/або ушкодженню предметів.

Перевірте, чи не пошкодився апарат при транспортуванні. При виявленні пошкоджень потрібно негайно, але не пізніше, ніж через 8 днів від дня покупки, сповістити про це Вашого роздрібного продавця.

2. Області використання

Заглибні насоси для прозорої води Т.І.Р.- це дуже ефективні електронасоси для подачі прозорої, чистої чи злегка забрудненої води, у якій кількість твердих часток не перевищує зазначених у технічних даних максимальних меж. Ці високоякісні вироби, що мають дуже переконливі технічні дані, розроблені для самих різних завдань осушення і перекачування рідини.

До типових областей застосування заглибних насосів для прозорої води відносяться: спорожнювання ставків, басейнів і запасних баків, а також перекачування дощової чи фільтраційної води. Насоси серії Т.І.Р. INTEGRA завдяки вертикальному виходу й поплавковому вимикачу підходять, у тому числі, для використання в вузьких дренажних колодязях.

Заглибні насоси для прозорої води Т.І.Р. придатні для стаціонарної чи тимчасової установки.

Насос непридатний для роботи в глибоких колодязях, акваріумах і для аналогічних областей застосування. Цей продукт призначений для приватного використання, а не для застосування в промисловості та на виробництві чи для безперервної циркуляції.

При роботі в ставку вживіть профілактичних заходів проти усмоктування живності ставка.



Насос не призначений для подачі солоної води, фекалій, легкозаймистих, їдких, вибухонебезпечних і інших небезпечних рідин. Температура рідини, яка подається, не повинна перевищувати зазначену в технічних даних максимальну температуру.



В насосі можуть використовуватися мастильні речовини, що при неправильному застосуванні чи ушкодженні апарата можуть забруднювати рідину, яка подається. Використовувані мастильні речовини біологічно розщеплюються і є безпечними для здоров'я.

3. Технічні дані

Модель	INTEGRA 8000
Напруга в мережі / частота	220 - 240 В ~ 50 Гц
Номінальна потужність	300 Вт
Тип захисту	IP X8
Отвір підключення напірної сторони	41,91 мм (1 1/4"), Зовнішня різьба
Макс. продуктивність насоса (Q_{max}) ¹⁾	8.000 л/годину
Макс. тиск	0,7 бар
Макс. висота подачі (H_{max}) ¹⁾	7 м
Макс. глибина занурення ∇	7 м
Макс. розмір твердих частинок, які всмоктуються	5 мм
Макс. температура рідини, що перекачується (T_{max})	35 °C
Макс. частота пусків за годину	30, рівномірно розподілених
Довгий сполучний кабель	10 м
Тип кабелю	H05RN-F
Вага (чистий)	4,6 кг
Min. рівень самостійного усмоктування при руном керуванні (A) ²⁾	10 мм
Min. рівень усмоктування при ручному керуванні (B) ²⁾	2 мм
Стартовий рівень при автоматичному керуванні (C) ²⁾	125 мм
Рівень відключення при автоматичному керуванні (D) ²⁾	50 мм
Розміри (Ширина x Глибина x Висота)	23 x 18 x 28 см
Номер виробу	30166

¹⁾ Вказані максимальні значення параметрів визначалися при вільному, незвуженому вихідному отворі.

²⁾ Дані в дужках відносяться до малюнків в кінці інструкції з експлуатації.

4. Обсяг поставки

Обсяг поставки даного продукту включає:

Один насос зі сполучним кабелем, одна багаторозмірна сполучна деталь, один зворотний клапан, попередньо встановлений на напірне з'єднання, одна інструкція для експлуатації.

Перевірте комплектність обсягу поставки. Залежно від мети застосування може знадобитися додаткове встаткування (див. глави „Установка“ й „Замовлення запчастин“).

Зберігайте упаковку до закінчення гарантійного строку. Утилізуйте пакувальні матеріали безпечним для навколишнього середовища способом. Використовувані матеріали повністю придатні для вторинної переробки.

5. Установка

5.1. Загальні вказівки по установці



Протягом всієї установки апарат не можна підключати до мережі.



Насос і всю систему підключення треба захищати від замерзання.

Усі сполучні трубопроводи повинні бути абсолютно герметичними, тому що негерметичність зменшує потужність насоса і може привести до значних ушкоджень. При необхідності використовуйте відповідні ущільнювальні матеріали, щоб при монтажі забезпечувалася герметичність.

При затягуванні нарізних сполучень не додавайте зайвих зусиль, бо це може привести до пошкодження. При прокладці приєднувальних трубопроводів стежте за тим, щоб на насос не діяла ніяка вага, вібрація чи навантаження. Крім того, у приєднувальних трубопроводах не повинне бути вигинів чи зворотного відхилення.

5.2. Установка трубопроводів

Напірний трубопровід подає рідину від насоса до місця призначення. Щоб уникнути втрат рідини рекомендується використовувати труби як можна більшого діаметра - в ідеальному випадку такого ж, як на виході насоса.

Для полегшення установки в обсяг поставки входить багаторозмірна сполучна деталь (10) з наступними варіантами з'єднання: з'єднання зовнішнього різьблення 41,91 мм (1 ¼"), 33,25 мм (1"), приєднання шланга із внутрішнім діаметром 25 мм й 38 мм.

При використанні зовнішньої різьби чи патрубку для підключення шланга діаметром 38 мм решту непотрібних частин багаторозмірного з'єднувального елемента з меншим діаметром необхідно відрізати в передбачених місцях наступним чином (див. малюнок):

a - Зовнішня різьба 33,25 мм (1")

b - Патрубок для підключення шланга 38 мм

c - Зовнішня різьба 41,91 мм (1 ¼").

Для видалення непотрібних частин рекомендується скористатися побутовою пилкою.

У разі необхідності такого коригування його необхідно виконати до встановлення багаторозмірного з'єднувального елемента

на зворотний клапан, який монтується на напірне з'єднання насоса.

Якщо зворотний клапан був демонтований, то його знову слід встановити на напірне з'єднання для монтажу напірного трубопроводу та введення насоса в експлуатацію. Для монтажу зворотного клапана його необхідно спочатку встановити з відкритим затискним пристроєм на напірне з'єднання насоса. Напис «UP» (ВЕРХ) знаходиться на верхній частині затискного пристрою, який повинен відкриватися догори в напрямку напірного трубопроводу. Потім необхідно закріпити багаторозмірний з'єднувальний елемент на напірному з'єднанні насоса. Таким чином фіксується попередньо встановлений незакріплений зворотний клапан.

5.3. Стаціонарна установка

При стаціонарній установці ідеальним трубопроводом є тверді труби. При цьому типі інсталяції напірна лінія повинна бути обладнана зворотним клапаном відразу за виходом насоса, щоб після вимикання насоса не вироблявся зворотний відтік рідини. Насоси серії INTEGRA при серійному виробництві обладнані таким зворотним клапаном, що попередньо встановлений на напірному з'єднанні. Крім того, для полегшення технічного обслуговування рекомендується встановити запірний клапан за насосом і зворотним клапаном. Це дає ту перевагу, що при складанні насоса його можна закрити і вода з трубопроводу не витікає.

5.4. Позиціонування насоса

При позиціонуванні насоса треба стежити за тим, щоб не перевищувалася зазначена в технічних даних глибина занурення. Мінімальний рівень самовсмоктування теж не повинен бути нижче припустимого. При наступній експлуатації рівень води може бути зменшений до мінімального рівня всмоктування.

Насос встановлюється на твердій основі. Не встановлюйте насос на просто складені камені чи пісок. При встановленні насоса стежте за тим, щоб він не міг перекинутися чи опуститися своїм всмоктувальним отвором на землю. Не слід допускати всмоктування піску і аналогічних матеріалів.

Для встановлення, піднімання чи переносу насоса користуватися тільки ручкою. За необхідності для опускання та піднімання насоса варто користатися відповідним тросом, що кріпиться до ручки. Для встановлення, піднімання чи переносу насоса ні в якому разі не можна використовувати напірний шланг, мережний кабель чи кабель поплавкового вимикача.

6. Електричне підключення

Апарат має мережний кабель зі штепселем. Щоб уникнути пошкоджень, мережний кабель і штепсель дозволяється замінювати тільки спеціальному персоналу. Не користуйтеся мережним кабелем для перенесення апарата і не витягайте штепсель із штепсельної розетки за кабель. Захищайте штепсель і мережний кабель від перегріву, дії мастил і гострих країв. Підключати пристрій можна лише до встановленої належним чином легкодоступної розетки з захисним контактом. Легкий доступ до розетки повинен забезпечуватися і після підключення, щоб у разі необхідності можна було витягнути вилку.



Наявна напруга в мережі повинна відповідати параметрам, вказаним у технічних характеристиках. Особа, відповідальна за інсталяцію, зобов'язана забезпечувати в електричному з'єднанні заземлення відповідно до стандарту.



Електричне підключення повинне мати дуже чутливий автомат захисту від струму витоку (FI-вимикач): $\Delta = 30$ ма (DIN VDE 0100-739).



Подовжувальні кабелі не повинні мати менший поперечний перетин, чим гумові шланги з коротким позначенням H07RN-F (3 x 1,0 мм²) по VDE. Мережний штекер і зчеплення повинні мати захист від влучення бризів води.

7. Пуск



Під час роботи насоса у воді не повинні знаходитись люди.



Дозволяється використовувати насос тільки в тій діапазоні потужності, що зазначений на заводській табличці.



Не можна допускати сухого ходу насосу – роботи насоса без подачі води, тому що нестача води приводить до перегріву насоса. Це може привести до серйозної поломки апарата.



Переконайтеся, що штепсельні електричні з'єднання знаходяться в такому місці, де їх не може залити вода.



Категорично забороняється торкатися руками отвору насоса, коли апарат підключений до напруги.

Перед кожним користуванням апаратом проведіть його візуальний контроль. Це особливо стосується мережного проводу і штепселя. Перевірте міцність кріплення всіх гвинтів і стан усіх підключень. Несправним насосом користатися не можна. У випадку пошкодження насос потрібно перевірити в сервісній службі.

При кожному вмиканні треба найсуворішим чином стежити за тим, щоб насос був установлений надійно і міцно.

Насос дозволяє здійснювати на вибір автоматичний або ручний режим експлуатації. Тільки при ручному режимі може вироблятися відкачка рідини до мінімального рівня відсмоктування, зазначеного в технічній документації. При ручному режимі найнижчий рівень залишкової води відповідає рівню відключення, зазначеному в технічній документації.

7.1. Автоматичний режим



При автоматичному режимі, насамперед, варто контролювати вертикальне положення насоса, щоб убудований поплавковий вимикач міг вільно рухатися. Переконайтеся, що насос відключений, якщо рівень води знижується, і досягнутий рівень відключення.

Насос обладнаний убудованим поплавковим вимикачем, що - залежно від рівня води - робить автоматичне включення або відключення приладу. При досягненні або зниженні стартового рівня води насос відключається. При досягненні й перевищенні стартового рівня води насос починає працювати. Рівні старту й відключення зазначені в технічній документації й не підлягають зміні.

Для автоматичного режиму встановіть важіль, що знаходиться на насосі, на „АО“.

Для запуску насоса вставте мережний штепсель у розетку перемінного струму напругою 230 В. Якщо рівень води досягає пускового рівня чи перевищує його, насос відразу ж вмикається.

Для закінчення роботи витягніть мережний штепсель зі штепсельної розетки.

7.2. Ручний режим

При ручному режимі насоса убудований поплавковий вимикач вимкнений. У результаті цього встановлюється безперервний режим роботи насоса, доти, поки буде встановлене з'єднання з електричною мережею. Це підвищує небезпеку встановлення сухого ходу, що може привести до важких ушкоджень устаткування через перегрів. Тому обов'язково стежте за тим, щоб насос працював тільки при наявності достатнього обсягу рідини, що перекачується.

Для переходу в ручний режим встановіть важіль насоса на „М“.

Для уведення в експлуатацію вставте мережний штекер у штекерну розетку змінного струму на 230в. Насос буде відразу ж активований.

7.3. Термічний захист двигуна

Електронасоси серії T.I.P. INTEGRA мають вбудований термозахист двигуна. При перевантаженні двигун сам відключається і після охолодження знову вмикається. Можливі причини і їх усунення описані в розділі „Технічне обслуговування і допомога при несправностях“.

8. Технічне обслуговування і допомога при несправностях



Перед технічним обслуговуванням насос треба від'єднати від мережі. Якщо його не від'єднати від мережі, виникає небезпека ненавмисного вмикання насоса.



Ми не несемо відповідальності за пошкодження, що виникли в результаті некваліфікованих спроб ремонту. Пошкодження внаслідок некваліфікованих спроб ремонту ведуть до припинення всіх гарантійних зобов'язань.

Дотримання встановлених для цього апарата умов експлуатації і галузей застосування зменшує небезпеку можливих порушень у роботі і допомагає збільшити термін служби Вашого апарата. Абразивні речовини в рідині, яка подається - наприклад, пісок - прискорюють зношення і зменшують продуктивність.

При правильному використанні цей апарат не вимагає технічного обслуговування. При необхідності рекомендується очищати гідравлічну частину від відкладень і бруду.

Треба враховувати, що перед зворотним промиванням необхідно демонтувати зворотний клапан. Для видалення стійких забруднень можна зняти основу насоса (8), відкрутивши 5 гвинтів (9). Після цього можна очистити робоче колесо насоса (3) та камеру робочого колеса (4). Якщо поплавковий вимикач перестав правильно працювати в автоматичному режимі, то можливо він заблокований частками бруду. У такому разі важіль перемикачання між ручним й автоматичним режимами (15) необхідно перевести в положення А (автоматичний режим). Потім важіль перемикачання (14) необхідно натиснути з невеликим зусиллям у положення «О» (відкрити). Тепер кришку поплавкового перемикача можна відкинути назовні. Після очищення поплавка (2) від можливої наявності забруднення необхідно повторити всі дії в зворотній послідовності, щоб знову зафіксувати кришку поплавкового вимикача.

Щоб уникнути ушкоджень, будь-яке інше розбирання і заміну деталей дозволяється робити тільки виробнику чи уповноваженій ним на це сервісній службі.

У морозну погоду вода, що знаходиться в насосі, при замерзанні може викликати значні ушкодження. Тому при мінусових температурах насос треба витягти з рідини, яка подається, і повністю спорозжити. Насос зберігати в сухому, опалюваному приміщенні.

При неполадках у роботі спочатку перевірте, чи немає недоліків обслуговування або іншої причини, не зв'язаної з дефектом в апараті - наприклад, відсутності струму.

У нижченаведеному списку зазначені деякі можливі порушення роботи апарата, можливі причини і вказівки для їхнього усунення. Усі зазначені заходи варто приймати тільки тоді, коли насос відключений від мережі.

Якщо Ви не можете самі усунути несправність, зверніться в сервісну службу або в місце покупки апарата.

Подальший ремонт повинен виконувати тільки спеціальний персонал. Обов'язково пам'ятайте, що пошкодження внаслідок некваліфікованих спроб ремонту ведуть до припинення всіх гарантійних зобов'язань, і ми не несемо відповідальності за виникаючі в результаті цього пошкодження.

Несправність	Можлива причина	Усунення
1. Насос не подає рідину, двигун не працює.	<ol style="list-style-type: none"> Немає струму. Спрацював термічний захист двигуна. Несправний конденсатор. Блоковане робоче колесо. Вимикач поплавця заблокований (при автоматичному режимі). Несправний поплавковий вимикач (при автоматичному режимі). 	<ol style="list-style-type: none"> Перевірте стан напруги приладом, настроєним на постійний струм. (Дотримуйте техніки безпеки!). Перевірте, чи правильно вставлений штекер. Насос відключити від мережі, дати охолонути системі, усунути причину. Звернутися в сервісну службу. Розблокувати робоче колесо. Зняти блокування вимикача поплавця й / або очистити його. Звернутися в сервісну службу.
2. Двигун працює, але насос не подає рідину.	<ol style="list-style-type: none"> Забито всмоктувальні отвори Забито трубопровід. Повітря проникає в корпус насоса. Рівень рідини нижче рівня всмоктування (при ручному режимі). Зворотний клапан заблокований або зламаний. 	<ol style="list-style-type: none"> Усунути закупорку. Усунути закупорку. Запустити кілька разів насос, щоб вийшло все повітря. Стежити за тим, щоб рівень рідини не був нижче рівня всмоктування. Зворотний клапан звільнити від блокування або якщо він ушкоджений - замінити.
3. Після короткочасної роботи насос зупиняється, тому що вмикається термічний захист двигуна.	<ol style="list-style-type: none"> Електричне підключення не відповідає параметрам, зазначеним на заводській табличці. Тверді частки забили насос чи всмоктувальний отвір. Рідина занадто в'язка. Температура рідини занадто висока. Сухий хід насоса. 	<ol style="list-style-type: none"> Перевірте стан напруги на лініях сполучного кабелю приладом, настроєним на постійний струм. (Дотримуйте техніки безпеки!). Усунути закупорку. Насос не годиться для цієї рідини. Рідину можна розбавити. Стежити за тим, щоб температура рідини не перевищувала дозволеного максимального значення. Усунути причину сухого ходу.
4. Переривчаста чи нерівномірною робота	<ol style="list-style-type: none"> Див. пункт 1.4. Див. пункт 3.3. Див. пункт 3.4. Напруга в мережі не відповідає допускам. Несправний двигун чи робоче колесо. 	<ol style="list-style-type: none"> Див. пункт 1.4. Див. пункт 3.3. Див. пункт 3.4. Забезпечити, щоб напруга в мережі відповідала значенню, зазначеному на заводській табличці Звернутися в сервісну службу.
5. Насос подає занадто малу кількість води.	<ol style="list-style-type: none"> Див. пункт 2.1. Див. пункт 2.2. Зношене робоче колесо. 	<ol style="list-style-type: none"> Див. пункт 2.1. Див. пункт 2.2. Звернутися в сервісну службу.

6. Насос не включається або не вимикається в автоматичному режимі.	1. Насос стоїть не вертикально, порушуючи свободу руху вимикача поплавця. 2. Див. пункт 1.5. 3. Див. пункт 1.6.	1. Розмістіть насос вертикально. 2. Див. пункт 1.5. 3. Див. пункт 1.6.
--	---	--

9. Гарантії

Цей апарат виготовлений і перевірений найсучаснішими методами. Продавець дає гарантію на бездоганний матеріал і бездефектне виготовлення відповідно до законодавства країни, в якій куплений апарат. Час гарантії починається з дня покупки на наступних умовах:

Протягом гарантійного періоду безкоштовно усуваються всі дефекти, зв'язані з дефектами матеріалу чи виготовлення. Рекламациї варто посилати відразу ж після виявлення дефекту.

Гарантійні вимоги не приймаються при втручанні в апарат покупцем або іншими особами. На пошкодження, що виникли в результаті некваліфікованого обходження чи обслуговування, через неправильне розміщення або зберігання, непрофесійне підключення чи установку, а також як результат впливу обставин нездоланної сили або інших сторонніх впливів, гарантія не поширюється.

На швидкозношуваних деталях, наприклад, на ходове колесо, контактні ущільнювальні кільця, гарантія не поширюється.

Усі деталі виготовляються з великою старанністю і з використанням високоякісних матеріалів і розраховані на великий термін служби. Але зношування залежить від виду використання, інтенсивності експлуатації і періодичності технічного обслуговування. Тому дотримання вказівок по установці і технічному обслуговуванню, що містяться в даній інструкції з експлуатації, в значній мірі сприяє подовженню терміну служби швидкозношуваних деталей.

При надходженні рекламациї ми залишаємо за собою право удосконалити (відремонтувати) дефектні деталі або замінити їх чи весь апарат. Замінені деталі переходять в нашу власність.

Вимоги на відшкодування збитків не приймаються, якщо вони виникли не через злий намір і грубу недбалість виготовлювача.

Інші вимоги на основі гарантії не приймаються. Гарантійні вимоги покупець повинен підтвердити пред'явленням чека. Ці гарантійні зобов'язання дійсні тільки в країні, в якій був куплений апарат.

Особливі вказівки:

1. Якщо апарат перестав нормально працювати, спочатку перевірте, чи немає хиб в обслуговуванні або іншої причини, не зв'язаної з дефектом в апараті.

2. Якщо Ви доставляєте чи відправляєте несправний апарат на ремонт, Вам треба додати до нього такі документи:

- Товарний чек.

- Опис виявленого дефекту (максимально точний опис допомагає швидко відремонтувати апарат).

3. Перед доставкою чи відправленням несправного апарата на ремонт, зніміть з нього всі додаткові пристрої, що не відповідають оригінальному стану апарата. Якщо при поверненні апарата ці пристрої будуть відсутні, ми не несемо за це ніякої відповідальності.

10. Замовлення запасних частин

Найшвидша, проста і економічна можливість замовити запасні частини існує через Інтернет. Наша веб-сторінка www.tip-rumren.de містить зручний магазин запасних частин, у якому кількома клацаннями миші можна зробити замовлення. Крім того, ми публікуємо там велику інформацію і цінні вказівки, що стосуються наших продуктів і приладдя, представляють нові апарати і презентують сучасні тенденції і новинки в галузі насосної техніки.

11. Сервіс

При виникненні гарантійних вимог чи порушень звертайтеся в місце покупки Вашого апарата.



Тільки для країн ЄС

Не викидайте електроприлади в контейнер побутового сміття!

Відповідно до Європейської директиви 2002/96/ЄС про обіг зі старими електричними, електронними приладами в національному законодавстві, використані електроприлади повинні бути зібрані окремо й відправлені на переробку. Для одержання додаткової інформації зверніться до свого місцевого підприємства по утилізації.

- | | | | | | |
|---|-------------------------------------|-------------------------------------|--|-------------------------------------|---|
| (D) Anhang:
Abbildungen | (GB) Annex:
Illustrations | (F) Annexe:
Illustrations | (I) Appendice:
Illustrazioni | (E) Apéndice:
Imágenes | (NL) Aanhangsel:
Afbeeldingen |
| (GR) Παράρτημα:
Σχέδια &
Φωτογραφίες | (H) Melléklet:
Ábrák | (PL) Załącznik:
rysunki | (CZ) Příloha:
Obrázky | (TR) Ek:
Resimler | (BG) Приложение:
Картини |
| (RO) Anexe:
Desene | (HR) Dodatak:
Slike | (SK) Príloha:
Obrázky | (SLO) Dodatek:
Slike | (RUS) Приложение:
рисунки | (UA) Додаток:
рисунок |

INTEGRA 8000

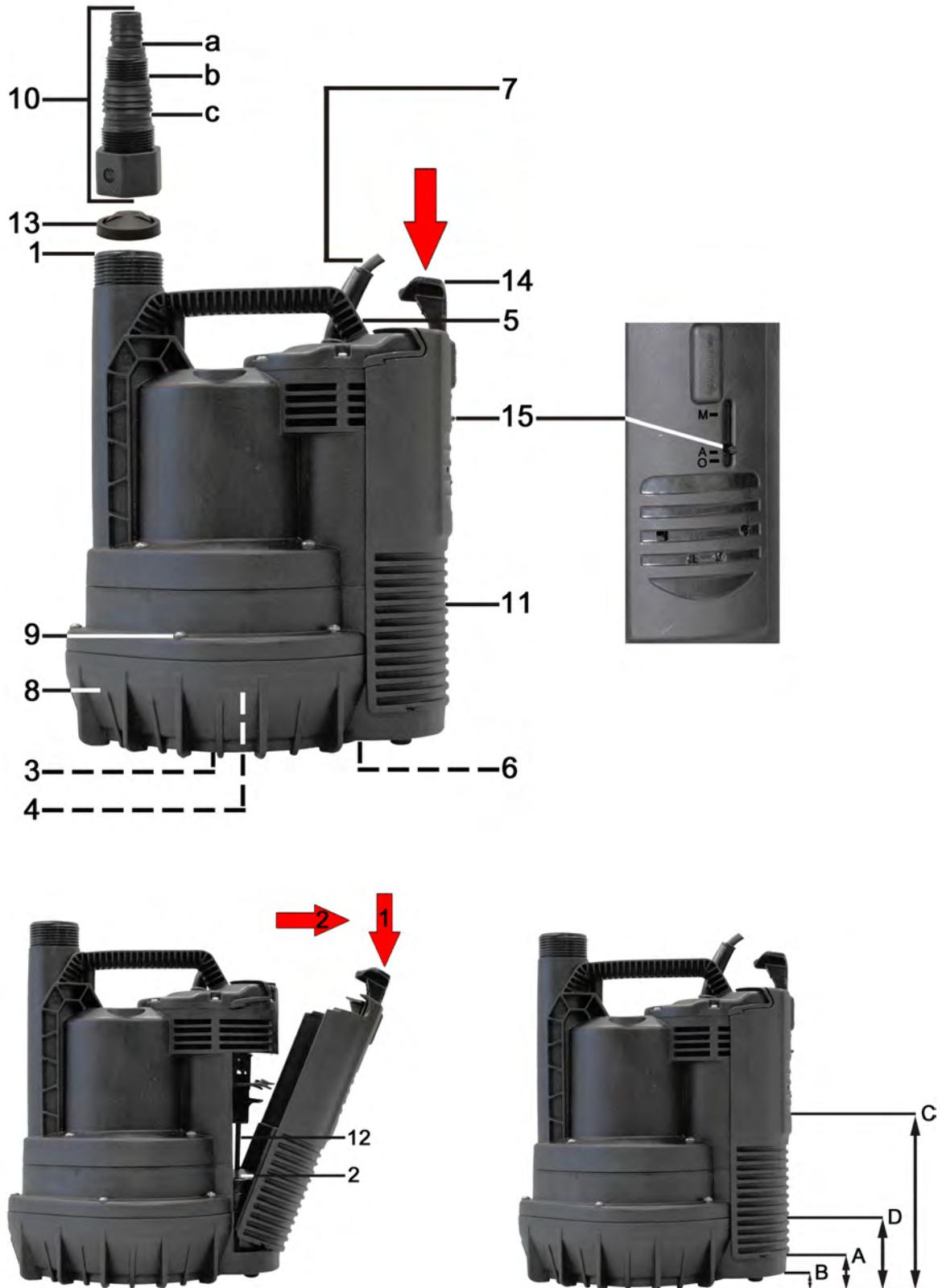

D**Funktionsteile / Details**

1 Druckanschluss	9 Schrauben	a Schnittpunkt
2 Schwimmer	10 Mehrdimensions-Anschlussstück	b Schnittpunkt
3 Pumpenlaufrad	11 Schwimmerkammer	c Schnittpunkt
4 Pumpenlaufradkammer	12 Führungsstab des Schwimmers	A Min. Selbstansaugniveau *
5 Tragegriff	13 Rückschlagventil	B Min. Absaugniveau *
6 Ansaugöffnungen	14 Wahlhebel (M / AO)	C Startniveau *
7 Netzanschlusskabel	15 Anzeige für Wahlhebel	D Abschaltniveau *
8 Pumpenfuß		

* Die entsprechenden Werte sind im Abschnitt „Technische Daten“ genannt.

GB**Funktionsteile / Details**

1 Pressure port	9 Pump foot screws	a Cutting point
2 Float	10 multi-dimensional connecting piece	b Cutting point
3 Pump wheel	11 Float chamber	A Min. self-priming level *
4 Pump wheel chamber	12 Guiding rod of the float	B Min. suction level *
5 Carrying handle	13 Check valve (non-return valve)	C Cut-in level *
6 Intake openings	14 Selector lever (M / AO)	D Cut-out level *
7 Mains connection cable	15 Selector lever indicator	
8 Pump foot		

* The applicable values are specified in the "Technical details" section

F**Composants de la pompe / Détails**

1 Raccord de refoulement	9 Vis du pied de la pompe	a Point d'intersection
2 Flotteur	10 pièce de raccordement multi-dimensionnel	b Point d'intersection
3 Roue mobile	11 Chambre du flotteur	A Niveau min. auto-aspiration *
4 Chambre de la roue mobile	12 Tige de guidage du flotteur	B Niveau min. siphonnage *
5 Chambre de la roue mobile	13 Insert anti-glisse	C Niveau de mise en marche *
6 Orifices d'aspiration	14 Levier de sélection (M / AO)	D Niveau d'arrêt *
7 Câble de raccordement au réseau	15 Affichage pour le levier de sélection	
8 Pied de la pompe	16 Soupape de retenue	

* Vous trouverez les valeurs correspondants dans les «données techniques».

I**Componenti**

1 Attacco di mandata	9 Viti al piede della pompa	a Punto di intersezione
2 Galleggiante	10 Raccordo di dimensione regolabile	b Punto di intersezione
3 Girante	11 Camera del galleggiante	A Livello min. adescamento *
4 Camera della girante	12 Asta di guida del galleggiante	B Livello min. aspirazione *
5 Impugnatura	13 Gommino di protezione	C Livello di accensione *
6 Apertura d'aspirazione	14 Selettore (M / AO)	D Livello di arresto *
7 Cavo di alimentazione	15 Note per la leva selezionatrice	
8 Piede della pompa	16 Valvola antiriflusso	

* I valori corrispondenti sono indicati nel capoverso „Dati tecnici“.

E**Piezas de función / Detalles**

1 Conexión de la presión	9 Tornillos en la base de la bomba	a Punto de intersección
2 Flotador	10 Pieza conectivo multidimensional	b Punto de intersección
3 Rueda de la bomba	11 Cámara de la bomba	A Niv. de autoaspiración mín.*
4 Cámara de la rueda de la bomba	12 Varilla guía del flotador	B Nivel de aspiración mín.*
5 Asa de transporte	13 Goma de seguridad	C Nivel de inicio *

6	Aberaturas de aspiración	14	Palanca de selección (M / AO)	D	Nivel de desconexión *
7	Cable de conexión de la red	15	Indicador para palanca selectora		
8	Base de la bomba	16	Válvula de retención		

* Valorile corespunzătoare sunt date sub „Date tehnice“

NL

Onderdelen / details

1	Drukaansluiting	9	Schroeven aan de pompvoet	a	Snijpunt
2	Vlotter	10	Multifunctionele aansluitstuk	b	Schnittpunkt
3	Loopwiel van de pomp	11	Vlotterkamer	A	Min. zelfaanzuigniveau *
4	Kamer van het loopwiel	12	Geleidestaaf van de vlotter	B	Min. afzuigniveau *
5	Handvat	13	Borgrubber	C	Startniveau *
6	Aanzuigopeningen	14	Keuzehefboom (M / AO)	D	Uitschakelniveau *
7	Netsnoer	15	Aanduiding van de keuzehendel		
8	Pompvoet	16	Terugslagventiel		

* Deze waarden zijn aangegeven in het hoofdstuk "Technische gegevens".

GR

Λειτουργικά τμήματα / Λεπτομέρειες

1	Στόμιο κατάθλιψης	9	Βίδες καλύμματος πυθμένα	a	Σημείο διακοπής
2	Φλοτέρ	10	Πολλαπλό εξάρτημα σύνδεσης	b	Σημείο διακοπής
3	Φτερωτή της αντλίας	11	Θάλαμος φλοτέρ	A	Ελάχιστο επίπεδο αυτόματης αναρρόφησης *
4	Θάλαμος φτερωτής	12	Οδηγός φλοτέρ	B	Ελάχιστο επίπεδο άντλησης *
5	Χερούλι μεταφοράς	13	Ελαστική ασφάλεια	C	Επίπεδο έναρξης λειτουργίας *
6	Οπές άντλησης	14	Θάλαμος φλοτέρ	D	Επίπεδο διακοπής της λειτουργίας *
7	Καλώδιο ηλεκτρικής τροφοδοσίας	15	Ένδειξη για μοχλό επιλογής		
8	Κάλυμμα πυθμένα	16	Ποδοβαλβίδα (ανεπίστροφη)		

* Οι τιμές εφαρμογής αναφέρονται στο τμήμα "Τεχνικά χαρακτηριστικά".

H

Funkcionális részek / Részletek

1	Nyomáscsatlakozás	9	Csavarok a szivattyú lábán	a	Metszéspon
2	Úszó	10	Többméretű csatlakozódarab	b	Metszéspon
3	Szivattyú járókerék	11	Úszókamra	A	Min. önfelszívási szint*
4	Járókerék kamra	12	Vezetőpálca az úszóhoz	B	Min. leszívási szint *
5	Tartófül	13	Biztosítógumi	C	Indítási szint *
6	Felszívó nyílások	14	Váltókapcsoló (automata/kézi)	D	Kikapcsolási szint *
7	Hálózati csatlakozó kábel	15	Választókar kijelzése		
8	Szivattyú lába	16	Visszacsapó szelep		

* A megfelelő értékek a „Műszaki adatok” részben vannak megadva

PL

Elementy pompy / szczegóły

1	Przyłącze ciśnieniowe	9	Śruby stopy pompy	a	Punkt przecięcia
2	Pływak	10	Wielowymiarowe elementu (oder Wielowymiarowe złączka)	b	Punkt przecięcia
3	Wirnik pompy	11	Komora pływaka	A	Minimalny poziom samozasysania*
4	Komora wirnika pompy	12	Drażek prowadzący pływaka	B	Minimalny poziom zasysania *
5	Uchwyt do przenoszenia	13	Guma zabezpieczająca	C	Poziom uruchamiania *
6	Otwory zasysające	14	Dźwignia wyboru (M / AO)	D	Poziom zatrzymywania *
7	Kabel zasilania	15	Wskaźnik dźwigni wyboru		
8	Stopa pompy	16	Zawór przeciwwrotny		

* Odpowiednie wartości podano w tabeli „Dane techniczne”.

CZ

Funkční díly / Detaily

- | | | | | | |
|---|-------------------------|----|-------------------------------|---|----------------------------|
| 1 | Výtlačná přípojka | 9 | Šrouby na patce čerpadla | a | Místo k oddělení |
| 2 | Plovák | 10 | Přípojka v několika rozměrech | b | Místo k oddělení |
| 3 | Oběžné kolečko čerpadla | 11 | Komora plováku | A | Min. samonasávací hladina* |
| 4 | Komora oběžného kolečka | 12 | Vodící tyč plováku | B | Min. odsávací hladina * |
| 5 | Držadlo | 13 | Pojistná guma | C | Zapínací úroveň * |
| 6 | Nasávací otvory | 14 | Prepinac (M / AO) | D | Vypínací úroveň * |
| 7 | Síťový přípojný kabel | 15 | Indikace volicí páky | | |
| 8 | Patka čerpadla | 16 | Zpětný ventil | | |

* Příslušné hodnoty jsou uvedeny v odseku „Technické údaje“.

TR

İşlev parçaları / Ayrıntılar

- | | | | | | |
|---|-------------------------|----|--------------------------------|---|-----------------------------|
| 1 | Basınç bağlantısı | 9 | Pompa ayağındaki vidalar | a | Kesit noktası |
| 2 | Şamandra | 10 | Çok boyutlu bağlantı parçası | b | Kesit noktası |
| 3 | Pompa pervanesi | 11 | Şamandra haznesi | A | Asgari kend. vak. seviyesi* |
| 4 | Pervane odası | 12 | Şamandranın yönlendirme çubuğu | B | Asgari vakum seviyesi * |
| 5 | Taşıma kolu | 13 | Emniyet lastiği | C | Başlatma seviyesi * |
| 6 | Vakum ağızı | 14 | Seçici (M / AO) | D | Kapatma seviyesi * |
| 7 | Şebeke bağlantı kablosu | 15 | Seçim koluna yönelik gösterge | | |
| 8 | Pompa ayağı | 16 | Çek valfi | | |

* İlgili değerler “teknik veriler” bölümünde belirtilmiştir.

BG

Функционални части / Детайли

- | | | | | | |
|---|---------------------------|----|------------------------------------|---|------------------------------|
| 1 | Свързка на тискане | 9 | Винтове за статива на помпата | a | Пресечна точка |
| 2 | Плавателен ключ | 10 | Част за свързване в повече размери | b | Пресечна точка |
| 3 | Колело на помпата | 11 | Вътрешна част на плавателен ключ | A | Мин. ниво на самозасмукване* |
| 4 | Вътрешна част на колелото | 12 | Пръчка към плавателния ключ | B | Мин. ниво на засмукване * |
| 5 | Дръжка за пренасяне | 13 | Безопасна гума | C | Стартово ниво * |
| 6 | Засмукващи отвори | 14 | Прекъсвач (M / AO) | D | Ниво на изключване * |
| 7 | Съединителен кабел | 15 | Индикация за селекторния лост | | |
| 8 | Статив на помпата | 16 | Биеща обратно клапа | | |

* Съответните стойности са посочени в раздел „Технически данни“.

RO

Componente / Detalii

- | | | | | | |
|---|-------------------------|----|-------------------------------------|---|-------------------------|
| 1 | Racord de presiune | 9 | Şuruburi la piciorul pompei | a | Punct de tăiere |
| 2 | Plutitor | 10 | Piesă de racord multidimensională | b | Punct de tăiere |
| 3 | Rotorul pompei | 11 | Camera plutitorului | A | Recipient de presiune * |
| 4 | Camera rotorului pompei | 12 | Tija de ghidare a plutitorului | B | Manometru * |
| 5 | Mâner transport | 13 | Cauciuc de siguranţă | C | Cutie cu borne * |
| 6 | Sorburii | 14 | Comutator (M / AO) | D | Nivel oprire * |
| 7 | Cablu de reţea | 15 | Indicator pentru maneta de selecţie | | |
| 8 | Picior pompă | 16 | Supapă de reţinere | | |

* Valorile corespunzătoare sunt date sub „Date tehnice“

HR

Dijelovi

- | | | | | | |
|---|---------------------|----|-------------------------------|---|-------------------------|
| 1 | Tlačni priključak | 9 | Vijci na nozi pumpe | a | Točka rezanja |
| 2 | Plovak | 10 | Priključnica u više dimenzija | b | Točka rezanja |
| 3 | Kotač crpke | 11 | Komora plovka | A | Min. razina samousisa * |
| 4 | Komora kotača crpke | 12 | Upravna palica kod plovka | B | Min. razina odsisa * |
| 5 | Drška za nošenje | 13 | Zaštitna guma | C | Početna razina * |

6	Usisni otvor	14	Prekidac (M / AO)	D	Razina iskapčanja *
7	Priključni kabel	15	Pokazivanje izborne ručice		
8	Noga pumpe	16	Nepovratni ventil		

* Odgovarajuće vrijednosti navedene su u odlomku „Tehnički podaci“.

SK

Funkčné diely / Detaily

1	Výtlačná prípojka	9	Skrutky na päťke čerpadla	a	Miesto na oddelenie
2	Plavák	10	Spojovací kus s viacerými rozmermi	b	Miesto na oddelenie
3	Obežné koleso čerpadla	11	Plaváková komora	A	Min. samonasávacía hladina *
4	Komora obežného kolesa	12	Vodiaca tyčka k plaváku	B	Min. odsávacía hladina *
5	Držadlo	13	Poistná gumička	C	Zapínacia úroveň *
6	Nasávacie otvory	14	Prepínač (M / AO)	D	Vypínacia úroveň *
7	Sieťový prípojný kábel	15	Zobrazenie pre páku voľby		
8	Pätka čerpadla	16	Spätný ventil		

* Príslušné hodnoty sú uvedené v odseku „Technické údaje“.

SLO

Deli / Detajli

1	Tlačni priključek	9	Vijaki na nogi črpalke	a	Točka rezanja
2	Plovec	10	Enota za povezovanje v več velikosti	b	Točka rezanja
3	Kolesce črpalke	11	Plavajoča komora	A	Min. nivo samosesanja *
4	Komora za kolesce	12	Vodilna palica do plovca	B	Min. nivo odsesavanja *
5	Ročaj za prenašanje	13	Varovalni gumi	C	Začetni nivo *
6	Sesalna odprtina	14	Stikalo (M / AO)	D	Nivo izključevanja *
7	Priključni kabel	15	Prikaz za izbirno ročico		
8	Noga črpalke	16	Nepovratni ventil		

* Ustrezne vrednosti so navedene v odlomku „Tehnični podatki“.

RUS

Функциональные детали / детали

1	Напорный патрубок	9	Винт основания насоса	a	Точка разрыва
2	Поплавок	10	Универсальный отвод	b	Точка разрыва
3	Рабочее колесо насоса	11	Камера поплавка	A	Мин. уровень самовсасывания*
4	Камера рабочего колеса насоса	12	Ведущий стержень поплавка	B	Мин. уровень отсасывания*
5	Ручка	13	Защитная резина	C	Уровень пуска *
6	Всасывающие отверстия	14	Камера поплавка	D	Уровень отключения *
7	Кабель сетевого подключения	15	Указание, касающееся рычага переключения		
8	Основание насоса	16	Обратный клапан		

* Соответствующие данные имеются в разделе „Технические данные“

UA

Функциональні деталі / деталі

1	Підключення тиску	9	Гвинт в дні насоса	a	Точки перетину
2	Поплавець	10	Універсальний патрубок	b	Точки перетину
3	Робоче колесо насоса	11	Камера поплавця	A	Мін. Рівень самовсмоктування *
4	Камера робочого колеса насоса	12	Провідний стрижень поплавця	B	Мін. рівень відсмоктування*
5	Ручка	13	Захисна гума	C	Рівень пуску *
6	Всмоктувальні отвори	14	Камера поплавця	D	Рівень відключення *
7	Кабель мережного підключення	15	Вказівка стосовно важеля перемикачання		
8	Основа насоса	16	Зворотний клапан		

* Відповідні дані є в розділі „Технічні дані“



T.I.P. Technische Industrie Produkte GmbH
Siemensstraße 17
D – 74915 Waibstadt / Germany

service@tip-pumpen.de
www.tip-pumpen.de