



NL Gebruiksaanwijzing Floating Fish Dome

De vissen in de vijver worden steeds vaker beschouwd als sociale dieren, waarbij de interactie verder gaat dan een handje voer in de vijver uitstrooien en de vissen observeren. Vissen kijken wordt een unieke belevenis met deze drijvende doorkijkbol in de vijver. Ze zullen vaak een kijkje gaan nemen in de bol en dat levert prachtige beelden op.

Maak, vooral in het begin, de vissen nieuwsgierig naar het nieuwe speelgoed door van onderaf voer in de bol te doen. Na verloop van tijd zullen ze de bol meenemen in hun dagelijkse zwemroute. Nauwkeurige observatie is ook ideaal voor het vroegtijdig ontdekken van door ziekte aangetaste vissen.

De transparante bol kan met een sopje worden schoongemaakt. Ook de hoes van textiel kan worden uitgewassen. In de winter bij temperaturen onder 0°C dient u de Floating Fish Dome uit het water te halen. Reinig alle onderdelen en bewaar het geheel 's winters op een droge vorstvrije plek.

Stap voor stap (zie illustraties)

1. Zorg ervoor dat de drijfring (a) goed in de hoes (b) zit en plaats de transparante koepel (c) op de uitsparing van de drijfring.
2. Klik de kunststof profielen aan elkaar tot een ring (d) en plaats de afdekring (om de bol) op de drijfring. Zorg ervoor dat de schroefgaten in de daarvoor bestemde uitsparingen vallen.
3. Plaats de schroeven met een sluitring in de schroefgaten en draai ze vanaf de onderkant vast in de kunststof afdekring. Trek het koord van de hoes strak zodat de hoes mooi aansluit.
4. Plaats nu de Floating Fish Dome in de vijver. Druk de drijfring zijwaarts onder water en laat de koepel vollopen met vijverwater zodat alle lucht eruit is. Draai de koepel onderwater in de juiste positie en laat het op het wateroppervlak drijven.

GB Instructions for use Floating Fish Dome

More and more, people consider pond fish as social pets and interaction goes much further than just throwing a handful of feed into the pond and observing the fish. Watching your fish becomes a unique experience with this floating transparent ball in the pond. The fish come and take a peek in the ball regularly, and that produces fantastic images.

In the beginning, you should get the fish interested in the new toy by putting feed into the ball from below. After a while, they will include the ball in their daily route. Close observation is also an ideal way of checking that your fish are healthy.

The transparent ball can be cleaned with soapy water. The cloth cover can also be washed out. During winter time, at temperatures below 0°C you should remove the Floating Fish Dome from the pond. Clean all parts and store it in a dry and frost free place.

Step by step (see illustrations)

1. Make sure that the floating ring (a) is positioned properly in the cover (b), and then place the transparent dome (c) on the float.
2. Click the plastic parts together to form a ring (d) and place the covering ring (around the dome) on the floating ring. Make sure that the holes for the screws are in the right position.
3. Insert the screws, with the washers, in the holes and screw them into place in the plastic covering ring from below. Pull the cord of the cover tight so that the cover fits snugly.
4. Now place the Floating Fish Dome in the pond. Press the floating ring sideways under water so that the dome is filled with pond water and any air is pushed out. Turn the dome upright below the water and let it float on the pond surface.

Floating Fish Dome



Drijvende visbeleving
Floating fish fun
Treibendes Fischerlebnis
Plaisir des poissons pour tous
Приключение для рыб



F Mode d'emploi Floating Fish Dome

Les poissons de bassin sont souvent considérés comme des animaux sociaux. L'interaction homme-poisson ne se limite pas à jeter une poignée de nourriture dans le bassin et à observer les poissons. L'observation des poissons dans cette demi-sphère transparente est une expérience unique. Les regarder venir à la surface dans la demi-sphère est un beau spectacle. Mettez de la nourriture sous la demi-sphère pour attirer les poissons au début vers leur nouveau jouet. Au fil du temps, ils y viendront naturellement. Une observation attentive est idéale aussi pour diagnostiquer rapidement des affections des poissons. La demi-sphère peut être nettoyée avec de l'eau savonneuse. La couverture de tissu peut également être lavée. En hiver, lorsque la température est inférieure à 0°C, n'utilisez pas la Floating Fish Dome dans l'eau. Nettoyer toutes les pièces et veuillez les conserver en un endroit sec à l'abri du gel.

Étapes à suivre (voir illustrations)

1. Veillez à ce que l'anneau flottant (a) soit bien placé dans la housse (b) et posez la demi-sphère transparente (c) sur le trou de l'anneau flottant.
2. Encliquetez les profils en plastique pour constituer un anneau (d) et mettez l'anneau de finition (autour de la demi-sphère) sur l'anneau flottant. Assurez-vous que les trous de vis coïncident avec les orifices correspondants.
3. Placez les vis avec une rondelle dans les trous de vis et vissez-les à partir du bas dans l'anneau de finition en plastique. Tirez sur le cordon pour ajuster la housse.
4. Mettez le Floating Fish Dome dans le bassin. Poussez l'anneau flottant sous l'eau de côté et laissez la demi-sphère se remplir d'eau jusqu'à ce que tout l'air se soit échappé. Tournez la demi-sphère sous l'eau dans la bonne position et laissez-la revenir à la surface de l'eau.

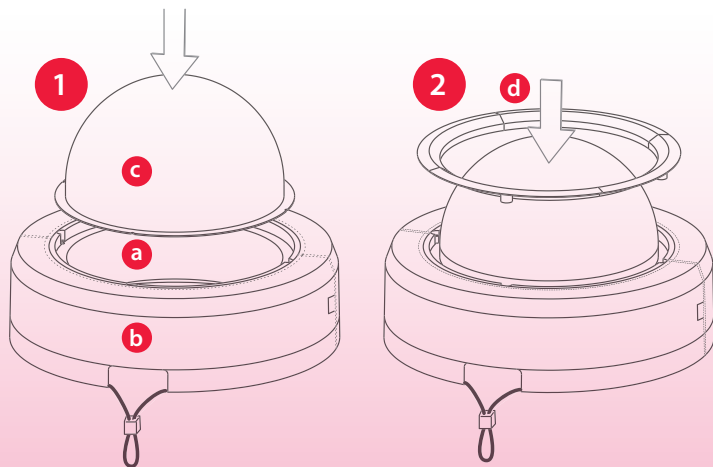

D Gebrauchsanleitung Floating Fish Dome

Die Fische im Teich werden immer öfter als soziale Tiere angesehen, wobei die Beziehung zu den Tieren weiter geht als eine Handvoll Futter in den Teich zu werfen und die Fische dann zu beobachten. Fische zu beobachten wird mit dieser einmaligen Plexiglas Kuppel zu einem besonderen Erlebnis. Die Tiere werden oft einen Blick in die Kuppel werfen und das führt zu atemberaubenden Bildern.

Machen Sie, vor allem zu Beginn, die Fische neugierig auf das neue Spielzeug, indem Sie von unten Futter in die Kuppel geben. Im Laufe der Zeit werden diese automatisch die Kuppel in ihre tägliche Schwimmroute einbeziehen. Eine genaue Beobachtung ist auch ideal für das rechtzeitige Entdecken erkrankter Fische. Die transparente Kuppel kann mit Seifenwasser gereinigt werden. Auch kann der Stoffbezug ausgewaschen werden. Im Winter, bei Temperaturen unter 0°C sollten Sie den Floating Fish Dome aus dem Wasser holen. Reinigen Sie alle Teile und lagern diese an einem trockenen und frostfreien Ort.

Schritt für Schritt (siehe auch Abbildungen)

1. Sorgen Sie dafür, dass der Treibring (a) gut in dem Bezug (b) sitzt und platzieren die transparente Kugel (c) auf die Aussparung des Treibrings.
2. Klicken Sie die Kunststoff Profile zu einem Ring (d) aneinander und legen den Abdeckring (um die Kuppel) auf den Treibring. Sorgen Sie dafür, dass die Schraublöcher in die dafür vorgesehenen Aussparungen fallen.
3. Drehen Sie die Schrauben mit einer Unterlegscheibe von unten in die Löcher und ziehen diese fest an. Ziehen Sie die Kordel des Bezugs stramm so dass dieser schön anliegt.
4. Platzieren Sie jetzt den Floating Fish Dome im Teich. Drücken sie den Treibring seitlich unter Wasser und lassen die Kuppel mit Teichwasser volllaufen bis alle Luft heraus ist. Drehen Sie die Kuppel unter Wasser in die richtige Position und lassen Sie auf der Wasseroberfläche treiben.

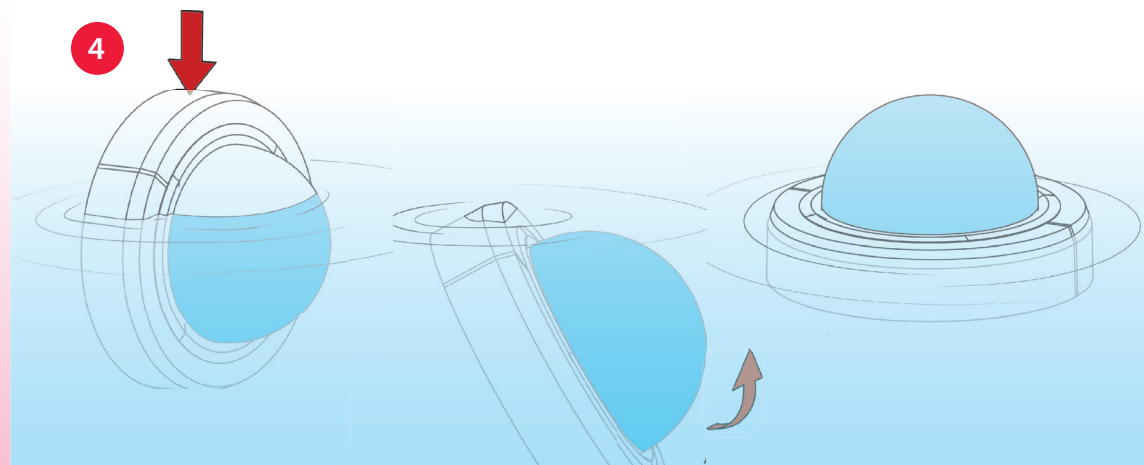
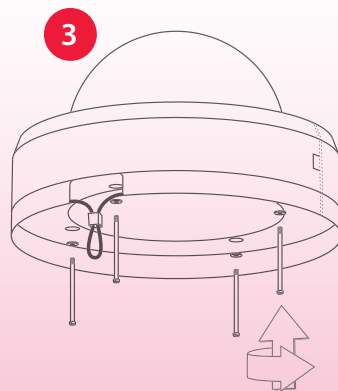

RUS Инструкция по применению Floating Fish Dome

Рыбы в пруду все чаще рассматриваются как домашние животные, при этом отношение к ним не ограничивается только бросанием в пруд горстки корма и наблюдением. Изучение рыб будет особенно увлекательным при помощи плавающего прозрачного купола из плексигласа. Они будут часто появляться под стеклом, что создаст массу захватывающих впечатлений.

Совет: первое время заинтересуйте рыб новой игрушкой, подавая корм в полусфере. Через некоторое время рыбы будут включать купол в свой ежедневный маршрут плавания. Постоянное наблюдение является необходимым условием контроля за состоянием и здоровьем обитателей водоема.

Плавающий купол можно почистить мыльной водой или протереть влажной текстильной тряпочкой. Зимой, при температуре ниже 0°C необходимо Floating Fish Dome достать из воды. Почистите все части и положите их в сухое и незамерзающее место.

Шаг за шагом (см. изображение)

1. Позаботьтесь о том, чтобы правильно расположить прозрачный купол на поверхности поплавка.
2. Соедините четыре пластиковые профильные элементы друг с другом, получив фиксирующее кольцо. Поместите кольцо сверху на поплавок, прижимая прозрачный купол. Позаботьтесь о том, чтобы отверстия для винтов попали на предусмотренную для этого выемки.
3. Вставьте винты с шайбами в отверстия и прочно затяните. Вытяните шнур крышки плотно так, чтобы он ровно прилегал.
4. Поместите теперь Floating Fish Dome в пруд. Нажмите сверху на поплавок таким образом, чтобы он опустился под воду, пусть купол наполнится водой до тех пор, пока весь воздух не выйдет. Поверните купол под водой в правильное положение и пустите плавать по поверхности пруда.